

○ DED7621

● DED7622

DEDRA

PL WIERTNICA ELEKTRYCZNA
Instrukcja obsługi z kartą gwarancyjną

CZ ELEKTRICKÁ VRTAČKA
Návod k obsluze se záručním listem

SK ELEKTRICKÉ VRTACIE ZARIADENIE
Užívateľská príručka so záručným listom

LT ELEKTRINIS GRĘŽIMO ĮRENGINYS
Naudojimo instrukcija su Garantiniu lapu

LV ELEKTRISKS URBSĀNAS AGREGĀTS
Lietošanas instrukcija ar garantijas talonu

HU ELEKTROMOS OSZLOPOS FŰRŐGÉP
Használati Utasítás Garanciajeggyel

FR FOREUSE ELECTRIQUE
Mode d'emploi avec Bulletin de Garantie

ES PERFORADORA ELÉCTRICA
Manual de Instrucciones con la carta de garantía

RO MAȘINA ELECTRICĂ DE CAROTAT
Instrucțiuni de utilizare și certificat de garanție

NL KERNBOORMACHINE
Gebruiksaanwijzing met de garantiekaart

DE BETONBOHRMASCHINE
Bedienungsanleitung mit Garantiekarte



PL

Wszelkie prawa zastrzeżone. Niniejsze opracowanie jest chronione prawem autorskim. Kopiowanie lub rozpowszechnianie Instrukcji Obsługi we fragmentach albo w całości bez zgody DEDRA-EXIM zabronione

Dedra-Exim zastrzega sobie prawo do wprowadzania zmian konstrukcyjno-technicznych oraz kompletacyjnych bez uprzedniego powiadomienia

CZ

Všechna práva vyhrazena. Toto zpracování je chráněno autorským právem. Kopírování nebo šíření Návodu k obsluze v částech nebo vcelku bez souhlasu společnosti DEDRA EXIM je zakázáno. Dedra-Exim si vyhrazuje právo zavádět konstrukční a technické a komplementační změny bez dřívějšího oznámení.

SK

Všetky práva vyhradené. Tieto materiály sú chránené autorskými právami. Kopírovanie prípadne šírenie častí, prípadne celého návodu na obsluhu je bez súhlasu spoločnosti DEDRA-EXIM zakázané.

Dedra-Exim si vyhradzuje právo na vykonávanie konštrukčno-technických zmien, a zmien doplnkového príslušenstva, bez predchádzajúceho upozornenia.

LT

Visos teisės saugomos. Šis kūrinys yra saugomas autorių teisių įstatymų. Eksploatavimo instrukcijos arba jos fragmentų kopijavimas ir platinimas be „DEDRA EXIM“ sutikimo draudžiamas. „Dedra Exim“ pasilieka sau teisę įvesti konstrukcijos, techninius arba komplektacijos pokyčius be išankstinio įspėjimo.

LV

Visas tiesības pasargātas. Šis izdevums ir sargāts ar autortiesību. Lietošanas Instrukcijas kopēšana vai izplatīšana pilnīgi vai fragmentos bez Dedra-Exim firmas piekrišanas ir aizliegta. Firma Dedra-Exim atstāj sev tiesību veikt konstrukcijas-tehnikas izmaiņu, kā arī komplektācijas izmaiņu bez iepriekšēja paziņojuma.

HU

Minden jog fenntartva. A jelen kiadvány szerzői jogokkal védve. A Használati Utasítás másolása vagy terjesztése egészében vagy részleteiben a DEDRA-EXIM írásos engedélye nélkül tilos

A Dedra-Exim fenntartja magának a szerkezeti-műszaki, valamint komplettálási változtatások előzetes bejelentés nélküli bevezetésének jogát.

FR

Tous les droits réservés. L'élaboration présente est protégée par le droit d'auteur. Toute représentation ou reproduction du Mode d'emploi partielle ou intégrale sans consentement de DEDRA-EXIM est interdite.

Dedra-Exim se réserve le droit d'introduire des modifications techniques de construction ou de complément sans avertissement.

ES

Todos los derechos reservados. La presente documentación está protegida por el derecho de autor. Reproducción y difusión del Manual de Instrucciones parcial o total sin permiso de la empresa Dedra Exim prohibido

Dedra Exim se reserva el derecho de realizar cambios técnicos de construcción y complementarios sin previo aviso.

RO

Toate drepturile rezervate. Această redactare este protejată prin legea dreptului de autor. Este interzisă copierea, reproducerea în orice fel sau multiplicarea și distribuirea parțială sau în totalitate a Manualului de utilizare fără permisiunea firmei Dedra-Exim

Firma Dedra-Exim își rezervă dreptul de a face modificări tehnice și constructive sau de completare a dispozitivului fără a notificare prealabilă.

NL

Alle rechten voorbehouden. Deze publicatie wordt auteursrechtelijk beschermd. Het kopiëren of openbaar maken van de fragmenten of het geheel van de Gebruiksaanwijzing zonder de toestemming van de firma Dedra-Exim is verboden.

De firma DEDRA-EXIM behoudt het recht om de constructie, techniek en de voltooiing te wijzigen zonder ingebrekestelling.

DE

Alle Rechte vorbehalten. Die vorliegende Bedienungsanleitung wird durch das Urheber-recht geschützt. Kein Teil dieser Bedienungs-anleitung darf ohne schriftliche Einwilligung von DEDRA-EXIM vervielfältigt oder verbreitet werden.

Dedra Exim behält sich das Recht vor, Konstruktions- und technische Änderungen sowie Änderungen in der Zusammensetzung vorzunehmen, ohne vorher darüber zu informieren.

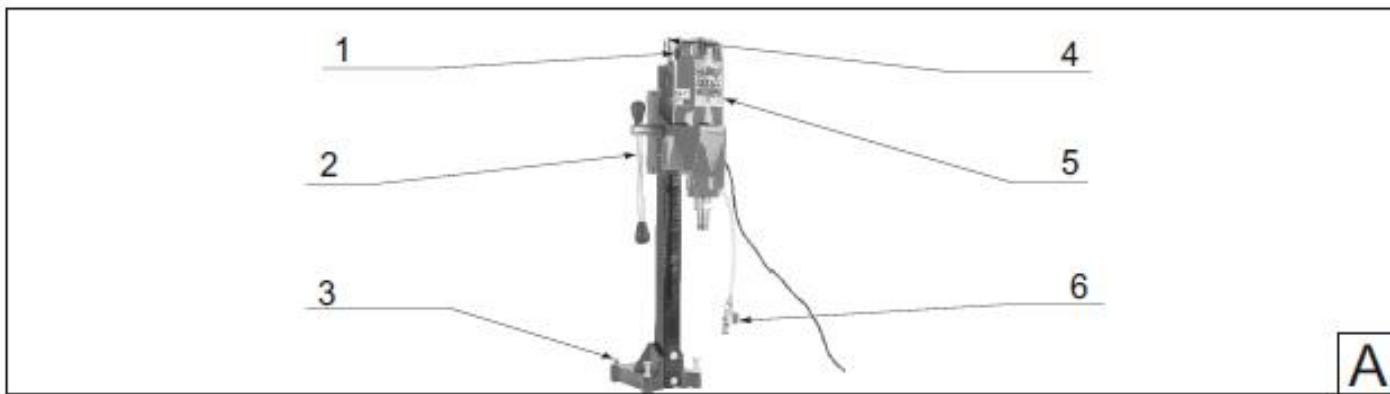

A

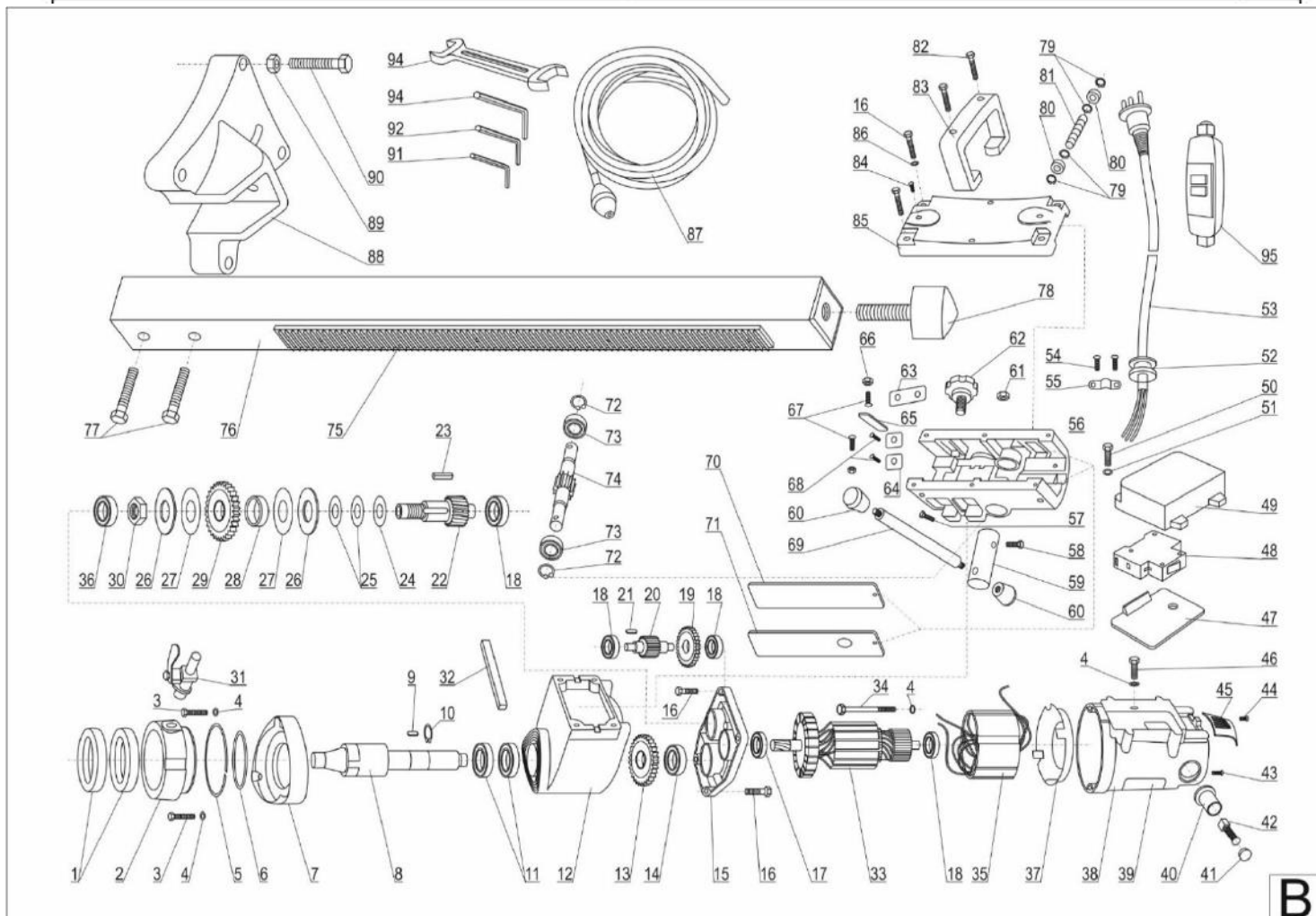

B

Opis Zastosowanych Piktogramów/ Popis Použitých Piktogramů/ Opis Používaných Piktogramov/ Panaudotų Piktogramų Aprašymas/ Lietoto Piktogrammu Apraksts/ Az Alkalmazott Piktogramok Magyarázata/interpretation Des Pictogrammes/ Descripción De Los Pictogramas/ Descrierea Pictogramelor/omschrijving Van De Gebruikte Pictogramme/ Gebot: Lesen Sie, Bitte, Die Bedienungsanleitung/ Verwendete Piktogramme



NAKAZ: PRZECZYTAJ INSTRUKCJĘ OBSŁUGI/ PŘÍKAZ: PŘEČTĚTE NÁVOD K OBSLUZE/ PŘÍKAZ: OBOZNÁMTE SA S UŽIVATEĽSKOU PRÍRUČKOU/ PRIVALOMA: PERSKAITYKITE APTARNAVIMO INSTRUKCIJA/ NORĀDĪJUMS: RŪPĪGI IEPAZĪSTĪETIES AR LIETOTĀJA ROKASGRĀMATĀ SNIEGTO INFORMĀCIJU/ UTASÍTÁS: OLVASSA EL AZ ŰTMUTATÓT/ ORDRE: AVANT L'USAGE LIRE LE MODE D'EMPLOI/ INDICACIÓN: LEER EL MANUAL DE INSTRUCCIONES/ OBLIGATORIU: CITIŢI MANUALUL DE UTILIZARE/ BEVEL: LEES DE GEBRUIKSAANWIJZING/ GEBOT: DIE BEDIENTUNGSANLEITUNG LESEN



NAKAZ: STOSOWAĆ ŚRODKI OCHRONY DRÓG ODDECHOWYCH/ PŘÍKAZ: POUŽÍVEJTE PROSTŘEDKY PRO OCHRANU DÝCHACÍCH CEST/ PŘÍKAZ: POUŽÍVAJTE OCHRANNÉ PROSTRIEDKY NA OCHRANU DÝCHACÍCH CIEST/ PRIVALOMA: NAUDOTI KVĖPAVIMO TAKŲ APSAUGOS PRIEMONES/ PIEPRASĪJUMS: IZMANTOT ELPCEĻU ATTIECĪGU AIZSARDZĪBU/ UTASÍTÁS: HASZNÁLJON LÉGÚTI VÉDELMI FELSZERELÉST/ ORDRE: UTILISER LES EQUIPEMENTS DE PROTECTION DES VOIES RESPIRATOIRES/ INDICACIÓN: USAR LAS PROTECCIONES DE LAS VIAS RESPIRATORIAS/ OBLIGATORIU: UTILIZAŢI ECHIPAMENT DE PROTECŢIE A CĂILOR RESPIRATORII/ BEVEL: ADEMHALINGSAPPARATUUR GEBRUIKEN/ GEBOT: ATEMSCUTZGERÄTE BENUTZEN



NAKAZ: STOSOWAĆ OKULARY OCHRONNE/ PŘÍKAZ: POUŽÍVEJTE OCHRANNÉ BRÝLE/ PŘÍKAZ: POUŽÍVAJTE OCHRANNÉ OKULIARE/ PRIVALOMA: NAUDOTI APSAUGINIUS AKINIUS/ NORĀDĪJUMS: NĒSĀJIET AIZSARGACENES/ UTASÍTÁS: VISELJEN VÉDŐSZEMÜVEGET/ ORDRE: UTILISER LES LUNETTES DE PROTECTION/ INDICACIÓN: USAR LAS GAFAS DE PROTECCIÓN/ OBLIGATORIU: FOLOSÎŢI OCHELARI DE PROTECŢIE/ BEVEL: DRAAG VEILIGHEIDSRIL/ GEBOT: SCHUTZBRILLE TRAGEN



UŻYWAĆ OCHRONNIKÓW SŁUCHU / POUŽÍVEJTE OCHRANU SLUCHU/ POUŽÍVAJTE CHRÁNIČE SLUCHU/ PRIVALOMA: NAUDOTI APSAUGINIUS AKINIUS/ LIETOJJET DZIRDĖS AIZSARDŽIBAS LĪDZEKĻUS/ UTASÍTÁS: HASZNÁLJON FŰLVÉDŐT/ ORDRE: UTILISER LA PROTECTION DE L'OUÏE/ USAR PROTECCIÓN PARA LOS OÍDOS/ TREBUIE SĂ FOLOSII APARATE PENTRU PROTECȚIA AUZULUI/ GEHOORBESCHERMING GEBRUIKEN/ DER GEHÖRSCHUTZ IST ZU BENUTZEN/



ŚREDNICA KORONEK WIERCĄCYCH/ VELIKOST VRTACÍCH KORUNEK / ROZSAH KORUNKOVÝCH VRTÁKOV / KARŪNINIŲ GRAŽTŲ DIAPAZONAS / CAURUMZĀGU DIAPAZONS / FŰRŐKORONA TERJEDELEM / GAMME DE COURONNES DE FORAGE / RANGO DE LAS CORONILLAS DE PERFORACIÓN / INTERVALUL COROANELOR DE GĂURIT / BEREIK BOORKRONEN / SPEKTRUM DER BOHRKRONEN



INFORMACJA: PRĘDKOŚĆ OBROTOWA/ INFORMACE: OTÁČKOVÁ RYCHLOST/ INFORMÁCIA: UHLOVÁ RÝCHLOSŤ/ INFORMACIJA: SŪKIŲ SKAIČIUS/ INFORMÁCIA: GRIEZES ĀTRUMS/ TÁJÉKOZTATÓ: FORDULATSZÁM/ INFORMATION: VITESSE DE ROTATION/ INFORMACIÓN VELOCIDAD DE ROTACIÓN/ INFORMAȚIE: VITEZA DE ROTAȚIE/ INFORMATIE: DRAAISNELHEID/ INFORMATION: DREHZAHL



MAX ZAKRES SKOKU WIERTNICY NA STATYWIE / MAX. ZDVIH STOJANOVÉ VRTAČKY / MAX. ROZSAH ZDVIHU VRTACIEHO ZARIADENIA NA STOJANE / MAKS. GRĘŽIMO JRENGINIO ANT ŠTOVO DIAPAZONAS / MAKS. STATĪVA URBŠANAS IEKĀRTAS SOĻA DIAPAZONS / A FŰRÓFEJ MAX. LŐKETHOSSZ TÁRTOMÁNYA AZ ÁLLVÁNYON / PLAGE DE COURSE MAXIMALE DE LA FOREUSE SUR TRÉPIED / RANGO MÁX. DE CARRERA DE LA PERFORADORA DE COLUMNA / LIMITA MAX. AL PASULUI APARATULUI DE FORAJ PE SUPORT / MAX. SPRONGBEREIK VAN KERNBOORMACHINE OP HET STATIEF / MAX. VERFAHRWEG DES BOHRERS AUF DEM STATIV



MAX ZAKRES WYSOKOŚCI OD GWINTU WIERTNICY DO PODŁOŻA / MAX. VÝŠKA OD ZÁVITU VRTAČKY K PODLAZE / MAX. ROZSAH VÝŠKY OD ZÁVITU VRTACIEHO ZARIADENIA K PODKLADU / MAKS. AUKŠČIO NUO GRĘŽIMO JRENGINIO SRIEGIO IKI PAGRINDO DIAPAZONAS / MAKS. AUGSTUMA DIAPAZONS NO URBŠANAS IEKĀRTAS VĪTNES LĪDZ PAMATNEI / MAXIMÁLIS MAGASSÁG TERJEDELEM A FŰRÓFEJ MENETÉTŐL A MUNKAPADIG MÉRVÉ / PLAGE DE HAUTEUR MAXIMALE DU FILETAGE DE FOREUSE AU SOL / RANGO MÁX. DE ALTURA DESDE EL MANDRIL HASTA LA BASE / LIMITA MAX. ÎNĂLȚIMI DE LA FILETUL APARATULUI DE FORAJ PÂNĂ LA SUPRAFAȚĂ / MAX. HOOGTEBEREIK VAN DE BOORDRAAD TOT DE GROND / MAX. HÖHENBEREICH VOM GEWINDE DES BOHRERS ZUM BODEN



RODZAJ GWINTU/ TYP ZÁVITU / TYP ZÁVITU / SRIEGIO TIPAS / VĪTNES VEIDS / MENET TÍPUSA / TYPE DU FILETAGE / TIPO DE ROSCA / TIPUL DE FILET / TYPE DRAAD / GEWINDEART



OSTRZEŻENIE: INNE NIEBEZPIECZEŃSTWA/ UPOZORNĚNÍ: DALŠÍ NEBEZPEČÍ/ VAROVANIE: INÉ NEBEZPEČENSTVÁ/ BRĪDINĀJUMS: CITA BĪSTAMĪBA/ BRĪDINĀJUMS: CITA BĪSTAMĪBA/ FIGYELMEZTETÉS: EGYÉB VESZÉLY/ AVERTISSEMENT: AUTRES DANGERS/ ADVERTENCIA: OTROS RIESGOS/ AVERTISMENT: ALTE PERICOLE/ WAARSCHUWING: ANDERE GEVAREN/ WARNUNG: SONSTIGE GEFAHREN



ZAGROŻENIA MECHANICZNE/ VAROVÁNÍ: MECHANICKÉ NEBEZPEČÍ/ VAROVANIE: MECHANICKÉ OHROZENIA / JSPĚJIMAS: MECHANINIS PAVOJUS / BRĪDINĀJUMS: MEHĀNISKIE RISKI / FIGYELMEZTETÉS: MECHANIKAI VESZÉLYEK / AVERTISSEMENT: DANGERS MÉCANIQUES / ADVERTENCIA: PELIGRO MECÁNICO / ATENȚIE: PERICOL MECANIC / WAARSCHUWING: MECHANISCHE GEVAREN / WARNUNG: MECHANISCHE RISIKEN

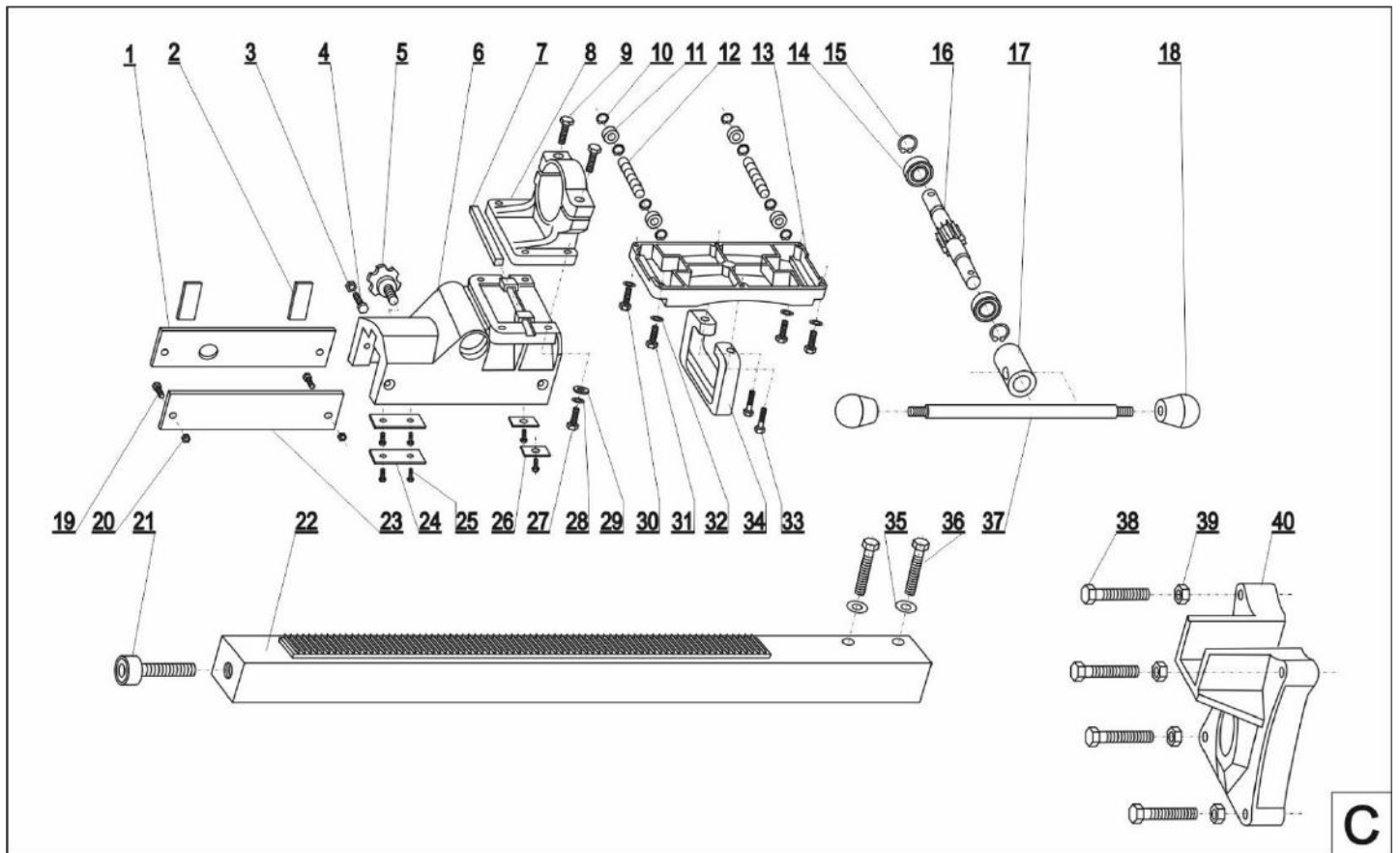

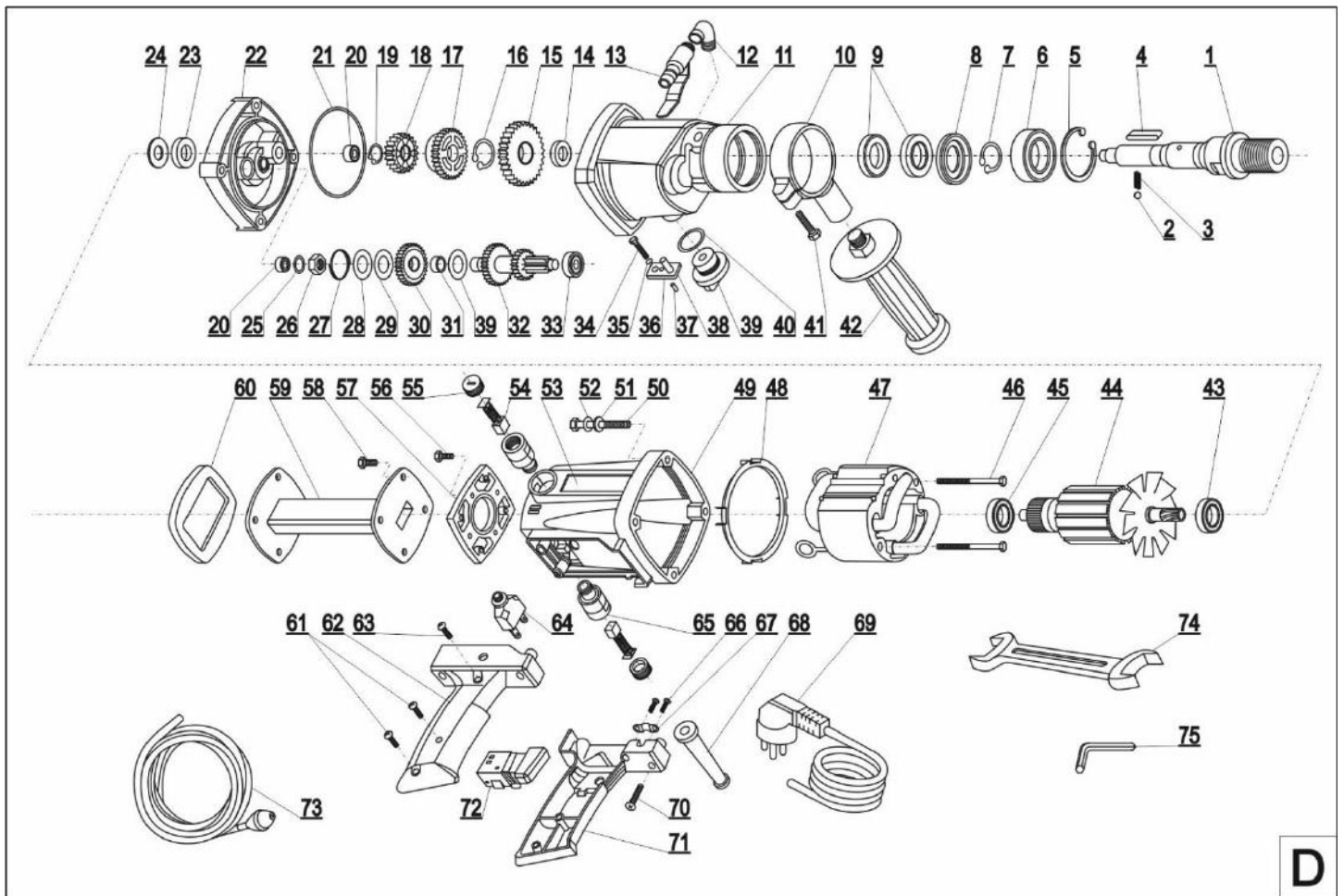

D

PL

Spis treści

1. Zdjęcia i rysunki
2. Szczegółowe przepisy bezpieczeństwa
3. Opis urządzenia
4. Przeznaczenie urządzenia
5. Ograniczenia użycia
6. Dane techniczne
7. Przygotowanie do pracy
8. Podłączanie do sieci
9. Włączanie urządzenia
10. Użytkowanie urządzenia
11. Bieżące czynności obsługowe
12. Samodzielne usuwanie usterek
13. Kompletacja urządzenia, uwagi końcowe
14. Wykaz części do rysunku złożeniowego
15. Informacja dla użytkowników o pozbywaniu się urządzeń elektrycznych i elektronicznych
16. Karta gwarancyjna

Ogólne warunki bezpieczeństwa - broszura dołączona do urządzenia

Deklaracja Zgodności – oddzielny dokument

A UWAGA Podczas pracy urządzeniem zaleca się zawsze przestrzegać podstawowych zasad bezpieczeństwa pracy, w celu uniknięcia wybuchu pożaru, porażenia prądem elektrycznym lub obrażenia mechanicznego. Przed przystąpieniem do eksploatacji urządzenia prosimy o zapoznanie się z treścią Instrukcji Obsługi. Prosimy o zachowanie Instrukcji Obsługi, instrukcji bezpieczeństwa pracy i Deklaracji Zgodności. Rygorystyczne przestrzeganie wskazówek i zaleceń zawartych w Instrukcji obsługi wpłynie na przedłużenie żywotności Państwa urządzenia

A UWAGA Podczas pracy należy bezwzględnie przestrzegać wskazówek zawartych w instrukcji bezpieczeństwa pracy. Instrukcja bezpieczeństwa pracy jest dołączona do urządzenia jako oddzielna broszura i należy ją zachować. W razie przekazania urządzenia innej osobie, proszę wręczyć jej również instrukcję obsługi, instrukcje bezpieczeństwa pracy. Firma Dedra Exim nie odpowiada za wypadki powstałe w wyniku nie przestrzegania wskazówek bezpieczeństwa pracy. Należy przeczytać uważnie wszystkie instrukcje bezpieczeństwa i instrukcje obsługi. Niestosowanie się do ostrzeżeń i instrukcji może skutkować porażeniem prądem, pożarem i/lub poważnymi obrażeniami. Zachowaj wszystkie instrukcje, instrukcje bezpieczeństwa i deklarację zgodności dla przyszłych potrzeb.

2. SZCZEGÓŁOWE PRZEPISY BEZPIECZEŃSTWA PRACY

Ostrzeżenia dotyczące pracy wiertnicą elektryczną:

- Przy wierceniu z użyciem wody należy odprowadzić wodę z miejsca pracy operatora lub skorzystać z urządzenia do gromadzenia cieczy. Takie środki zapobiegawcze zapewniają suchą powierzchnię miejsca pracy operatora i zmniejszają ryzyko porażenia prądem elektrycznym.
- Narzędziem elektrycznym należy sterować korzystając z zaizolowanych uchwytów przy wykonywaniu czynności, przy których osprzęt tnący mógłby zetknąć się z ukrytymi przewodami lub z własnym przewodem zasilającym. Zetknięcie się osprzętu tnącego z przewodem pod napięciem może sprawić, że ekspozowane metalowe części urządzenia także znajdują się pod napięciem, a operator dozna porażenia prądem elektrycznym.
- Używać środków ochrony słuchu przy wierceniu diamentowym. Narażenie na hałas może spowodować utratę słuchu.
- W przypadku zakleszczenia się końcówki zaprzestać dociskania i wyłączyć urządzenie. Zbadać przyczyny zakleszczenia i zastosować środki naprawcze, by wyeliminować te przyczyny.
- Uruchamiając ponownie wiertło diamentowe umieszczone w elemencie poddawanym obróbce należy najpierw upewnić się, czy końcówka obraca się swobodnie. Zakleszczona końcówka może nie zacząć się obracać, spowodować przeciążenie urządzenia lub wydostanie się wiertła diamentowego z elementu poddawanego obróbce.
- Mocując podstawę wiertarki do elementu poddawanego obróbce przy pomocy kotwi i klamr, należy upewnić się, czy zakotwienie utrzyma maszynę podczas pracy. Jeśli element poddawany obróbce jest słaby lub porowaty, kotew może się obluźnić, przez co podstawa wiertarki odcepi się od elementu.
- Mocując podstawę wiertarki do elementu poddawanego obróbce przy pomocy przyssawki, należy przyssawkę umieścić na powierzchni gładkiej, czystej i nieporowatej. Nie mocować do powierzchni laminowanych, jak płytki i okładziny kompozytowe. Jeśli element poddawany obróbce nie jest gładki, płaski lub mocno przytwierdzony, przyssawka może odcepić się od takiego elementu.
- Zapewnić obecność wystarczającego podciśnienia przed i podczas wiercenia. W przypadku niedostatecznego podciśnienia przyssawka może odcepić się od elementu.

- **Urządzenia zamocowanego tylko na przysawce używać można wyłącznie do wiercenia w kierunku ku dołowi.** W przypadku utraty podciśnienia przysawka odcepi się od elementu
- **Przy wierceniu przez ściany lub stropy należy zapewnić ochronę osób i obszarów roboczych po drugiej stronie.** Końcówka może wydostać się przez otwór lub spaść po drugiej stronie.
- **Urządzenia nie wolno używać do wiercenia nad głową z dostawą wody.** Woda przedostająca się do urządzenia elektrycznego zwiększa ryzyko porażenia prądem elektrycznym.
- **Do wiercenia nad głową operatora należy zawsze używać zbiornika na wodę opisanego w instrukcji. Nie dopuścić do przedostania się wody do wnętrza urządzenia.** Woda przedostająca się do urządzenia elektrycznego zwiększa ryzyko porażenia prądem elektrycznym.

3. OPIS URZĄDZENIA (RYS A)

1. Gniazdo szczotki, 2. Dźwignia, 3. Śruby regulacyjne, 4. Śruba z nakielkiem, 5. Włócznik, 6. Zawór wody

4. PRZEZNACZENIE URZĄDZENIA

Dopuszcza się wykorzystanie urządzenia w pracach remontowo-budowlanych, warsztatach naprawczych, w pracach amatorskich przy równoczesnym przestrzeganiu warunków użytkowania i dopuszczalnych warunków pracy, zawartych w instrukcji obsługi.

Wiertnica elektryczna została zaprojektowana do wiercenia otworów we wszelkich budowlanych materiałach ceramicznych. Maszyna pozwala wykonywać operacje wiertnicze za pomocą diamentowych wiertel koronowych w zakresie średnic 32 - 90 mm - DED7621; 80 - 205 mm - DED7622. Wiertnica jest przystosowana do pracy z wodą jako czynnikiem chłodzącym i odprowadzającym urobek. Praca na sucho nie jest wskazana. Wiertnica wyposażona jest w statyw co pozwala użytkować ją jako wiertnicę kolumnową.

5. OGRANICZENIA UŻYCIA

Wiertnica może być użytkowana tylko zgodnie z zamieszczonymi poniżej "Dopuszczalnymi warunkami pracy". Maszyna może być użytkowana tylko i wyłącznie z diamentowymi wiertłami koronowymi opisanymi w dalszej części instrukcji. Szczegółowe informacje zawarto w rozdziale "Zalecane wiertła koronowe". Należy przyłączyć urządzenie do systemów zasilania wody. Unikać pracy na sucho lub z niedomiarem wody. Samowolne zmiany w budowie mechanicznej i elektrycznej, wszelkie modyfikacje, czynności obsługowe nie opisane w Instrukcji Obsługi będą traktowane za bezprawne i powodują natychmiastową utratę Praw Gwarancyjnych. Nie stosować narzędzi niezgodnie z ich przeznaczeniem. Niezgodne z przeznaczeniem, bądź z Instrukcją Obsługi użytkowanie spowoduje natychmiastową utratę Praw Gwarancyjnych.

DOPUSZCZALNE WARUNKI PRACY

S2 10 min

Maszyna może być użytkowana tylko w pomieszczeniach zamkniętych, o sprawnie działającej wentylacji. Nie jest przeznaczona do użytkowania w przestrzeni otwartej. Chronić przed opadami i wilgocią.

6. DANE TECHNICZNE

Model wiertnicy	DED7622	DED7621
Silnik elektryczny	komutatorowy jednofazowy	
Napięcie pracy	230 V~ 50Hz	
Moc znamionowa silnika	2500W	1500 W
Ilość biegów	1	3
Prędkość obrotowa	700 obr/min	880/1980/3960 obr/min
Prześwit wiertnicy na statywie	450 mm	
Skok wiertnicy na statywie	450 mm	
Średnica gwintu mocującego	1 1/4 cala	1 1/4 cala
Masa ze statywem	23,8 kg	20 kg
Zakres średnic wierconych otworów	80 - 205 mm	32 - 90 mm
Emisja hałasu (wg ISO 7960 Aneks A 2/95):		
Poziom ciśnienia dźwięku LPA	88,6 dB (A)	
Poziom mocy dźwięku LWA	101,6 dB (A)	
Niepełność pomiaru Kpa, Kwa	3 dB(A)	
Stopień ochrony	Ip20	
Poziom drgań dźwigni posuwu wzdłużnego	2,03 m/s ²	
Niepełność pomiaru	1,5 m/s ²	
Narzędzie klasy	I	

Informacja na temat hałasu i drgań.

Emisja hałasu została określona zgodnie z EN 61029-1, wartości podano powyżej w tabeli.

Hałas może spowodować uszkodzenie słuchu, podczas pracy zawsze należy używać środków ochrony słuchu!

Wartość łączona drgań a_h oraz niepewność pomiaru określono zgodnie z normą EN 61029-1 i podano w tabeli

Deklarowana wartość emisji hałasu została zmierzona zgodnie ze standardową metodą badania i może być wykorzystana do porównania jednego urządzenia z drugim. Podany powyżej poziom emisji hałasu może być również wykorzystywany do wstępnej oceny narażenia na hałas.

Poziom hałasu podczas rzeczywistego użytkowania elektronarzędzia może się różnić od zadeklarowanych wartości w zależności od sposobu użycia narzędzi roboczych, w szczególności od rodzaju obrabianego przedmiotu oraz od konieczności określenia środków mających na celu ochronę operatora. Aby dokładnie oszacować narażenia w rzeczywistych warunkach użytkowania, należy wziąć pod uwagę wszystkie części cyklu operacyjnego, obejmujące także okresy, gdy urządzenie jest wyłączone lub gdy jest ono włączone ale nie jest używane do pracy.

7. PRZYGOTOWANIE DO PRACY

Po wyjęciu z opakowania należy wykonać następujące czynności:

1. Na czas transportu kolumna wiertnicy (Rys. C - 22 - DED7621; Rys. B - 76 - DED7622) oraz podstawą (Rys. C - 40 - DED7621; Rys. B - 88 - DED7622) są zmontowane odwrotnie. Po wyjęciu z opakowania należy odkręcić 2 śruby mocujące kolumnę (Rys. C - 36 - DED7621; Rys. B - 77 - DED7622) z podstawą, obrócić kolumnę z zamontowanym uchwytem wiertnicy o 180 i skrócić ponownie z podstawą tak, by listwa zębata była skierowana na zewnątrz. Zamocować solidnie i pewnie.

2. Zamocować dźwignię posuwu wzdłużnego (Rys. C - 37+18 - DED7621; Rys. B - 69+59 - DED7622) wsuwając ramię w przeznaczony dla niego otwór i po wsunięciu zablokować nakręcając plastikową nakrętkę. UWAGA: tuleja w którą wsuwamy ramię dźwigni może być mocowana po obu stronach kolumny wiertnicy w zależności od potrzeby. Odkręcić śrubę ampulową mocującą tuleję, zsunąć tuleję i zamontować ją po przeciwnej stronie kolumny.

3. Maszyna powinna być ustawiona w pomieszczeniu zamkniętym na odpowiednio przygotowanej powierzchni, w miejscu dobrze oświetlonym. W celu stabilnego osadzenia wiertnicy z kolumną należy zakotwić kolumnę w podłożu przeznaczonym do wiercenia (centralny podłużny otwór w podstawie kolumny wiertnicy). Kotwa nie stanowi wyposażenia maszyny. Po zamocowaniu podstawy kotwą dokręcić wszystkie 4 śruby (Rys. C - 38 - DED7621; Rys. B - 90 - DED7622) znajdujące się w postawie kolumny wiertnicy, jednocześnie ją poziomując (ustawić pion w stosunku do podłoża).

4. Sprawdzić czy ruchome elementy nie są uszkodzone. Obracając urządzenie upewnić się, czy układ napędowy nie jest zablokowany (wrzeczono obraca się z oporem).

5. Poluzować pokrętko blokady posuwu pionowego wiertnicy, ustawić odpowiednią wysokość i zablokować ponownie. Osadzić (nakręcić) diamentowe wiertło koronowe na uchwyt wiertnicy i dokręcić kluczami płaskimi - uchwyt 32, a korona 41mm lub 46 mm w zależności od gabarytu koronki.

8. PODŁĄCZANIE DO SIECI

Przed podłączeniem urządzenia do źródła prądu należy upewnić się, czy napięcie zasilania odpowiada wartości podanej na tabliczce znamionowej. Instalacja zasilająca powinna być wykonana zgodnie z zasadniczymi wymaganiami dotyczącymi instalacji elektrycznych i spełniać wymogi bezpieczeństwa użytkownika. Parametry minimalnego przekroju przewodu zasilającego oraz nominalnej wartości bezpiecznika w zależności od mocy urządzenia podano w tabeli. Instalacja winna być wykonana przez uprawnionego elektryka. W przypadku korzystania z przedłużaczy należy zwrócić uwagę by przekrój żyły nie był mniejszy od wymaganego (patrz tabela). Przewód elektryczny ułożyć tak, aby w czasie pracy nie był narażony na przecięcie. Nie używać uszkodzonych przedłużaczy.

Okresowo sprawdzać stan techniczny przewodu zasilającego. Nie ciągnąć za przewód zasilający.

Moc urządzenia [W]	Minimalny przekrój przewodu [mm ²]	Minimalna wartość bezpiecznika typu C [A]
<700	0,75	6
700+1400	1	10
1400+2300	1,5	16
>2300	2,5	16

9. WŁĄCZANIE URZĄDZENIA

Dotyczy DED7621:

Włącznik wiertnicy znajduje się w rękojeści maszyny. Konstrukcja włącznika pozwala na zablokowanie przycisku zasadniczego włącznika wiertnicy w położeniu "włączone". Przycisk zasadniczy wcisnąć do oporu, a następnie wcisnąć przycisk blokady unieruchamiając wcisnięty przycisk zasadniczy. W celu zwolnienia blokady i wyłączenia maszyny należy ponownie wcisnąć do oporu przycisk zasadniczy włącznika. Blokada zostanie zwolniona. Wiertnica posiada trzy biegi pozwalające na uzyskanie prędkości obrotowych: 880 obr/min na biegu pierwszym oraz 1980 obr/min na biegu drugim i 3960 na trzecim. Pokrętko zmiany biegów znajduje się z boku korpusu wiertnicy. Zmiany przełożenia dokonywać jedynie po całkowitym zatrzymaniu się silnika maszyny.

Dotyczy DED 7622:

Włącznik wiertnicy znajduje się w górnej części korpusu maszyny. Przycisk zielony oznaczony I służy do uruchamiania wiertnicy, natomiast przycisk czerwony oznaczony 0 do zatrzymania. Wyłącznik w przypadku przerwy w zasilaniu i ponownym pojawieniu się napięcia w sieci, zatrzyma maszynę i nie uruchomi jej ponownie jeżeli operator nie naciśnie zielonego przycisku oznaczonego I. W przypadku przerwy w zasilaniu operator maszyny bezwzględnie jest zobowiązany do naciśnięcia przycisku czerwonego oznaczonego 0 (wyłączone) i wyjęcia wtyczki z gniazdka. Po ustaleniu

przyczyny przerwy w zasilaniu i jej usunięciu można ponownie włączyć wtyczkę do gniazdka zasilającego i ponownie pracować.

UWAGA Nie pozostawiać maszyny włączonej do sieci zasilającej bez dozoru. W przypadku przerwy w pracy lub po jej zakończeniu bezwzględnie odłączyć maszynę od sieci wyjmując wtyczkę z gniazdka zasilającego.

10. UŻYTKOWANIE URZĄDZENIA

1. Podłączenie do sieci wodociągowej

Podłączyć przewód wodny do sieci wodociągowej. Przyłącze wody w jakie jest wyposażona maszyna posiada mocowanie typu szybkozłączka umożliwiające podłączenie do węży ogrodowych. Na wężu znajduje się zawór umożliwiający odcięcie dopływu wody. Położenie pokrętła zaworu równoległe do przewodu oznacza "otwarty" natomiast położenie poprzeczne "zamknięty". Pokrętło można ustawiać w położeniach pośrednich regulując nim dopływ wody niezależnie od ustawionego wydatku przepływu sieci wodociągowej.

2. Ustawienie prędkości obrotowej - dobór prędkości obrotowej (DED7621) Z boku korpusu wiertnicy znajduje się pokrętło zmiany prędkości obrotowej oznaczone cyframi od 1 do 3. Ustawienie pokrętła na poz 1 (bieg I) pozwala na uzyskanie prędkości obrotowej wrzeciona wiertnicy o wartości 880 obr/min, natomiast ustawienie pokrętła w pozycji 2 (bieg II) pozwala na uzyskanie prędkości obrotowej 1980 obr/min, a w pozycji 3 (bieg III) 3960 obr/min. Ustawić pokrętłem zmiany biegów odpowiednią prędkość obrotową wiertnicy. Dobór biegu, a tym samym prędkości obrotowej wiertnicy jest bardzo istotnym parametrem podczas wiercenia koronkami różnych średnic. Przy mniejszych średnicach (orientacyjnie 32mm, 42mm, 52mm) należy wiercić na biegu II i III (prędkość obrotowa wrzeciona 1980 i 3960 obr/min), a przy większych średnicach koronki (orientacyjnie 62mm, 68mm, 72mm, 82mm) na biegu I (880 obr/min).

Zmiany przełożenia (biegu) należy dokonywać po całkowitym zatrzymaniu obrotów silnika.

3. Zamocowanie diamentowego wiertła koronowego (DED7621 i DED7622) Dobrać w zależności od potrzeb odpowiedniej średnicy diamentowe wiertło koronowe z zakresu użytkowego danego modelu wiertnicy (DED 7621 - 32 mm - 90 mm; DED7622 - 80 - 205 mm) i zamocować je w maszynie dokręcając kluczami płaskimi - uchwyt 32mm, a koronka 41mm lub 46 mm w zależności od gabarytu wiertła koronowego. Dokręcić pewnie.

Wiercenie w pionie

Zaznaczyć miejsce wiercenia otworu. Dobrać odpowiedniej średnicy diamentowe wiertło koronowe z zakresu użytkowego tego modelu wiertnicy (DED 7621 - 32 mm - 90 mm; DED7622 - 80 - 205 mm) i zamocować je w maszynie dokręcając kluczami płaskimi. Zakotwić wiertnicę ze statywem jak opisano w punkcie "Przygotowanie do pracy" w taki sposób by wiertło koronowe dokładnie trafiło w zaznaczone miejsce wiercenia. Podłączyć przewód wodny do sieci wodociągowej. Przyłącze wody w jakie jest wyposażona maszyna posiada mocowanie typu szybkozłączka umożliwiające podłączenie do węży ogrodowych. Na wężu znajduje się zawór umożliwiający odcięcie dopływu wody. Położenie pokrętła zaworu równoległe do przewodu oznacza "otwarty" natomiast położenie poprzeczne "zamknięty". Pokrętło można ustawiać w położeniach pośrednich regulując nim dopływ wody niezależnie od ustawionego wydatku przepływu sieci wodociągowej. Tak przygotowaną i ustawioną maszyną można dokonać wiercenia. Odkręcić dopływ wody ustawić dźwignię zaworu wody przy maszynie i włączyć maszynę naciskając włącznik. Poluzować pokrętło blokady posuwu pionowego wiertnicy i trzymając dźwignię posuwu delikatnie wprowadzić wiertło koronowe w materiał.

UWAGA Wiertło koronowe zanim zagłębi się w materiał rozpryskuje wodę także obok strefy wiercenia. Należy na ten fakt zwrócić uwagę by uniknąć poślizgnięcia i przy pracy stosować buty o antypoślizgowej podszewce.

Po zagłębieniu się w materiał woda jest znacznie mniej rozpryskiwana, ale oczywiście jest podawana poprzez środek wiertła koronowego. W razie potrzeby zmienić (ograniczyć) dopływ wody przestawiając dźwignię zaworu wody. Nie pracować jednak przy niedomiarze wody. Wiertło wprowadzać w materiał nie stosując znacznych posuwów. Naciskać delikatnie, a przy dużych średnicach koronek posuw ograniczyć do minimum. Po dokonaniu wiercenia wyłączyć maszynę puszczaając włącznik, odciąć dopływ wody przestawiając pokrętło wody i dopiero wtedy unieść koronkę i zablokować pokrętło posuwu pionowego. Zdemontować kotwę i maszynę przestawić w kolejne miejsce wiercenia.

Wiercenie w poziomie

Zaznaczyć miejsce wiercenia na ścianie i przygotować maszynę analogicznie jak do wiercenia w pionie. Ustawić poziom całości wiertnicy ze statywem. Dokręcić czterema śrubami w podstawie statywu wiertnicy, aż uzyskamy pożądane położenie prostokąta wiertła koronowego do podłoża. Sam proces wiercenia także prowadzić podobnie jak opisano przy wierceniu w pionie. Nie stosować dużych docisków, jednak należy wziąć pod uwagę fakt, że przy pracy w poziomie docisk musi być większy niż przy pracy w pionie.

11. BIEŻĄCE CZYNNOŚCI OBSŁUGOWE

UWAGA Wszystkie czynności obsługowe należy wykonywać przy wyjętej z gniazdka wtyczce.

Każdorazowo przed uruchomieniem wiertnicy należy sprawdzić stan narzędzia roboczego. Każdy ubytek, pęknięcie czy wykruszenie segmentu

diamentowego wiertła koronowego dyskwalifikuje narzędzie. Należy zamontować nowe wolne od wad. Sposób zamontowania wiertła opisano w rozdziale 6. Zamocowanie, wymiana wiertel koronowych.

Utrzymywać maszynę w czystości, nie doprowadzać do silnych zbrudzeń. Maszynę czyścić każdorazowo po zakończeniu pracy wilgotną ściereczką po czym wytrzeć do sucha. Nie używać chemikaliów. Okresowo czyścić otwory wentylacyjne silnika. Czynność tą najlepiej wykonywać za pomocą sprężonego powietrza. Kontrolować stan szczotek elektrografitowych. W przypadku stwierdzenia, że są krótsze niż 5 mm należy wymienić je na nowe. Aby wymienić szczotki należy odkręcić zaślepkę szczotek elektrografitowych (Fot. A - 1) po czym wyjąć zużyta szczotkę. Wsunąć nową szczotkę i nakręcić zaślepkę. Z drugą parą szczotek postąpić analogicznie. Okresowo w zależności od potrzeby nanieść niewielką ilość smaru np. ŁT4 na listwę zębatą statywu wiertnicy. Statyw czyścić wilgotną szmatką i wytrzeć do sucha. Ruchome elementy spryskać preparatem WD40. Należy pamiętać, że pozostałości cięcia materiałów ceramicznych są korozyjne. Nie pozostawiać maszyny nie oczyszczonej w momencie zakończenia pracy. Może to doprowadzić do korozji poszczególnych elementów wiertnicy.

Zamocowanie, wymiana koronowych wiertel diamentowych

Wiertnice DED7621 i DED7622 są tak skonstruowane, że mocować można jedynie wiertła koronowe z gwintem 1 i 1/4 cala. Zamocowanie wiertła koronowego polega na nakręceniu wiertła na wrzeciono wiertnicy (gwint jest prawoskrętny). Po nakręceniu należy kluczami płaskimi dokręcić wiertło koronowe do wrzeciona wiertnicy. Klucz płaski 41 mm lub 46 mm (w zależności od gabarytu koronki) służy do dokręcania koronki, natomiast klucz płaski 32 mm do zablokowania wrzeciona. Solidnie dokręcić. Do zdjęcia czy wymiany wiertła koronowego należy użyć tych samych kluczy

12. SAMODZIELNE USUWANIE USTEREK

PROBLEM	PRZYCZYNA	ROZWIĄZANIE
Wiertnica nie działa	Kabel zasilający jest źle podłączony lub uszkodzony W gniazdku nie ma napięcia sieciowego Zużyte szczotki silnika Uszkodzony włącznik	Wcisnąć głębiej wtyczkę do gniazdka, sprawdzić kabel zasilający Sprawdzić napięcie w gniazdku, sprawdzić czy nie zadziałał bezpiecznik Wymienić szczotki na nowe Przekazać elektronarzędzie do naprawy
Wiertnica rusza z trudem	Zatarte łożyska silnika	Przekazać elektronarzędzie do naprawy
Silnik przegrzewa się	Zapchane otwory wentylacyjne Przekroczone dopuszczalne parametry pracy Zbyt duży docisk narzędzia	Oczyścić otwory Wyłączyć elektronarzędzie, odłożyć pracę na czas całkowitego ostygnięcia maszyny Zmniejszyć docisk

13. KOMPLETACJA URZĄDZENIA, UWAGI KOŃCOWE

Kompletacja :

DED7621: 1. Statyw z podstawą i uchwytem wiertnicy 2. Ramię dźwigni posuwu 3. Nakrętka ramienia dźwigni 4. Nakrętka z nakielkiem 5. Klucz ampułowy 4, 5, 6 mm 6. Klucz płaski x2 7. Komplet szczotek elektrografitowych.

DED7622: 1. Wiertnica ze statywem z podstawą i uchwytem wiertnicy 2. Ramię dźwigni posuwu 3. Nakrętka ramienia dźwigni 4. Nakrętka z nakielkiem 5. Klucz ampułowy x2 6. Klucz płaski x2 7. Komplet szczotek elektrografitowych.

Uwagi końcowe

Przy zamawianiu części zamiennych prosimy podać numer PARTII umieszczony na tabliczce znamionowej. Prosimy opisać uszkodzoną część, podając orientacyjny termin zakupu urządzenia. W okresie gwarancyjnym naprawy dokonywane są na zasadach podanych w Karcie Gwarancyjnej. Reklamowany produkt prosimy przekazać do naprawy w miejscu zakupu (sprzedawca zobowiązany jest przyjmując reklamowany produkt), lub przesłać do Serwisu Centralnego DEDRA - EXIM. Prosimy uprzednie dołączyć kartę gwarancyjną wystawioną przez Importera. Bez tego dokumentu naprawa będzie traktowana jako pogwarancyjna. Po okresie gwarancyjnym naprawy wykonuje Serwis Centralny. Uszkodzony produkt należy przesłać do Serwisu (koszty wysyłki pokrywa użytkownik).

14. WYKAZ CZĘŚCI NA RYSUNKACH ZŁOŻENIOWYCH

DED7621, Rys. C

1.	Listwa przyłączeniowa
2.	Okladzina listwy
3.	Nakrętka M8
4.	Śruba M8x20
5.	Pokrętło
6.	Obudowa mechanizmu podnoszenia
7.	Wpust

8.	Obejma uchwytu wiertnicy
9.	Śruba M8x25
10.	Seger
11.	Koło ML3-205-34
12.	Walek ML3-205-23
13.	Pokrywa obudowy mechanizmu podnoszenia
14.	Łożysko 603ZZ
15.	Seger
16.	Walek
17.	Tuleja dźwigni posuwu
18.	Gałka dźwigni posuwu
19.	Śruba M4x12
20.	Nakrętka M4
21.	Wkręt
22.	Kolumna statywu
23.	Listwa przyłączeniowa B
24.	Listwa przyłączeniowa średnia
25.	Śruba M4x6
26.	Listwa przyłączeniowa mała
27.	Śruba M8x30
28.	Podkładka sprężysta
29.	Podkładka ustalająca
30.	Śruba M8x12
31.	Śruba M6x20
32.	Podkładka sprężysta
33.	Śruba M6x25
34.	Uchwyt
35.	Podkładka ustalająca
36.	Śruba M12x70
37.	Dźwignia posuwu
38.	Śruba M16x70
39.	Nakrętka M16
40.	Podstawa

Rys. D

1.	Wrzeciono
2.	Stalowa kulka
3.	Sprężyna
4.	Wpust
5.	Seger
6.	Łożysko 6005RZ
7.	Seger
8.	Oslona podkładki ustalającej
9.	Simmering
10.	Obejma
11.	Tuleja redukcyjna
12.	Łącznik rurowy
13.	Przyłącze węża
14.	Simmering
15.	Koło zębate # 8
16.	Pierścień uszczelniający wału
17.	Koło zębate # 6
18.	Koło zębate # 4
19.	Seger
20.	Łożysko Hk1010
21.	O-ring
22.	Obudowa
23.	Simmering
24.	Uszczelka
25.	Podkładka ustalająca
26.	Nakrętka
27.	Sprężyna
28.	Pierścień dociskający
29.	Podkładka ustalająca
30.	Koło zębate # 2
31.	Oslona
32.	Walek
33.	Łożysko 629
34.	Śruba M5x15
35.	Podkładka sprężysta
36.	Potencjometr
37.	Kolek
38.	Kolek
39.	O-ring
40.	Pokrętło regulacji prędkości
41.	Śruba M6x30
42.	Uchwyt
43.	Łożysko 6201ZZ
44.	Wirmik
45.	Łożysko 6000ZZ
46.	Śruba ST4.8x70
47.	Stojan
48.	Pokrywa
49.	Obudowa
50.	Śruba M6x60
51.	Podkładka ustalająca
52.	Podkładka sprężysta
53.	Tabliczka znamionowa
54.	Szczotka elektrografitowa
55.	Oslona szczotki

56.	Śruba ST4.2x16
57.	Oslona tylna
58.	Śruba ST4.2x25
59.	Uchwyt tylny
60.	Nakładka na uchwyt
61.	Śruba ST4.2x19
62.	Oslona uchwytu lewa
63.	Śruba ST4.2x25
64.	Bezpiecznik
65.	Szczotkotrzymacz
66.	Śruba ST4.2x25
67.	Płytką dociskająca
68.	Koszulka przewodu
69.	Wtyczka
70.	Śruba ST4.2x32
71.	Oslona uchwytu prawa
72.	Włącznik
73.	Wąż ze złączką
74.	Klucz płaski
75.	Klucz ampulowy

Rys. B, DED7622:

1.	Pierścień uszczelniający
2.	Uszczelka
3.	Śruba M5x25
4.	Podkładka sprężysta φ5
5.	Pierścień
6.	Oring
7.	Pokrywa
8.	Wrzeciono
9.	Wpust 8x20
10.	Seger
11.	Łożysko toczne 6025Z
12.	Obudowa reduktora
13.	Koło zębate #6
14.	Łożysko toczne 604ZZ
15.	Pokrywa środkowa
16.	Śruba sześciokątna M6x25
17.	Łożysko toczne 6202Z
18.	Łożysko toczne 6201ZZ
19.	Koło zębate #2
20.	Koło zębate #3
21.	Wpust 4x12
22.	Koło zębate #5
23.	Wpust 5x25
24.	Podkładka sprężysta A
25.	Podkładka sprężysta B
26.	Podkładka zabezpieczająca
27.	Podkładka
28.	Pokrywa
29.	Koło zębate #4
30.	Nakrętka M16x1.5
31.	Przyłącze węża 1/4"
32.	Wpust 10x120
33.	Wirmik
34.	Śruba sześciokątna M5x75
35.	Stojan
36.	Łożysko toczne
37.	Podkładka zabezpieczająca
38.	Obudowa
39.	Tabliczka znamionowa
40.	Szczotkotrzymacz
41.	Szczotka elektrografitowa
42.	Śruba sześciokątna M5x16
43.	Śruba M5x16
44.	Śruba M5x8
45.	Pokrywa
46.	Śruba M5x8
47.	Oslona włącznika
48.	Włącznik
49.	Obudowa włącznika
50.	Śruba M5x20
51.	Podkładka sprężysta φ5
52.	Koszulka przewodu
53.	Kabel zasilający
54.	Śruba M4x14
55.	Zacisk kabla zasilającego
56.	Obudowa mechanizmu podnoszenia
57.	Śruba M8x25
58.	Śruba M8x20
59.	Tuleja
60.	Gałka
61.	Nakrętka M8x10
62.	Pokrętło
63.	Listwa przyłączeniowa średnia
64.	Listwa przyłączeniowa mała
65.	Okladzina
66.	Nakrętka M14
67.	Śruba M4x16
68.	Śruba M4x6
69.	Dźwignia

70.	Listwa A
71.	Listwa B
72.	Seger φ17
73.	Łożysko toczne 6003Z
74.	Walek
75.	Zębatka
76.	Prowadnica
77.	Śruba sześciokątna M12x75
78.	Wkręt
79.	Seger φ10
81.	Walek
82.	Śruba M6x30
83.	Uchwyt
84.	Śruba M8x12
85.	Oslona
86.	Podkładka sprężysta φ6
87.	Przylącze węża
88.	Podstawa
89.	Nakrętka sześciokątna M16
90.	Śruba M16x70
91.	Klucz ampulowy 5mm
92.	Klucz ampulowy 6mm
93.	Klucz ampulowy 8mm
94.	Klucz płaski
95.	Bezpiecznik różnicowo prądowy

15. INFORMACJA DLA UŻYTKOWNIKÓW O POŻYWIANIU SIĘ URZĄDZEŃ ELEKTRYCZNYCH I ELEKTRONICZNYCH

(dotyczy gospodarstw domowych)



Przedstawiony symbol umieszczony na produktach lub dołączonej do nich dokumentacji informuje, że niesprawnych urządzeń elektrycznych lub elektronicznych nie można wyrzucać razem z odpadami bytowymi. Prawidłowe postępowanie w razie

konieczności utylizacji, powtórnego użycia lub odzysku podzespołów polega na przekazaniu urządzenia do wyspecjalizowanego punktu zbiórki, gdzie będzie przyjęte bezpłatnie. Informacji o lokalizacji miejsc zbiórki zużytego sprzętu udzielają władze lokalne np. na swoich stronach internetowych.

Prawidłowa utylizacja urządzenia umożliwi zachowanie cennych zasobów i uniknięcie negatywnego wpływu na zdrowie i środowisko, które może być zagrożone przez nieodpowiednie postępowanie z odpadami.

Nieprawidłowa utylizacja odpadów zagrożona jest karami przewidzianymi w odpowiednich przepisach lokalnych.

Użytkownicy w krajach Unii Europejskiej

W razie konieczności pozbycia się urządzeń elektrycznych lub elektronicznych, prosimy skontaktować się z najbliższym punktem sprzedaży lub z dostawcą, którzy udzielą dodatkowych informacji.

Pozbywanie się odpadów w krajach poza Unią Europejską

Taki symbol dotyczy tylko krajów Unii Europejskiej.

W razie potrzeby pozbycia się niniejszego produktu prosimy skontaktować się z lokalnymi władzami lub ze sprzedawcą celem uzyskania informacji o prawidłowym sposobie postępowania.



Obsah

1. Fotografie a výkresy
2. Podrobné předpisy bezpečnosti práce
3. Popis zařízení
4. Určení zařízení
5. Omezení používání
6. Technické údaje
7. Příprava k práci
8. Zapojení k síti
9. Zapnutí a používání zařízení
10. Užívání přístroje
11. Běžná obsluha
12. Samostatné odstraňování defektů
13. Složení přístroje, závěrečné poznámky
14. Seznam součástí podle výkresu sestavení
15. Informace pro uživatele o likvidaci elektrických a elektronických zařízení
16. Záruční list

Prohlášení o shodě – samostatný dokument

Všeobecné bezpečnostní pokyny – příručka přiložena k zařízení

POZOR Při práci s přístrojem je doporučeno vždy dodržovat základní bezpečnostní pokyny, aby se vyhnulo vzniku požáru, poranění elektrickým proudem nebo mechanickému poškození. Před zprovozněním přístroje seznámte se prosím s obsahem Návodu k obsluze. Uchovejte prosím Návod k obsluze, Návod o bezpečnostních pokynech a Prohlášení o shodě. Důsledné dodržování pokynů a doporučení uvedených v Návodu k obsluze pozitivně ovlivní životnost Vašeho přístroje.

POZOR Během práce bezpodmínečně dodržujte pokyny obsažené v Návodu k bezpečnosti práce Návod k bezpečnosti práce je příložen k přístroji jako samostatná brožura a je třeba jej uchovat. V případě předání přístroje jiné osobě, předajte ji také Návod k obsluze, Návod k bezpečnosti práce a Prohlášení o shodě. Společnost Dedra Exim nenese odpovědnost za nehody vzniklé v následku nedodržování bezpečnostních pokynů. Podrobně přečtěte všechny bezpečnostní pokyny a návody k obsluze. Nedodržování varování a návodů může mít za následky poranění elektrickým proudem, požár a/nebo vážná zranění. Uchovejte všechny návody, bezpečnostní pokyny a prohlášení o shodě pro budoucí potřeby.

2. PODROBNÉ PŘEDPISY BEZPEČNOSTI PRÁCE

Upozornění týkající se provozu elektrického vrtacího zařízení:

- Při vrtání s použitím vody je třeba odvést vodu z pracovní plochy operátora nebo využít zařízení pro sběr tekutin. Taková preventivní opatření zajistí, že pracoviště operátora zůstane suché a sníží riziko úrazu elektrickým proudem.
- Elektrické nářadí by měl být ovládáno pomocí izolovaných rukojetí při provádění činností, při kterých by se řezné zařízení mohlo dostat do styku se skrytými kabely nebo s vlastním napájecím kabelem. Kontakt řezacího zařízení s živým drátem může způsobit, že se exponované kovové části zařízení též stanou živými, a způsobí tak operátorovi úraz elektrickým proudem.
- Při diamantovém vrtání použijte ochranu sluchu. Vystavení se hluku může způsobit ztrátu sluchu.
- Pokud se hrot zablokuje, přestaňte přitlačet a přístroj vypněte. Zjistěte příčiny zablokování a použijte nápravná opatření k odstranění těchto příčin.
- Při opětovném spuštění diamantového vrtáku umístěného v obráběném kusu materiálu nejprve zkontrolujte, zda se hrot volně otáčí. Zaseknutý hrot se nemusí začít otáčet, což může způsobit přetížení zařízení nebo to, že se diamantový vrták dostane z obráběného kusu materiálu.
- Při upevňování základny vrtáčky k obráběnému kusu materiálu pomocí kotev a svorek se ujistěte, že ukotvení udrží stroj během provozu. Pokud je obráběný kus materiálu slabý, nebo porézní, kotva se může uvolnit, a základna vrtáku se tak oddělí od obročku.
- Při upevňování základny vrtáčky k obráběnému kusu materiálu pomocí přísavky, umístěte přísavku na hladký, čistý a neporézní povrch. Nepřipojujte ji k laminovaným povrchům, jako jsou dlaždice a kompozitní obklady. Pokud není obráběný kus materiálu hladký, plochý a pevně uchycený, může se přísavka od takového materiálu oddělit.
- Zajistěte dostatečný podtlak před a během vrtání. V případě nedostatečného podtlaku se přísavka může od materiálu oddělit.
- Přístroj upevněný jen přísavkou může být použit pouze pro vrtání směrem dolů. V případě ztráty podtlaku se přísavka oddělí od materiálu.
- Při vrtání skrz stěny nebo stropy zajistěte ochranu lidí a pracovního prostoru na druhé straně. Hrot může vyjít přes otvor nebo spadnout na druhou stranu.
- Zařízení nesmí být používáno k vrtání s přívodem vody nad hlavou. Vniknutí vody do elektrického zařízení zvyšuje riziko úrazu elektrickým proudem.
- Při vrtání nad hlavou obsluhy vždy používejte nádržku na vodu popsanou v návodu. Nedovoľte vniknutí vody do zařízení. Vniknutí vody do elektrického zařízení zvyšuje riziko úrazu elektrickým proudem.

3. POPIS ZAŘÍZENÍ (OBR A)

1. Ložisko kartáče, 2. Páka, 3. Seřizovací šrouby, 4. Šroub se středícím důlkem, 5. Spínač, 6. Ventil na vodu

4. URČENÍ PŘÍSTROJE

Zařízení se může používat pro stavební a opravné práce, v opravárenských dílnách, pro hobby použití se současným dodržováním podmínek používání a přípustných pracovních podmínek, uvedených v návodu k obsluze. Elektrická vrtáčka byla navržena pro vrtání otvorů do veškerých keramických stavebních materiálů. Stroj umožňuje provádět vrtací operace pomocí diamantových korunkových vrtáků s průměry 32–90 mm – DED7621; 80–205 mm – DED7622. Vrtáčka je přizpůsobena práci s vodou jako chladicím médiem, které zároveň odvádí odpadní materiál. Nedoporučuje se práce nasucho. Vrtáčka je vybavena stativem, což ji umožňuje používat jako stojanovou vrtáčku.

5. OMEZENÍ POUŽITÍ

Vrtáčku používejte pouze v souladu s níže uvedenými „Přípustnými provozními podmínkami“. Stroj používejte pouze a výlučně s diamantovými korunkovými vrtáky popsanými v další části návodu. Podrobné informace jsou uvedeny v kapitole „Doporučené korunkové vrtáky“. Vrtáčku připojte ke zdroji vody. Nepracujte nasucho nebo s nedostatkem vody. Samovolné změny mechanické a elektrické konstrukce, veškeré úpravy a servisní činnosti nepopsané v návodu k obsluze budou považovány za protiprávní a způsobí okamžitou ztrátu záručních nároků. Nepoužívejte

nástroje v rozporu s jejich určením Používání v rozporu s určením nebo návodem k obsluze má za následek okamžitou ztrátu záručních nároků.

**PŘÍPUSTNÉ PROVOZNÍ PODMÍNKY
S2 10 min**

Stroj používejte pouze v uzavřených prostorech, s účinnou odtahovou ventilací. Nepoužívejte na otevřeném prostranství. Chraňte proti dešti a vlhkosti.

6. TECHNICKÉ ÚDAJE

Model vrtačky	DED7622	DED7621
Elektrický motor	komutátorový jednofázový	
Napájecí napětí	230 V~ 50Hz	
Jmenovitý příkon motoru	2500W	1500 W
Počet rychlostí	1	3
Rychlost otáček	700 obr/min	880/1980/3960 obr/min
Světlost vrtačky na stojanu	450 mm	
Zdvih vrtačky na stojanu	450 mm	
Průměr upevňovacího závitu	1 1/4 cala	1 1/4 cala
Hmotnost se stojanem	23,8 kg	20 kg
Rozteč průměrů vrtaných otvorů	80 - 205 mm	32 - 90 mm
Hladina hluku (dle ISO 7960 dodatek A 2/95):		
Hladina akustického tlaku LPA	88,6 dB (A)	
Hladina akustického výkonu LWA	101,6 dB (A)	
Nejistota měření Kpa, Kwa	3 dB(A)	
Stupeň krytí	Ip20	
Hladina vibrací na páce podélného posuvu	2,03 m/s ²	
Nejistota měření	1,5 m/s ²	
Třída nářadí	I	

Informace o vlivu hluku a vibrací.

Emise hluku byly stanoveny v souladu s EN 61029-1, hodnoty jsou uvedeny v tabulce výše.

Hluk může poškodit sluch, při práci vždy používejte ochranné prostředky sluchu!

Hodnota vibrací ah a hodnota nejistoty měření jsou stanoveny podle normy EN 60745 a uvedeny v tabulce.

Hodnota emise hluku uvedená v tomto návodu byla změřena podle standardizované metody měření a lze ji použít k porovnání zařízení. Výše uvedenou hladinu emise hluku lze také použít k předběžnému posouzení expozice.

Hladina hluku se může při skutečném používání elektrického nářadí lišit od uvedených hodnot v závislosti na způsobu použití pracovních nástrojů, zejména na druhu obráběného předmětu a na nutnosti určení ochranných prostředků uživatele. Abyste mohli přesně určit expozici ve skutečných podmínkách používání, vezměte v úvahu všechny části operačního cyklu, obsahující také dobu, kdy je zařízení vypnuto, nebo když je zapnuto, ale se nepoužívá.

7. PŘÍPRAVA K PRÁCI

Po vyjmutí z obalu proveďte následující činnosti:

1. Po dobu přepravy jsou stativ vrtačky (obr. C – 22 – DED7621; obr. B – 76 – DED7622) a základna (obr. C – 40 – DED7621; obr. B – 88 – DED7622) opačně smontovány. Po vyjmutí z obalu vyšroubujte 2 šrouby připevňující stativ (obr. C – 36 – DED7621; obr. B – 77 – DED7622) se základnou, otočte stativ s namontovaným držákem vrtačky o 180° a opět sešroubujte se základnou tak, aby ozubená lišta byla nasměrována vně. Silně a pevně připevněte.

2. Namontujte páku podélného posuvu (obr. C – 37+18 – DED7621; obr. B – 69+59 – DED7622) tak, že vsunete rameno do určeného otvoru a po zasunutí zablokujete zašroubováním plastové matice. UPOZORNĚNÍ: pouzdro, do kterého zasunujete rameno páky, může být namontováno na obou stranách stojanu vrtačky podle potřeby. Vyšroubujte imbusový šroub připevňující pouzdro, odeberte pouzdro a namontujte jej na opačnou stranu stojanu.

3. Stroj postavte v uzavřeném prostoru na vhodně připravený povrch, na dobře osvětleném místě. Abyste pevně usadili vrtačku se stojanem, ukotvěte stativ k povrchu určeném pro vrtání (středový podélný otvor v základně stojanu vrtačky). Kotva není součástí vybavení stroje. Po připevnění základny kotvou utáhněte všechny 4 šrouby (obr. C – 38 – DED7621; obr. B – 90 – DED7622) nacházející se v základně stativu vrtačky a zároveň ji vyrovnejte do roviny (nastavte svislou rovinu vzhledem k povrchu).

4. Zkontrolujte, zda nejsou poškozeny pohyblivé části. Otáčejte vřetenem, abyste se ujistili, že pohon není zaseknutý (vřetenem se otáčí s odporem).

5. Povolte blokovací knoflík vodorovného posuvu vrtačky, nastavte příslušnou výšku a opět zablokujte. Nasadte (našroubujte) diamantový korunkový vrták do sklíčidla vrtačky a utáhněte plochými klíči – sklíčidlo 32, a korunka 41 mm nebo 46 mm v závislosti na vnějších rozměrech korunky.

8. ZAPOJENÍ K SÍTI

Před zapojením přístroje do zdroje napájení se ujistěte, zda napájecí napětí odpovídá hodnotě uvedené na výrobním štítku.

Napájecí instalace přístroje by měla být provedena v souladu se zásadními požadavky, které se vztahují na elektrické instalace, a splňovat bezpečnostní požadavky pro užívání. Parametry minimálního průřezu napájecího kabelu a minimální hodnoty pojistky podle výkonu stroje byly

uvedeny v tabulce. Instalace by měla být provedena kvalifikovaným elektrikářem. Pokud používáte prodlužovací kabely, dávejte pozor, aby průřez žíly nebyl menší než požadovaný (viz tabulka). Elektrický vodič položte takovým způsobem, aby během práce nehrozilo jeho přefezání. Nepoužívejte poškozené prodlužovací kabely. Pravidelně kontrolujte technický stav napájecího kabelu. Netáhněte za napájecí kabel.

Výkon přístroje [W]	Minimální průřez vodiče [mm ²]	Minimální hodnota pojistky typu C [A]
<700	0,75	6
700+1400	1	10
1400+2300	1,5	16
>2300	2,5	16

9. ZAPNUTÍ ZAŘÍZENÍ

Týká se DED7621:

Přepínač vrtačky je umístěn v rukojeti stroje. Konstrukce přepínače umožňuje zablokovat hlavní tlačítko vrtačky v poloze „zapnuto“. Hlavní tlačítko stisknete nadoraz a pak stisknete blokovací tlačítko a zajistíte tak stisknuté hlavní tlačítko. Abyste uvolnili pojistku a vypnuli stroj, opět stisknete nadoraz hlavní tlačítko spínače. Spínač se uvolní. Vrtačka má tři rychlosti umožňující dosažení rychlosti otáček: 880 ot/min na první rychlosti a 1980 ot/min na druhé rychlosti a 3960 na třetí. Regulátor změny rychlosti se nachází na boční straně těla vrtačky. Rychlost přepínejte pouze po úplném zastavení motoru stroje.

Týká se DED 7622:

Přepínač vrtačky se nachází v horní části těla stroje. Zelené tlačítko označené I slouží pro zapnutí vrtačky, červené tlačítko označené 0 pro zastavení. Vypínač v případě výpadku napájení a obnovení síťového napětí zastaví stroj a nespustí jej, dokud nestlačíte zelené tlačítko označené I. V případě výpadku napájení bezpodmínečně stisknete červené tlačítko označené 0 (vypnuto) a vytáhněte zástrčku ze zásuvky. Po zjištění příčiny výpadku napájení a jejím odstranění můžete opět vložit zástrčku do napájecí zásuvky a pokračovat v práci.

POZOR Stroj připojený k napájecí síti nenechávejte bez dozoru. O přestávce nebo po ukončení práce bezpodmínečně odpojte stroj od elektrické sítě vytažením zástrčky z napájecí zásuvky.

10. UŽÍVÁNÍ PŘÍSTROJE

1. Připojení ke zdroji vody

Připojte vodní hadici ke zdroji vody. Připojka vody, kterou je stroj vybaven, má rychlospojku, která umožňuje připojit zahradní hadice. Na hadici je umístěn ventil umožňující uzavření přívodu vody. Poloha kolečka ventilu rovnoběžná s hadicí znamená „otevřeno“, zase poloha napříč znamená „zavřeno“. Kolečko můžete nastavit do střední polohy a regulovat jím přívod vody nezávisle na nastaveném tlaku ve vodovodní síti.

2. Nastavení rychlosti otáček – výběr rychlosti otáček (DED7621)

Na boční straně těla vrtačky se nachází otočný regulátor rychlosti otáček označený číslicemi 1 až 3. Nastavení regulátoru do polohy 1 (I. rychlost) umožňuje dosáhnout rychlosti otáček vřeten vrtačky 880 ot/min, nastavení regulátoru do polohy 2 (II. rychlost) umožňuje dosáhnout rychlosti otáček 1980 ot/min a do polohy 3 (III. rychlost) 3960 ot/min. Regulátorem změňte rychlost odpovídající rychlosti otáček vrtačky. Výběr rychlosti a tímto rychlosti otáček vrtačky je velmi důležitým parametrem vrtání s korunkami s různými průměry. Při menších průměrech (asi 32 mm, 42 mm, 52 mm) vrtejte s II. a III. rychlostí (rychlost otáček vřeten vrtačky 1980 a 3960 ot/min) a při větších průměrech korunky (asi 62 mm, 68 mm, 72 mm, 82 mm) s rychlostí I (880 ot/min). Rychlost měňte pouze po úplném zastavení otáček motoru.

3. Upnutí diamantového korunkového vrtáku (DED7621 a DED7622)

Podle účelu použití vyberte vhodný průměr diamantového korunkového vrtáku v použitelném rozsahu daného modelu vrtačky (DED 7621 – 32 mm – 90 mm; DED7622 – 80 – 205 mm) a upněte jej ve stroji dotáhnutím plochými klíči – sklíčidlo 32 mm a korunka 41 mm nebo 46 mm v závislosti na vnějších rozměrech korunkového vrtáku. Silně utáhněte.

Vrtání ve svislé rovině

Označte místo vrtání otvoru. Vyberte vhodný průměr diamantového korunkového vrtáku z použitelného rozsahu daného typu vrtačky (DED 7621 – 32 mm – 90 mm; DED7622 – 80 – 205 mm) a upněte jej ve stroji dotažením plochými klíči. Vrtačku se stativem ukotvěte jak je popsáno v kapitole „Příprava k práci“ tak, aby korunkový vrták vrtal přesně v označeném místě. Připojte vodní hadici ke zdroji vody. Připojka vody, kterou je vybaven stroj, má rychlospojku umožňující připojit zahradní hadice. Na hadici se nachází ventil pro uzavření přívodu vody. Poloha kolečka ventilu rovnoběžná s hadicí znamená „otevřeno“, zase poloha napříč znamená „zavřeno“. Kolečko můžete nastavit do střední polohy a regulovat jím přívod vody nezávisle na nastaveném tlaku ve vodovodní síti. S takto připraveným a seřízeným strojem můžete vrtat. Otevřete přívod vody, otevřete ventil na vodu u stroje a zapněte stroj stisknutím spínače. Povolte blokovací knoflík svislého posuvu vrtačky a přidržováním páky posuvu opatrně zavedte korunkový vrták do materiálu.

POZOR Než se korunkový vrták zavrtá do materiálu, rozstříkává vodu kolem vrtaného místa. Dávejte pozor, abyste neuklouzli, a při práci používejte obuv s neklouzavou podrážkou. Po zavrtání do materiálu se voda méně rozstříkává, ale samozřejmě je přiváděna středem korunkového vrtáku. Bude-li třeba, změňte (omezte) přívod vody tak, že pootočíte páčku ventilu na vodu. Nepracujte však s nedostatkem vody. Vrták zavádějte do materiálu bez prudkých posuvů. Jemně tlačte a při velkých průměrech korunek omezte

posuv na minimum. Po ukončení vrtání vypněte stroj tak, že uvolníte spínač, uzavřete přívod vody potopením kolečka vody a teprve pak zvednete korunku a zablokujete knoflík svíslého posuvu. Demontujte kotvu a stroj umístěte na další místo vrtání.

Vrtání ve vodorovné rovině

Označte místo vrtání na stěně a připravte stroj stejně jako pro vrtání ve svíslé rovině. Nastavte vhodnou výšku vrtačky se stativem. Otáčejte čtyřmi šrouby v základně stativu vrtačky, až dosáhnete požadované kolmé polohy korunkového vrtáku k povrchu. Samotný proces vrtání provádějte podobně, jak je to popsáno při vrtání ve svíslé rovině. Nepoužívejte silný tlak, avšak zohledněte skutečnost, že při práci ve vodorovné rovině musí být tlak větší než při práci ve svíslé rovině.

11. BĚŽNÉ SERVISNÍ ČINNOSTI

POZOR Běžné servisní činnosti – také výměnu lupénkové pilky – provádějte při vytažené zástrčce ze zásuvky.

Před každým zapnutím vrtačky zkontrolujte stav pracovního nástroje. Každý úbytek, prasknutí nebo vydrolení segmentu diamantového korunkového vrtáku vyřazuje nástroj z provozu. Namontujte nový bez vad. Způsob namontování vrtáku je popsán v kapitole 6. Příprava k práci a kapitole 11. Upnutí, výměna korunkových vrtáků. Stroj udržujte v čistotě, nenechávejte silně znečištěný. Stroj čistěte vždy po ukončení práce vlhkým hadříkem a pak otřete dosucha. Nepoužívejte chemikálie. Pravidelně čistěte větrací otvory motoru. Tuto činnost provádějte stlačeným vzduchem.

Kontrolujte stav elektrografitových kartáčů. Pokud zjistíte, že jsou kratší než 5 mm, vyměňte je za nové. Abyste vyměnili kartáče, vyšroubujte zásepku elektrografitových kartáčů (fot. A – 1), pak vyjměte opotřebený kartáč. Vsuňte nový kartáč a zašroubujte zásepku. S druhým párem postupujte obdobně. Pravidelně podle potřeby naneste malé množství maziva např. LT4 na ozubenou lištu stojanu vrtačky. Stojan čistěte vlhkým hadříkem a otřete dosucha. Pohyblivé části postříkejte přípravkem WD40.

Pamatujte, že odpad z vrtání keramických materiálů je korozivní. Po ukončení práce nenechávejte stroj znečištěný. Může to způsobit korozi jednotlivých součástí vrtačky.

Přípevnění, výměna diamantových korunkových vrtáků

Vrtačky DED7621 a DED7622 jsou zkonstruovány tak, že můžete upínat pouze korunkové vrtáky se závitem 1 a 1/4 coulu. Upevnění korunkového vrtáku spočívá v zašroubování vrtáku do vřetene vrtačky (závit je pravotočivý). Po našroubování dotáhněte plochými klíči korunkový vrták k vřetenu vrtačky. Plochý klíč 41 mm nebo 46 mm (v závislosti na vnějším rozměru korunky) slouží k utažení korunky, zase plochý klíč 32 mm k zablokování vřetena. Silně utáhněte. K vyšroubování nebo výměně korunkového vrtáku použijte stejné klíče.

12. SAMOSTATNÉ ODSTRAŇOVÁNÍ ZÁVAD

PROBLÉM	PŘÍČINA	ŘEŠENÍ
Vrtačka nefunguje	Kabel zasílající jest zle Napájecí kabel je nesprávně připojený nebo poškozený V zásuvce není síťové napětí Opotřebené kartáče motoru Poškozený spínač	Zasuňte hlouběji zástrčku do zásuvky, zkontrolujte napájecí kabel Zkontrolujte napětí v zásuvce, zkontrolujte, zda se nespálila pojistka Vyměňte kartáče za nové Odevzdejte elektronáďadi do opravy
Vrtačka se těžce rozbíhá	Zadřená ložiska motoru	Odevzdejte elektronáďadi do opravy
Motor se přehřívá	Ucpané větrací otvory Překročené přípustné provozní parametry Příliš silný tlak na nářadí	Vyčistěte otvory Vypněte elektronáďadi, nepracujte, dokud stroj zcela nevychladne Snižte tlak

13. KOMPLETACE ZAŘÍZENÍ, ZAVĚREČNÉ

POZNÁMKY

Kompletace:

DED7621: 1. Stativ se základnou a držákem vrtačky 2. Rameno páky posuvu 3. Matice ramene páky 4. Šroub se středícím důlkem 5. Imbusový klíč 4, 5, 6 mm 6. Plochý klíč x2 7. Sada elektrografitových kartáčů.

DED7622: 1. Vrtačka se stativem a základnou a držákem vrtačky 2. Rameno páky posuvu 3. Matice ramene páky 4. Šroub se středícím důlkem 5. Imbusový klíč x2 6. Plochý klíč x2 7. Sada elektrografitových kartáčů.

Závěrečné poznámky

Při objednávání náhradních dílů uveďte číslo PART II umístěné na výkonovém štítku. Popište poškozený díl a uveďte přibližné datum zakoupení zařízení. V záruční době jsou opravy prováděny podle zásad uvedených v záručním listu. Reklamovaný výrobek odevzdejte k opravě v místě zakoupení (prodejce je povinen přijmout reklamovaný výrobek) nebo zašlete do centrálního servisu DEDRA - EXIM. Přiložte záruční list vystavený dovozcem. Bez tohoto dokladu se bude oprava považovat za pozáruční. Po

záruční době opravy provádí centrální servis. Poškozený výrobek zašlete do servisu (náklady na zaslání hradí uživatel).

14. SEZNAM SOUČÁSTÍ PODLE VÝKRESU SESTAVENÍ

DED7621:

DED7621, Obr. C

1.	Připojovací lišta
2.	Kryt lišty
3.	Matice M8
4.	Šroub M8x20
5.	Knoflík
6.	Kryt zvedacího mechanismu
7.	Spínač
8.	Objímka držáku vrtačky
9.	Šroub M8x25
10.	Ségrovka
11.	Kolo ML3-205-34
12.	Hřidelík ML3-205-23
13.	Víko krytu zvedacího mechanismu
14.	Ložisko 603ZZ
15.	Ségrovka
16.	Hřidelík
17.	Pouzdro páky posuvu
18.	Kulička páky posuvu
19.	Šroub M4x12
20.	Matice M4
21.	Vrut
22.	Sloup stojanu
23.	Připojovací lišta B
24.	Připojovací lišta střední
25.	Šroub M4x6
26.	Připojovací lišta malá
27.	Šroub M8x30
28.	Pružná podložka
29.	Vymezovací podložka
30.	Šroub M8x12
31.	Šroub M6x20
32.	Pružná podložka
33.	Šroub M6x25
34.	Úchyt
35.	Vymezovací podložka
36.	Šroub M12x70
37.	Páka posuvu
38.	Šroub M16x70
39.	Matice M16
40.	Základna

Obr. D

1.	Vřeteno
2.	Ocelová kulička
3.	Pružina
4.	Spínač
5.	Ségrovka
6.	Ložisko 6005RZ
7.	Ségrovka
8.	Krytka vymezovací podložky
9.	Simmering
10.	Objímka
11.	Redukční pouzdro
12.	Trubková spojka
13.	Připojka hadice
14.	Simmering
15.	Ozubené kolo # 8
16.	Těsnící kroužek hřídele
17.	Ozubené kolo # 6
18.	Ozubené kolo # 4
19.	Ségrovka
20.	Ložisko Hk1010
21.	O-ring
22.	Kryt
23.	Simmering
24.	Těsnění
25.	Vymezovací podložka
26.	Matice
27.	Pružina
28.	Přítlačný kroužek
29.	Vymezovací podložka
30.	Ozubené kolo # 2
31.	Kryt
32.	Hřidelík
33.	Ložisko 629
34.	Šroub M5x15
35.	Pružná podložka
36.	Potenciometr
37.	Kolík
38.	Kolík
39.	O-ring
40.	Otočný regulátor rychlosti
41.	Šroub M6x30
42.	Úchyt
43.	Ložisko 6201ZZ

44.	Rotor
45.	Ložisko 6000ZZ
46.	Šroub ST4.8x70
47.	Stojan
48.	Víko
49.	Kryt
50.	Šroub M6x60
51.	Vymezovací podložka
52.	Pružná podložka
53.	Typový štítek
54.	Elektrografitový kartáč
55.	Krytka kartáče
56.	Šroub ST4.2x16
57.	Zadní krytka
58.	Šroub ST4.2x25
59.	Zadní držák
60.	Krytka na držák
61.	Šroub ST4.2x19
62.	Kryt úchytu levý
63.	Šroub ST4.2x25
64.	Pojistka
65.	Držák kartáče
66.	Šroub ST4.2x25
67.	Přítlačná destička
68.	Izolace kabelu
69.	Zástrčka
70.	Šroub ST4.2x32
71.	Kryt úchytu pravý
72.	Spínač
73.	Hadice se spojkou
74.	Plochý klíč
75.	Imbusový klíč

Obr. B, DED7622:

1.	Těsnicí kroužek
2.	Těsnění
3.	Šroub M5x25
4.	Pružná podložka φ5
5.	Kroužek
6.	O-ring
7.	Víko
8.	Vřetenno
9.	Drážka 8x20
10.	Ségrovka
11.	Valivé ložisko 6025Z
12.	Kryt redukčního ventilu
13.	Ozubené kolo #6
14.	Valivé ložisko 604ZZ
15.	Střední kryt
16.	Šestihranný šroub M6x25
17.	Valivé ložisko 6202Z
18.	Valivé ložisko 6201ZZ
19.	Ozubené kolo #2
20.	Ozubené kolo #3
21.	Drážka 4x12
22.	Ozubené kolo #5
23.	Drážka 5x25
24.	Pružná podložka A
25.	Pružná podložka B
26.	Pojistná podložka
27.	Podložka
28.	Víko
29.	Ozubené kolo #4
30.	Maticе M16x1.5
31.	Připojka hadice 1/4"
32.	Wpust 10x120
33.	Rotor
34.	Šestihranný šroub M5x75
35.	Stojan
36.	Valivé ložisko
37.	Pojistná podložka
38.	Kryt
39.	Typový štítek
40.	Držák kartáče
41.	Elektrografitový kartáč
42.	Šestihranný šroub M5x16
43.	Šroub M5x16
44.	Šroub M5x8
45.	Víko
46.	Šroub M5x8
47.	Krytka spínače
48.	Spínač
49.	Krytka spínače
50.	Šroub M5x20
51.	Pružná podložka φ5
52.	Izolace kabelu
53.	Napájecí kabel
54.	Šroub M4x14
55.	Svorka napájecího kabelu
56.	Kryt zvedacího mechanismu
57.	Šroub M8x25

58.	Šroub M8x20
59.	Pouzdro
60.	Kulička
61.	Maticе M8x10
62.	Kolečko
63.	Připojovací lišta střední
64.	Připojovací lišta malá
65.	Obložení
66.	Maticе M14
67.	Šroub M4x16
68.	Šroub M4x6
69.	Páka
70.	Lišta A
71.	Lišta B
72.	Ségrovka φ17
73.	Valivé ložisko 6003Z
74.	Hřidelík
75.	Ozubené kolečko
76.	Vodítko
77.	Šestihranný šroub M12x75
78.	Vrut
79.	Ségrovka φ10
81.	Hřidelík
82.	Šroub M6x30
83.	Úchyt
84.	Šroub M8x12
85.	Kryt
86.	Pružná podložka φ6
87.	Připojka hadice
88.	Základna
89.	Šestihranná maticе M16
90.	Šroub M16x70
91.	Imbusový klíč 5 mm
92.	Imbusový klíč 6 mm
93.	Imbusový klíč 8 mm
94.	Plochý klíč
95.	Proudový chránič

15. INFORMACE PRO UŽIVATELE O LIKVIDACI ELEKTRICKÝCH A ELEKTRONICKÝCH ZAŘÍZENÍ

(týká se domácností)



Prezentovaný symbol umístěný na výrobcích nebo k nim přiložené dokumentaci informuje, že odpadní elektrická a elektronická zařízení nelze likvidovat společně s komunálním odpadem. Správný postup v případě likvidace, zpětného využití nebo recyklace komponentů

spočívá v předání zařízení do specializovaného odběrného bodu, kde bude přijato bezplatně. Informace o místech odběru odpadního zařízení poskytují místní úřady, např. na svých internetových stránkách.

Správnou likvidací zařízení chráníme cenné zdroje a eliminujeme negativní vliv na zdraví a životní prostředí, které může být ohroženo nesprávným nakládáním s odpady.

Nesprávná likvidace odpadů může být trestána uložením pokuty podle příslušných místních předpisů.

Uživatelé v zemích Evropské unie

V případě nutnosti likvidace elektrických a elektronických zařízení kontaktujte nejbližší prodejní místo nebo dodavatele, kteří Vám poskytnou doplňkové informace.

Likvidace odpadů mimo Evropskou unii

Tento symbol se týká pouze zemí Evropské unie.

V případě potřeby likvidace tohoto výrobku se obraťte na místní úřady nebo prodejce za účelem získání informací o správném způsobu likvidace.

Překlad originálního návodu

SK

Obsah

1. Obrázky a nákresy
2. Podrobné predpisy BOZP
3. Opis zariadenia
4. Zamýšľané použitie zariadenia
5. Obmedzenie používania
6. Technické parametre
7. Príprava na prácu/používanie
8. Pripojenie do napájacej siete
9. Zapínanie a používanie zariadenia
10. Používanie zariadenia
11. Priebežné obslužné činnosti
12. Samostatné odstraňovanie porúch a problémov
13. Diely zariadenia, záverečné poznámky
14. Zoznam dielov na schematickom nákrese
15. Informácie pre užívateľov k likvidácii elektrických alebo elektronických zariadení
16. Záručný list

Vyhľadanie o zhode – osobitný dokument

Všeobecné bezpečnostné podmienky – brožúra pripojená k zariadeniu

POZOR Pri práci zariadením odporúčame dodržiavať základné zásady bezpečnosti pri práci, aby ste sa vyhli požiarom prípadne mechanickým úrazom. Pred použitím zariadenia sa, prosím, oboznámte s obsahom tohto Návodu na obsluhu. Návod, prosím, uschovajte pre prípad použitia v budúcnosti. Prísne dodržiavanie pokynov a odporúčaní obsiahnutých v tomto Návode na obsluhu umožní predĺžiť životnosť Vašej pneumatickej zošivačky

POZOR Počas práce bezpodmienečne dodržiajte pokyny a odporúčania uvedené v príručke bezpečnosti práce. Príručka bezpečnosti práce je pripojená k zariadeniu ako osobitná brožúra. Uchovajte ju pre prípadnú potrebu v budúcnosti. Ak zariadenie odovzdáte inej osobe, odovzdajte jej aj užívateľskú príručku, príručku bezpečnosti práce ako aj vyhlásenie o zhode. Spoločnosť DEDRA EXIM nezodpovedá za havárie a úrazy, ktoré vznikli následkom nedodržiavania pokynov bezpečnosti práce. Dôkladne sa oboznámte s bezpečnostnou a s užívateľskou príručkou. Nedodržiavanie výstrah, varovaní a pokynov môže viesť k úrazu, k zásahu el. prúdom, k požiaru a/alebo iným vážnym úrazom. Všetky príručky a vyhlásenie o zhode zachovajte, pre prípadnú potrebu v budúcnosti

2. PODROBNÉ PREDPISY BOZP

Upozornenia týkajúce sa prevádzky elektrického vrtného zariadenia:

- Počas vrtania s použitím vody je potrebné vodu odvádzať z miesta práce operátora alebo použiť zariadenie na zhromažďovanie kvapalín. Takéto preventívne prostriedky zabezpečujú sucho na mieste práce operátora a znižujú riziko úderu elektrickým prúdom.
- Pre ovládanie elektrického nástroja je potrebné použiť zaizolované úchyty počas vykonávania činností, pri ktorých by sa rezacie časti mohli stýkať s ukrytými káblami alebo vlastným napájacím káblom. Styk rezacej časti s káblom pod napätím môže spôsobiť, že exponované kovové časti zariadenia sa dostanú tiež pod elektrické napätie a operátor dostane úder elektrickým prúdom.
- Pri diamantovom vrtaní používajte prostriedky na ochranu sluchu. Vystavenie na hluk môže spôsobiť stratu sluchu.
- V prípade zaseknutia sa koncovky zastavte prítlak a vypnite zariadenie. Zistite príčinu zaseknutia a použitím prostriedkov na opravu odstráňte príčinu.
- Pri znovu spustení diamantového vrtáka umiestneného v obrábanom prvku sa najprv uistite, že sa koncovka otáča voľne. Zaseknutá koncovka sa môže neotáčať, preťažiť zariadenie alebo sa diamantový vrták môže dostať von z obrábaného prvku.
- Pri prípeňovaní podstavca vrtnéj súpravy k obrábanému prvku pomocou kotiev a skôb je potrebné sa uistiť, či ukotvenie udrží stroj počas práce. Ak je obrábaný prvok slabý alebo pórovitý, môže sa kotva uvoľniť, čím sa podstavec vrtáčky oddelí od prvku.
- Pri prípeňovaní podstavca vrtnéj súpravy k obrábanému prvku pomocou prísavky je potrebné prísavku umiestniť na hladkom čistom a nepórovitom povrchu. Nepripeňujte ju k laminovaným povrchom ako sú obkladačky a kompozitné obklady. Ak obrábaný prvok nie je hladký, plochý alebo silno prípevnený môže sa prísavka od prvku odpojiť.
- Zabezpečte prítomnosť dostatočného podtlaku pred aj počas vrtania. V prípade nedostatočného podtlaku sa môže prísavka od prvku odpojiť.
- Zariadenie prípevnené len na prísavke je možné používať výlučne pri vrtaní smerom dole. V prípade straty podtlaku sa prísavka odpojí od prvku.
- Pri vrtaní cez steny alebo stropy je potrebné zabezpečiť ochranu osobám a pracovným priestorom na druhej strane. Koncovka sa môže dostať cez otvor a spadnúť na druhej strane.
- Zariadenie sa nesmie používať pre vrtanie nad hlavou s dodávkou vody. Voda, ktorá sa dostane do elektrického zariadenia zvyšuje riziko úderu elektrickým prúdom.
- Pre vrtanie nad hlavou operátora je potrebné vždy používať nádrž na vodu popísanú v návode. Nedopusťte aby sa voda dostala do vnútra zariadenia. Voda, ktorá sa dostane do elektrického zariadenia zvyšuje riziko úderu elektrickým prúdom.

3. OPIS ZARIADENIA (OBR. A)

1. Zberač, 2. Páka, 3. Regulačné skrutky, 4. Skrutka s trňom, 5. Zapínač, 6. Ventil vody

4. ZAMÝŠLANÉ POUŽITIE ZARIADENIA

Zariadenie je určené na používanie pri rekonštrukčno-stavebných prácach, v dielňach a v servisoch, pri amatérskych prácach, pričom musia byť dodržiavané podmienky používania a prípustné prevádzkové podmienky, ktoré sú uvedené v užívateľskej príručke.

Vrtacie zariadenie je navrhnuté a vyrobené na vrtanie otvorov do všetkých stavebných keramických materiálov. Stroj umožňuje vykonávať vrtanie

diamantovými korunkovými vrtákmi s rozpätím priemerov 32 – 90 mm - DED7621; 80 – 205 mm - DED7622. Vrtacie zariadenie je vhodné na prácu s vodou používanou na chladenie a na odvádzanie vznikajúcej suty. Prácu nasucho neodporúčame. Vrtacie zariadenie má stojan (statív), čo užívateľovi umožňuje používať zariadenie ako stĺpové vrtacie zariadenie.

5. OBMEDZENIE POUŽÍVANIA

Vrtacie zariadenie sa môže používať iba v súlade s pokynmi, ktoré sú uvedené v nižšie uvedených „Prípustných prevádzkových podmienkach“. Stroj sa môže používať iba a výhradne s diamantovými korunkovými vrtákmi, čo je opísané ďalšej časti užívateľskej príručky. Podrobné informácie sú uvedené v kapitole „Odporúčané korunkové vrtáky“. Zariadenie je potrebné pripojiť k systému napájania vodou (napr. k vodovodu). Nepracujte nasucho alebo s nedostatočným množstvom vody.

Neautorizované zásahy a zmeny mechanickej konštrukcie a elektrických prvkov zariadenia, ako aj nedodržiavanie pokynov uvedených v Návode na používanie, sa považujú za protiprávne a znamenajú okamžitú stratu Záruky. Nepoužívajte náradie nezhodne s jeho určením. Náradie používajte v súlade s jeho určením, s užívateľskou príručkou, v opačnom prípade, pri nezhodnom používaní, udelená záruka prestáva okamžite platiť.

PRÍPUSTNÉ PREVÁZDKOVÉ PODMIENKY

S2 10 min.

Zariadenie sa môže používať v zatvorených miestnostiach iba s náležite fungujúcim vetraním. Zariadenie nie je určené na používanie vonku. Chráňte pred atmosférickými zrážkami a vlhkosťou.

6. TECHNICKE PARAMETRE

Modul vrtacieho zariadenia	DED7622	DED7621
Elektromotor	komutátorový jednofázový	
Pracovné napätie	230 V~ 50Hz	
Menovitý príkon motora	2500W	1500 W
Počet rýchlostí	1	3
Uhlová rýchlosť	700 obr/min	880/1980/3960 obr/min
Svetlosť vrtacieho zariadenia na stojane	450 mm	
Zdvih vrtacieho zariadenia na stojane	450 mm	
Priemer upínacieho závit	1 1/4 cala	1 1/4 cala
Hmotnosť zo stojanom	23,8 kg	20 kg
Rozsah priemerov vrtaných otvorov	80 - 205 mm	32 - 90 mm
Hlučnosť (podľa ISO 7960 Príloha A 2/95):		
Úroveň akustického tlaku LPA	88,6 dB (A)	
Úroveň akustického tlaku (hluku) LWA	101,6 dB (A)	
Odchýlka (nepresnosť) merania Kpa, Kwa	3 dB(A)	
Stupeň ochrany	Ip20	
Úroveň vibrácií nna páke pozdĺžneho posuvu	2,03 m/s ²	
Nepresnosť merania	1,5 m/s ²	
Náradie triedy	I	

Informácia o hluku a o vibráciách.

Emisia hluku bola určená podľa normy EN 61029-1, hodnoty sú uvedené vo vyššie uvedenej tabuľke.

Hluk môže spôsobiť poškodenie sluchu, počas práce vždy používajte náležitú ochranu sluchu!

Sumárna hodnota vibrácií ah a nepresnosť merania boli určené podľa normy EN 61029-1 a sú uvedené v tabuľke.

Deklarovaná hodnota emisie hluku bola meraná štandardnou testovacou metódou a môže sa používať na porovnanie jedného náradia s iným. Vyššie uvedená úroveň emisie hluku sa tiež môže používať na vstupné hodnotenie vystavenia na hluk.

Úroveň hluku pri skutočnom používaní elektronáradia sa od vyhlasovaných hodnôt môže líšiť, v závislosti od spôsobu používania pracovných nástrojov, predovšetkým od typu obrábaného predmetu ako aj od nevyhnutnosti určenia prostriedkov, ktoré majú vplyv na ochranu operátora. Na presné hodnotenie vystavenia v skutočných podmienkach používania, musia sa zohľadniť všetky časti operačného cyklu, zahrňujúc aj čas, keď je zariadenie vypnuté, alebo keď je zapnuté, ale sa nepoužíva.

7. PRÍPRAVA NA POUŽÍVANIE

Po vybratí z balenia vykonajte nasledujúce činnosti:

1. Stoj vrtacieho zariadenia (obr. C - 22 - DED7621; obr. B - 76 - DED7622) a podstavec (obr. C - 40 - DED7621; obr. B - 88 - DED7622) sú počas prepravy zmontované opačne. Po vybratí z balenia odskrutkujte 2 skrutky, ktorými je upevnený stojan (obr. C - 36 - DED7621; obr. B - 77 - DED7622) k podstavcu, stojan s namontovaným držiakom vrtacieho zariadenia otočte o 180 stupňov, a opätovne priskrutkujte k podstavcu tak, aby ozubnica smerovala vonku. Upevnite solidne a pevne.

2. Namontujte páku pozdĺžneho posuvu (obr. C - 37+18 - DED7621; obr. B - 69+59 - DED7622), rameno vsuňte do otvoru, ktorý je na to určený, a po vsunutí zablokujte plastovou maticou. POZOR: hrdlo, do ktorého sa vsúva rameno páky môže byť upevnené na oboch stranách (vpravo i vľavo) stĺpu

vrtacieho zariadenia, podľa potreby. Odskrutkujte inbusovú skrutku, ktorá upevňuje hrdlo, zložte hrdlo a upevnite ho na opačnej strane štípa.

3. Stroj postavte v zatvorenej miestnosti, na vhodne pripravenom mieste s náležitým osvetlením. Aby vrtacie zariadenie so stĺpom bolo stabilné, stĺp musíte zakotviť k podkladu určenom na vrtanie (pozdĺžny otvor v strede podstavca stĺpu vrtacieho zariadenia). Kotva nie je súčasťou vybavenia stroja. Keď podstavec upevníte kotvou, dotiahnite všetky 4 skrutky (obr. C - 38 - DED7621; obr. B - 90 - DED7622), ktoré sú v podstavci stĺpu vrtacieho zariadenia, a súčasne nastavte vo vodorovnej polohe (stĺp musí smerovať kolmo).

4. Skontrolujte, či pohyblivé prvky nie sú poškodené. Otáčaním vretena sa uistite, či hnacia jednotka nie je zablokovaná (vreteno sa otáča s odporom).

5. Uvoľnite koliesko blokady zvislého posuvu vrtacieho zariadenia, nastavte vhodnú výšku a opätovne zablokujte. Do držiaka (skľučovadla) vrtacieho zariadenia vložte (namontujte) diamantový korunkový vrták a dotiahnite plochými kľúčmi – držiak 32, a vrták 41 mm alebo 46 mm, podľa veľkosti daného korunkového vrtáka.

8. PRIPOJENIE DO NAPÁJACEJ SIETE

Pred pripojením zariadenia k el. napätiu skontrolovať, či sa el. napätie v sieti zhoduje s hodnotami uvedenými na výrobnom štítku.

Napájací systém zariadenia musí byť vykonaný podľa podstatných požiadaviek týkajúcich sa elektroinštalácií, a musí spĺňať bezpečnostné požiadavky. Parametre minimálneho prierezu napájacieho vodiča, ako aj minimálnu hodnotu ističa, sú podľa výkonu zariadenia uvedené v tabuľke.

Montáž môže vykonať iba kvalifikovaný a oprávnený technik. Ak používate predlžovacie šnúry skontrolujte, či prierez vodiča nie je menší ako minimálny požadovaný priemer (pozri tabuľka). Napájací kábel umiestnite tak, aby nebol počas práce vystavený riziku preseknutia. Nepoužívajte poškodené predlžovačky. Periodicky kontrolujte technický stav napájacieho kábla. Netahajte za napájací kábel.

Výkon zariadenia [W]	Minimálny prierez vodiča [mm ²]	Minimálna hodnota ističa typu C [A]
<700	0,75	6
700+1400	1	10
1400+2300	1,5	16
>2300	2,5	16

9. ZAPINANIE ZARIADENIA

Týka sa DED7621:

Zapínač vrtacieho zariadenia je umiestnený v rukoväti stroja. Zapínač umožňuje zablokovať hlavné tlačidlo zapínača vrtacieho zariadenia v polohe „spustené“. Hlavné tlačidlo stlačte úplne dokonca, a následne stlačte tlačidlo blokady, čím sa hlavné tlačidlo zablokuje a bude stlačené. Keď chcete tlačidlo odblokovať, napr. keď chcete stroj vypnúť, opätovne úplne dokonca stlačte hlavné tlačidlo zapínača. Blokádka sa uvoľní. Vrtacie zariadenie má tri rýchlosti, vďaka čomu môžete nastaviť potrebnú uhlovú rýchlosť: 880 ot/min. – prvá rýchlosť, 1980 ot/min. – druhá rýchlosť, a 3960 ot/min. – tretia rýchlosť. Koliesko zmeny rýchlosti sa nachádza na bočnej strane korpusu vrtacieho zariadenia. Rýchlosť meňte až vtedy, keď sa motor stroja úplne zastaví.

Týka sa DED 7622:

Zapínač vrtacieho zariadenia sa nachádza v hornej časti korpusu stroja. Zelené tlačidlo označené symbolom I je určené na spúšťanie vrtacieho zariadenia, červené tlačidlo označené symbolom 0 na zastavenie. Vypínač v prípade prerušenia el. napätia a po obnovení el. napätia v sieti, zastaví stroj a nespustí sa automaticky, až kým operátor nestlačí zelené tlačidlo označené symbolom I. Keď dôjde k strate el. napätia, operátor stroja musí bezpodmienečne vždy stlačiť červené tlačidlo označené symbolom 0 (vypnuté) a vytiahnuť zástrčku z el. zásuvky. Keď určíte príčinu straty el. napätia a po odstránení problému, môžete opätovne zastrčiť zástrčku do el. zásuvky a pokračovať v práci.

POZOR Stroj, ktorý je pripojený k el. napätiu, nikdy nenechávajte bez dozoru. Keď prácu prerušíte, alebo po skončení práce, stroj bezpodmienečne vždy odpojte od el. napätia vytiahnutím zástrčky z el. zásuvky.

10. POUŽÍVANIE ZARIADENIA

1. Pripojenie k vodovodnej sieti

Hadicu (na vodu) pripojte k vodovodu. Pripojka vody, ktorým je tento stroj vybavený, má upevnenie typu rýchlospojka, ku ktorej môžete pripojiť štandardné záhradné hadice. Na hadici je ventil, ktorý sa dá zatvoriť a tak zastaviť prítok vody. Keď je koliesko ventilu rovnobežne s hadicou, ventil je „otvorený“, keď je kolmo na hadicu, ventil je „zatvorený“. Ventil sa dá nastaviť v prostredných polohách, čím môžete nastaviť silu prúdu vody, nezávisle od tlaku vody vo vodovodnom potrubí.

2. Nastavenie uhlovej rýchlosti - voľba uhlových rýchlostí (DED7621)

Na bočnej strane korpusu vrtacieho zariadenia sa nachádza koliesko zmeny uhlovej rýchlosti, ktoré je označené číslami 1 až 3. Keď koliesko nastavíte na 1 (1. rýchlosť) vreteno vrtacieho zariadenia môže dosiahnuť maximálnu uhlovú rýchlosť 880 ot/min., keď koliesko nastavíte na 2 (2. rýchlosť), môže dosiahnuť uhlovú rýchlosť 1980 ot/min., a v polohe 3 (3. rýchlosť) 3960 ot/min. Kolieskom zmeny rýchlosti nastavte požadovanú uhlovú rýchlosť vrtacieho zariadenia. Výber rýchlosti, a tým pádom aj uhlovej rýchlosti vrtacieho zariadenia, je veľmi dôležitý parameter pri vrtaní korunkovými vrtákmi s rôznymi priermi. Pri menších prieroch (orientačne 32 mm, 42

mm, 52 mm) používajte 2. a 3. rýchlosť (uhlová rýchlosť vretena 1980 a 3960 ot/min.), a pri väčších prieroch korunkových vrtákov (orientačne 62 mm, 68 mm, 72 mm, 76 mm, 82 mm) na 1. rýchlosti (880 ot/min.).

Rýchlosť sa môže meniť až keď sa motor zariadenia úplne zastaví.

3. Upevnenie diamantového korunkového vrtáka (DED7621 a DED7622)

Priemer korunkového vrtáka zvolte podľa potreby, pričom dodržujte rozpätie priemerov daného modelu (DED 7621 - 32 mm - 90 mm; DED7622 - 80 - 205 mm), následne vrták namontujte v stroji a dotiahnite plochými kľúčmi – držiak 32 mm, korunka 41 mm alebo 46 mm, podľa veľkosti korunkového vrtáka. Silno dotiahnite.

Vrtanie v zvislom smere

Označte miesto vrtania otvoru. Vyberte diamantový korunkový vrták s požadovaným priemerom, dodržujte rozpätie priemerov daného modelu (DED 7621 - 32 mm - 90 mm; DED7622 - 80 - 205 mm), namontujte v stroji a dotiahnite príslušnými plochými kľúčmi. Vrtacie zariadenie so stojanom zakotvite tak, ako je to opísané v bode „Príprava na prácu/používanie“, takým spôsobom, aby korunkový vrták smeroval presne na miesto plánovaného vrtania. Hadicu (na vodu) pripojte k vodovodu. Pripojka vody, ktorým je tento stroj vybavený, má upevnenie typu rýchlospojka, ku ktorej môžete pripojiť štandardné záhradné hadice. Na hadici je ventil, ktorý sa dá zatvoriť a tak zastaviť prítok vody. Keď je koliesko ventilu rovnobežne s hadicou, ventil je „otvorený“, keď je kolmo na hadicu, ventil je „zatvorený“. Ventil sa dá nastaviť v prostredných polohách, čím môžete nastaviť silu prúdu vody, nezávisle od tlaku vody vo vodovodnom potrubí. Takto pripravený a nastavený stroj je pripravený na vrtanie. Otvorte prítok vody, nastavte páku ventilu vody pri stroji a zapnite stroj stlačením zapínača. Uvoľnite koliesko blokady zvislého posuvu vrtacieho zariadenia a držiak páku posuvu jemne posúvajte korunkových vrták do materiálu.

POZOR

Korunkový vrták, predtým, než sa zavíta do materiálu, špliecha vodu, aj mimo oblasti vrtania. Dávajte na túto skutočnosť pozor, aby ste sa vyhlíli posmyknutiu, a pri práci používajte topánky s protišmykovou podrážkou.

Keď sa vrták zavíta do materiálu, voda špliecha výrazne menej, ale samozrejme, stále je dodávaná cez stred korunkového vrtáka. Ak je to potrebné, znížte (obmedzte) prísun vody, presúvajúc páku ventilu vody. Avšak nikdy nepracuje s nedostatočným množstvom vody. Pri presúvaní vrtáka do materiálu nikdy nevykonávajte príliš veľké posuvy. Stláčajte jemne, a pri veľkých prieroch koruniek, posuv obmedzte na minimum. Keď skončíte vrtáť, stroj vypnite pustením zapínača, zatvorte prísun vody otočením kolieska ventilu vody, a až potom zdvihnite korunku a zablokujte koliesko zvislého posuvu. Odmontujte kotvu a stroj presuňte na ďalšie miesto vrtania.

Vrtanie v pozdĺžnom smere

Zaznačte miesto vrtania v stene a pripravte stroj podobne, ako pri vrtaní v zvislom smere. Vrtacieho zariadenia so stojanom nastavte v pozdĺžnej polohe. Pomocou štyroch skrutiek v podstavci stojana vrtacieho zariadenia, nastavte požadovanú polohu tak, aby korunkový vrták smeroval kolmo na podklad. Sám proces vrtania vykonávajte podobne, ako pri vrtaní v zvislom smere. Príliš silno netlačte, avšak zohľadnite skutočnosť, že pri vrtaní v pozdĺžnom smere vyvíjaný tlak musí byť väčší, ako pri vrtaní v zvislom smere.

11. PRIEBEŽNÉ OBSLUŽNÉ ČINNOSTI

POZOR Všetky obslužné činnosti sa môžu vykonávať iba vtedy, keď je zástrčka zariadenia vytiahnutá z el. zásuvky.

Vždy pred spustením vrtacieho zariadenia skontrolujte stav pracovného nástroja. V prípade, ak objavíte hocijaké vyštrbenie, prasknutie či zlomenie segmentu diamantového korunkového vrtáka, nepoužívajte ho. Namontujte nový, nepoškodený vrták. Spôsob upevnenia vrtáku je opísané v 6. kapitole. Upevnenie, výmena korunkových vrtákov.

Stroj udržiavajte v čistote, predchádzajte príliš silnému zašpineniu. Stroj vždy po skončení práce čistite vlhkou handričkou a poutierajte dosucha. Nepoužívajte chemické látky. Pravidelne čistite prieduchy motora. Túto činnosť najlepšie vykonajte prúdom stlačeného vzduchu.

Kontrolujte stav uhlíkových kief. Ak sa počas kontroly preukáže, že sú kratšie ako 5 mm, vymeňte na nové. Keď chcete vymeniť uhlíkové kiefy, vyberte záslepky uhlíkových zberačov (obr. A - 1), a následne vyberte opotrebované kiefy. Vložte novú kefu a vložte späť záslepky. S druhým zberačom postupujte analogicky. Pravidelne, podľa potreby, na ozubnicu stojana vrtacieho zariadenia neste malé množstvo maziva, napr. LT4. Stavít čistite vlhkou handričkou a vždy poutierajte dosucha. Pohyblivé prvky sprejajte prípravkom WD40. Nezabúdajte, že zvyšky po vrtaní keramických materiálov, spôsobujú koróziu. Stroj po skončení práce vždy vyčistite, nikdy nenechávajte po skončení práce stroj špinavý. Môže to viesť ku korózii jednotlivých dielov vrtacieho zariadenia.

Upevnenie, výmena korunkových vrtákov

Vrtacie zariadenia DED7621 a DED7622 sú navrhnuté a vyrobené tak, že sú vhodné iba na korunkové vrtáky so závitom 1 a 1/4 palca. Korunkový vrták upevnite tak, že vrták zaskrutkujete do vretena vrtacieho zariadenia (závit je pravostranný). Keď korunkový vrták naskrutkujete, plochými kľúčmi ho dotiahnite k vretenu vrtacieho zariadenia. Plochým kľúč 41 mm alebo 46 mm (podľa veľkosti daného korunkového vrtáka) sa dotahuje vrták, a plochým kľúč 32 mm sa blokuje vreteno. Poriadne dotiahnite. Na zloženie či výmenu korunkového vrtáka použite také isté kľúče.

12. SAMOSTATNÉ ODSTRANOVANIE PORÚCH A PROBLÉMOV

PROBLÉM	PRÍČINA	RIEŠENIE
Vítacie zariadenie nefunguje	Napájací kábel je zle pripojený, alebo je poškodený V el. zásuvke nie je el. napätie Opatrované uhlíkové kefy motora Poškodený zapínač	Zástrčku zastrčte hlbšie do zásuvky, skontrolujte napájací kábel Skontrolujte napätie v el. zásuvke, skontrolujte, či sa neaktivoval istič Vymeňte uhlíkové kefy na nové Elektronáradie odovzdajte do autorizovaného servisu na opravu
Vítacie zariadenia sa ťažko rozbíeha/pohybuje	Zadreté ložiská motora	Elektronáradie odovzdajte do autorizovaného servisu na opravu
Motor sa prehrieva	Upchané vetracie otvory Prekročené prípustné prevádzkové parametre Príliš silné prítlačanie náradia	Očistite otvory Elektronáradie vypnite a odložte, kým úplne nevychladne Nepřitlačajte náradie tak silno.

13. DIELY ZARIADENIA, ZÁVEREČNÉ POZNÁMKY

Diely a časti:

DED7621: 1. Stojan (statív) s podstavcom a držiakom víťacieho zariadenia
2. Rameno páky posuvu 3. Matica ramená páky 4. Matica s trňom 5. Inbusový kľúč 4, 5, 6 mm 6. Plochý kľúč x2 7. Komplet uhlíkových kief.

DED7622: 1. Stojan (statív) s podstavcom a držiakom víťacieho zariadenia
2. Rameno páky posuvu 3. Matica ramena páky 4. Matica s trňom 5. Inbusový kľúč x2 6. Plochý kľúč x2 7. Komplet uhlíkových kief.

Záveréčné poznámky

Pri objednávaní náhradných dielov vždy uveďte číslo ŠARŽE/SÉRIE, ktoré je uvedené na výrobnom štítku. Opíšte poškodený diel, uveďte tiež približný termín nákupu zariadenia. Počas trvania záruky sú prípadné opravy vykonávané podľa zásad uvedených v záručnom liste. Reklamovaný výrobok odovzdajte na opravu v mieste nákupu (predajca je povinný prijať reklamovaný výrobok), alebo ho pošlite do centrálného servisu DEDRA – EXIM. Pripojte záručný list vystavený importérom a kópiu dokladu o nákupe. Bez tohto dokumentu bude oprava vykonaná odplatne, ako pozáručná oprava. Po skončení záručnej lehoty opravy vykonáva centrálny servis. Poškodený výrobok pošlite do servisu (náklady na zásielku hradí užívateľ).

14. ZOZNAM DIELOV NA SCHEMATICKÝCH

VÝKRESOCH

DED7621, Obr. C

1.	Pripojná lišta
2.	Obloženie lišty
3.	Matica M8
4.	Skrutka M8x20
5.	Koliesko
6.	Plášť zdvíhacieho mechanizmu
7.	Vpust
8.	Objímka držiaka víťacieho zariadenia
9.	Skrutka M8x25
10.	Poistný krúžok
11.	Koleso ML3-205-34
12.	Hriadeľ ML3-205-23
13.	Veko plášťa zdvíhacieho mechanizmu
14.	Ložisko 603ZZ
15.	Poistný krúžok
16.	Hriadeľ
17.	Hrdlo páky posuvu
18.	Guľa páky posuvu
19.	Skrutka M4x12
20.	Matica M4
21.	Skrutka
22.	Stĺp stojanu
23.	Pripojná lišta B
24.	Pripojná lišta stredná
25.	Skrutka M4x6
26.	Pripojná lišta malá
27.	Skrutka M8x30
28.	Pružinová podložka
29.	Centrovacia podložka
30.	Skrutka M8x12
31.	Skrutka M6x20
32.	Pružinová podložka
33.	Skrutka M6x25
34.	Rúčka
35.	Centrovacia podložka
36.	Skrutka M12x70
37.	Páka posuvu
38.	Skrutka M16x70

39.	Matica M16
40.	Korpus

Obr. D

1.	Vreteno
2.	Oceľová guľa
3.	Pružina
4.	Vpust
5.	Poistný krúžok
6.	Ložisko 6005RZ
7.	Poistný krúžok
8.	Kryt centrovacej podložky
9.	Simmering
10.	Objímka
11.	Redukčné hrdlo
12.	Rúrová spojka
13.	Spojka hadice
14.	Simmering
15.	Ozubené koleso #8
16.	Tesniaci krúžok hriadeľa
17.	Ozubené koleso #6
18.	Ozubené koleso #4
19.	Poistný krúžok
20.	Ložisko Hk1010
21.	O-krúžok
22.	Plášť
23.	Simmering
24.	Tesnenie
25.	Centrovacia podložka
26.	Matica
27.	Pružina
28.	Prítlačný krúžok
29.	Centrovacia podložka
30.	Ozubené koleso #2
31.	Kryt
32.	Hriadeľ
33.	Ložisko 629 RS
34.	Skrutka M5x15
35.	Pružinová podložka
36.	Potenciometer
37.	Kolík
38.	Kolík
39.	O-krúžok
40.	Regulačné koliesko rýchlosti
41.	Skrutka M6x30
42.	Rúčka
43.	Ložisko 6201ZZ
44.	Rotor
45.	Ložisko 6000ZZ
46.	Skrutka ST4.8x70
47.	Stojan
48.	Veko
49.	Plášť
50.	Skrutka M6x60
51.	Centrovacia podložka
52.	Pružinová podložka
53.	Výrobný štítok
54.	Uhlíková kefa
55.	Kryt zberača
56.	Skrutka ST4.2x16
57.	Zadný kryt
58.	Skrutka ST4.2x25
59.	Zadný držiak
60.	Nadstavec na držiak
61.	Skrutka ST4.2x19
62.	Kryt držiaka ľavý
63.	Skrutka ST4.2x25
64.	Poistka
65.	Zberač
66.	Skrutka ST4.2x25
67.	Prítlačná doska
68.	Bužírka
69.	Zástrčka
70.	Skrutka ST4.2x32
71.	Kryt držiaka pravý
72.	Zapínač
73.	Hadica so spojkou
74.	Plochý kľúč
75.	Inbusový kľúč

Obr. B, DED7622:

1.	Tesniaci krúžok
2.	Tesnenie
3.	Skrutka M5x25
4.	Pružinová podložka Ø 5
5.	Krúžok
6.	O-krúžok
7.	Veko
8.	Vreteno
9.	Drážka 8x20
10.	Poistný krúžok
11.	Točné ložisko 6025Z

12.	Plášť reduktora
13.	Ozubené koleso #6
14.	Točné ložisko 604ZZ
15.	Stredné veko
16.	Šesthranná skrutka M6x25
17.	Točné ložisko 6202Z
18.	Točné ložisko 6201ZZ
19.	Ozubené koleso #2
20.	Ozubené koleso #3
21.	Drážka 4x12
22.	Ozubené koleso #5
23.	Drážka 5x25
24.	Pružinová podložka A
25.	Pružinová podložka
26.	Podložka poistná
27.	Podložka
28.	Veko
29.	Ozubené koleso #4
30.	Matica M16x1.5
31.	Spojka hadice 1/4"
32.	Drážka 10x120
33.	Rotor
34.	Šesthranná skrutka M5x75
35.	Stojan
36.	Točné ložisko
37.	Podložka poistná
38.	Plášť
39.	Výrobný štítok
40.	Zberač
41.	Uhlíková kefa
42.	Šesthranná skrutka M5x16
43.	Skrutka M5x16
44.	Skrutka M5x8
45.	Veko
46.	Skrutka M5x8
47.	Kryt zapínača
48.	Zapínač
49.	Plášť vypínača
50.	Skrutka M5x20
51.	Pružinová podložka Ø 5
52.	Bužírka
53.	Napájací kábel
54.	Skrutka M4x14
55.	Svorka napájacieho kábla
56.	Plášť zdvíhacieho mechanizmu
57.	Skrutka M8x25
58.	Skrutka M8x20
59.	Hrdlo
60.	Ventil
61.	Matica M8x10
62.	Koliesko
63.	Pripojná lišta stredná
64.	Pripojná lišta malá
65.	Obloženie
66.	Matica M14
67.	Skrutka M4x16
68.	Skrutka M4x6
69.	Páka
70.	Lišta A
71.	Lišta B
72.	Poistný krúžok ø 17
73.	Točné ložisko 6003Z
74.	Hriadeľ
75.	Ozubnica
76.	Vodidlo
77.	Šesthranná skrutka M12x75
78.	Skrutka
79.	Poistný krúžok ø 10
81.	Hriadeľ
82.	Skrutka M6x30
83.	Rúčka
84.	Skrutka M8x12
85.	Kryt
86.	Pružinová podložka Ø 6
87.	Spojka hadice
88.	Korpus
89.	Šesthranná Matica M16
90.	Skrutka M16x70
91.	Inbusový kľúč 5 mm
92.	Inbusový kľúč 6 mm
93.	Inbusový kľúč 8 mm
94.	Plochý kľúč
95.	Prúdový chránič

15. INFORMÁCIE PRE UŽIVATEĽOV K LIKVIDÁCI ELEKTRICKÝCH ALEBO ELEKTRONICKÝCH

ZARIADENÍ (tykajúce sa domácnosti)

Tento symbol na výrobku alebo na priloženej dokumentácii upozorní, že chybné elektrické spotrebiče a elektronické zariadenia nemožno likvidovať spolu s domácim odpadom.



Správny postup pri ich likvidácii alebo recyklácii podlieha odovzdaniu zariadení na určené zberné miesta, kde budú prijaté zdarma. Informácie o takýchto zberných miestach vydávajú miestne orgány, napr. na svojich internetových stránkach.

Správna likvidácia prístroja umožňuje zachovať cenné prírodné zdroje a napomáha prevencii potenciálnych negatívnych dopadov na zdravie a životné prostredie, ktoré môže byť ohrozené nesprávnym nakladaním s takýmto odpadom.

Nesprávne nakladanie s elektronickými/elektrickými odpadmi je sankcionované podľa príslušných vnútroštátnych právnych predpisov.

Pre používateľov v Európskej únii

V prípade odovzdania elektrických spotrebičov a elektronických zariadení, obráťte sa na najbližšie miesto predaja alebo na dodávateľa, ktorý Vám poskytne bližšie informácie.

Likvidácia odpadov v krajinách mimo EÚ.

Tento symbol platí len v krajinách EÚ.

Ak chcete tento výrobok zlikvidovať, obráťte sa na miestne úrady alebo predajcu za účelom získania informácií o správnom spôsobe postupovania vo veci.

Preklad originálneho návodu



Turiny

1. Nuotraukos ir schemos
2. Detalios darbo saugos taisyklės
3. Įrenginio aprašymas
4. Prietaiso paskirtis
5. Naudojimo apribojimas
6. Techniniai duomenys
7. Pasiruošimas darbui
8. Pajungimas prie tinklo
9. Įrenginio įjungimas ir naudojimas.
10. Prietaiso naudojimas
11. Einamieji aptarnavimo veiksmai
12. Savarankiškas gedimų šalinimas
13. Prietaiso komplektas, baigiamosios pastabos
14. Dalų iš montavimo schemos sąrašas
15. Informacija naudotojams apie sunaudotos įrangos utilizavimą
16. Garantinis lapas

Atitikties deklaracija - atskiras dokumentas

Bendros darbo saugos sąlygos – brošiūra pridedama prie įrenginio.

DEMESIO Naudojantis prietaisu rekomenduojama visada laikytis pagrindinių darbo saugos taisyklių siekiant sumažinti gaisro, elektros smūgio ar mechaninio sužalojimo galimybę. Prieš pradėdami naudotis įranga, susipažinkite su naudojimo instrukcijos turiniu. Išsaugokite naudojimo instrukciją, darbo saugos instrukciją ir Atitikties deklaraciją. Griežtai laikydamiesi nurodymų ir patarimų pateiktų naudojimo instrukcijoje galėsite ilgai naudotis prietaisu.

DEMESIO Darbo metu reikia besąlygiškai laikytis darbo saugos instrukcijos nurodymų. Darbo saugos instrukcija yra pridėta prie prietaiso kaip atskira brošiūra ir būtina ją išsaugoti. Perduodant prietaisą kitam asmeniui, būtina kartu perduoti eksploataavimo instrukciją, darbo saugos instrukciją ir atitikties deklaraciją. Įmonė „Dedra Exim“ neatsako už nelaimingus atsitikimus, įvykius dėl darbo saugos nurodymų nesilaikymo. Reikia įdėmiai perskaityti visas saugumo instrukcijas ir aptarnavimo instrukcijas. Nurodymų ir įspėjimų nesilaikymas gali atvesti prie trenkimo elektros srove, gaisro ir / arba rimtų kūno sužalojimų. Išsaugokite visas instrukcijas, saugumo instrukcijas ir atitikties deklaraciją naudojimui ateityje.

2. DETALIOS DARBO SAUGOS TAISYKLĖS

Įspėjimai dėl elektros gręžimo įrenginio veikimo:

- Gręžiant su vandeniu reikia nuleisti vandenį iš operatoriaus darbo vietos arba panaudoti skysčius siurbiantį įrenginį. Tokiu būdu užtikrinama sausa operatoriaus darbo vieta ir sumažėja rizika patirti elektros šoką.
- Elektros įrenginį reikia valdyti užizoliuotais laikikliais, prie kurių pjovimą atliekanti armatūra gali susiliesti su paslėptais laidais arba pakrovėjo kabeliu. Priešingu atveju metalinės dalys gali perleisti elektros srovę, o operatorius patirti elektros šoką.
- Deimantinio gręžimo metu naudoti klausą saugančias priemones. Priešingu atveju gali sukelti klausos sutrikimus.
- Jeigu stringa galūnė, nustoti prispaudinėti ir išjungti įrenginį. Iširti strigimo priežastis ir viską sutaisyti.
- Pakartotinai įjungus stakles, kai deimantinis gręžtas randasi apdirbamame elemente, reikia įsitikinti, ar galūnė laisvai sukasi. Strigusi galūnė gali nepradėti sukis, ap sunkinti įrenginį arba sukelti deimantinio gręžto ištraukimą iš apdirbamo elemento.

- **Gręžtuvo pagrindas tvirtinamas įtvirtinimais ir apkabomis į apdirbamą elementą reikia įsitikinti, ar įtvirtinimas laiko įrangą darbo metu.** Jeigu apdirbamas elementas yra silpnas arba aktytas įtvirtinimas gali paleisti, o gręžtuvo pagrindas atsikabinti nuo elemento.
- **Gręžto pagrindas tvirtinamas siurbtukais prie apdirbamo elemento.** Siurbtuką reikia užmontuoti ant lygaus, švelnaus ir neaktyto pagrindo. Nekabinti prie laminuotų paviršių, pavyzdžiui, plytelių ir kompozicinių dangalų. Jeigu apdirbamas elementas nėra švelnus, lygus arba stipriai pritvirtintas, siurbtukas gali atsikabinti nuo tokio elemento.
- **Užtikrinti tinkamą vakuuminę gręžimo metu ir po gręžimo.** Jeigu nėra tinkamos vakuuminės, siurbtukas gali atsikabinti nuo elemento.
- **Įrenginį, kuris pritvirtintas tik prie siurbtuko galima naudoti tik gręžimui į apačią.** Dingus vakuuminei siurbtukas atsikabina nuo elemento.
- **Gręžiant sienas arba lubas reikia apsaugoti dirbančius asmenis ir darbo vietos aplinką.** Galūnė gali išlįsti per angą arba nukristi į kitą pusę.
- **Įrenginiu negalima gręžti virš galvos su vandens tiekimu.** Vanduo tekantis į elektrinį prietaisą padidina tikimybę patirti elektros šoką.
- **Norint gręžti virš operatoriaus galvos, visuomet reikia naudotis vandens talpykla, aprašyta instrukcijoje. Neleisti vandeniui pratekėti į įrenginio vidų.** Jeigu vanduo pratekėtų į elektros prietaisą, yra tikimybė patirti elektros šoką.

3. PRIETAISO APRAŠYMAS (PAV. A)

1. Šepečio lizdas, 2. Svirtis, 3. Reguliavimo varžtai, 4. Varžtas su įdubimu, 5. Įjungiklis, 6. Vandens vožtuvas

4. PRIETAISO PASKIRTIS

Leidžiama naudoti įrenginį remonto ir statybos darbuose, remonto servisuose, mėgėjiškuose darbuose, jei yra laikomasi naudojimo sąlygų ir leistinių darbo sąlygų, nurodytų Naudojimo instrukcijoje.

Elektrinis gręžimo įrenginys yra suprojektuotas gręžti skylės keramininėse statybinėse medžiagose. Įrenginys leidžia atlikti gręžimo operacijas naudojant deimantinius karūninius gražtus, kurių skersmuo yra 32-90 mm modelyje DED7621; 80-205 mm modelyje DED7622. Gręžimo įrenginys yra pritaikytas darbui su vandeniu, kuris aušina ir pašalina atliekas. Darbas sausu būdu nėra rekomenduojamas. Gręžimo įrenginys turi stovą, kuris leidžia ją naudoti kaip gręžtuvą su stovu.

5. NAUDOJIMO APRIBOJIMAS

Gręžimo įrenginys gali būti naudojamas tik pagal žemiau esančias Leistinas darbo taisykles. Įrenginys gali būti naudojamas tik su deimantiniais karūniniais gražtais, aprašyti tolesnėje instrukcijos dalyje. Detali informacija yra nurodyta skirsnyje „Rekomenduojami karūniniai gražtai“. Įrenginį reikia pajungti prie vandens tiekimo sistemų. Vengti darbo sausu būdu arba su mažu vandens kiekiu. Savavališki mechaninės ir elektrinės konstrukcijos pakeitimai, bet kokios modifikacijos, priežiūros darbai, kurie nėra nurodyti naudojimo instrukcijoje laikomi neteisėtais ir yra garantinių teisių netekimo priežastis, o Atitikties deklaracija nustoja galiojusi. Draudžiama naudoti įrenginius ne pagal jų paskirtį. Naudojant įrenginį ne pagal paskirtį arba kitaip, negu yra nurodyta Naudojimo instrukcijoje, Garantinės teisės yra nedelsiant anuliuojamos.

LEISTINOS DARBO SĄLYGOS S2 10 min

Įrenginys gali būti naudojamas tik uždarose patalpose su gerai veikiančia ventilacija. Jis nėra skirtas naudojimui atviroje erdvėje. Saugoti nuo kritulių ir drėgmės.

6. TECHNINIAI DUOMENYS

Gręžimo įrenginio modelis	DED7622	DED7621
Elektros variklis	komutatorinis, vienfazis	
Darbinė įtampa	230 V~ 50Hz	
Nominali variklio galia	2500W	1500 W
Greičių skaičius	1	3
Sūkių skaičius	700 obr/min	880/1980/3960 obr/min
Gręžimo įrenginio tarpas ant stovo	450 mm	
Gręžimo įrenginio žingsnis ant stovo	450 mm	
Tvirtinimo sriegio skersmuo	1 1/4 cala	1 1/4 cala
Svoris su stovu	23,8 kg	20 kg
Gręžiamų skylių skersmens diapazonas	80 - 205 mm	32 - 90 mm
Triukšmo emisija (pagal ISO 7960 Priedas A 2/95):		
Garso slėgio lygis LPA	88,6 dB (A)	
Garso galios lygis LWA	101,6 dB (A)	
Matavimo paklaida Kpa, Kwa	3 dB(A)	
Apsaugos laipsnis	Ip20	

Išilginio judėjimo svirties vibracijų lygis	2,03 m/s2
Matavimo paklaida	1,5 m/s 2
Įrankio klasė	I

Informacija apie triukšmą ir vibracijas.

Triukšmo emisija buvo nustatyta pagal EN 61029-1, vertės yra nurodytos anksčiau esančioje lentelėje.

Triukšmas gali pažeisti klausą, darbo metu visuomet reikia naudoti klausos apsaugos priemones!

Bendra vibracijų vertė ah ir matavimo paklaida buvo nustatytos pagal EN 61029-1 ir nurodytos lentelėje.

Deklaruojama triukšmo emisijos vertė buvo matuojama taikant standartinį tyrimo metodą, todėl gali būti naudojama lyginant skirtingus įrenginius. Nurodytas triukšmo emisijos lygis gali būti naudojamas vertinant pirmutinį triukšmo poveikį.

Realaus elektros įrankio naudojimo metu triukšmo lygis gali būti kitoks negu deklaruojamos vertės, tai priklauso nuo darbinio įrankių naudojimo būdo, ypač nuo apdirbamo daikto ir nuo priemonių, kurių tikslas yra operatoriaus apsauga. Norint tiksliai įvertinti pavojų realiomis darbo sąlygomis, reikia atkreipti dėmesį į visus operacinio ciklo etapus, įskaitant etapus, kuomet įrenginys yra išjungtas arba yra įjungtas, bet nėra naudojamas darbui.

7. PASIRUŠIMAS DARBUI

Išėjus iš įpakavimo, reikia atlikti šiuos veiksmus:

1. Transportavimui gręžimo įrenginio stovas (pav. C - 22 - DED7621; pav. B - 76 - DED7622) ir pagrindas (pav. C - 40 - DED7621; pav. B - 88 - DED7622) yra sumontuoti atvirkščiai. Išėjus iš įpakavimo, reikia atsukti 2 varžtus, tvirtinančius stovą (pav. C - 36 - DED7621; pav. B - 77 - DED7622) prie pagrindo, pasukti stovą su pritvirtinta gręžimo įrenginio rankena 180 laipsnių kampu ir vėl susukti su pagrindu taip, kad dantytoji juosta būtų nukreipta į išorę. Pritvirtinti tvirtai ir patikimai.

2. Pritvirtinti išilginio judėjimo svirtį (pav. C - 37+18 - DED7621; pav. B - 69+59 - DED7622) įstumiant rankeną į jai skirtą vietą ir po to užblokuojant plastikine veržle. DĖMESIO: įvorė, į kurią yra įdedama svirties rankena, gali būti montuojama iš bet kurios gręžimo įrenginio stovo pusės. Atsukti šešiabriaunį varžtą, tvirtinantį įvorę, nuimti įvorę ir užmontuoti ją priešingoje stovo pusėje.

3. Įrenginys turi stovėti uždaroje patalpoje ant tinkamai paruošto paviršiaus gerai apšviestoje vietoje. Siekiant stabiliai sujungti gręžimo įrenginį su stovu, reikia pritvirtinti stovą prie gręžiamo pagrindo (centrinė pailga skylė gręžimo įrenginio stove). Ankerio nėra įrenginio komplekte. Pritvirtinus stovą su ankeriu, užsukti visus 4 varžtus (pav. C - 38 - DED7621; pav. B - 90 - DED7622), esančius gręžimo įrenginio stovo pagrindu, ir kartu nustatant jo vertikalumą (turi būti statmenai pagrindo atžvilgiu).

4. Patikrinti, ar judantys elementai nėra pažeisti. Pasukant sukly įsitikinti, kad sistema nėra užblokuota (suklys sukasi su pasipriešinimu).

5. Atpalaiduoti gręžimo įrenginio vertikalaus judėjimo blokavimo rankeną, nustatyti norimą aukštį ir vėl užblokuoti. Pritvirtinti deimantinį karūninį gražtą gręžimo įrenginio griebtuve ir užsukti plokščiais raktais – griebtuvus 32, karūnėlė – 41 mm arba 46 mm priklausomai nuo matmenų.

8. PAJUNGIMAS PRIE TINKLO

Prieš paleisdami prietaisą, patikrinkite ar maitinimo įtampa atitinka vertę pateiktą vardinių duomenų lentelėje. Staklių maitinamoji sistema turi būti atlikta pagal pagrindinius reikalavimus, nustatančius elektros sistemų veikimą, ir atitikti saugaus naudojimo reikalavimus. Minimalaus maitinamojo laido skersmens ir minimalios saugiklio vertės parametrai, priklausantys nuo prietaiso galios, yra nurodyti žemiau esančioje lentelėje. Elektros instaliacija turi būti atliekama profesionalaus elektriko. Jei ketinate naudoti ilgutuvą, įsitikinkite, ar jo skerspjuvis būtų ne mažesnis kaip nurodytas (žiūr. lentelė). Elektrinį laidą reikia padėti taip, kad jo nebūtų galima perpjauti, o jo ilgis netrukdytų dirbant. Nenaudokite sugadintų ilgutuvų. Kas kažkiek laiko tikrinkite maitinimo kabelio techninę būklę. Netraukite už maitinimo laidą ištraukdami kištuką iš elektros lizdo.

Prietaiso galia [W]	Minimalus laido skersmuo [mm2]	Minimali C tipo saugiklio vertė [A]
<700	0,75	6
700+1400	1	10
1400+2300	1,5	16
>2300	2,5	16

9. PRIETAISO ĮJUNGIMAS

Modelis DED7621:

Gręžimo įrenginio įjungiklis yra rankenoje. Įjungiklio konstrukcija leidžia užblokuoti pagrindinio gręžimo įrenginio įjungiklio mygtuką pozicijoje „įjungtas“. Reikia iki galo paspausti pagrindinį mygtuką, o po to paspausti blokavimo mygtuką, kuris užblokuos įspaustą pagrindinį mygtuką. Norint išjungti blokavimą ir įrenginį, reikia vėl iki galo paspausti pagrindinį įjungiklio mygtuką. Blokavimas bus išjungtas. Gręžimo įrenginys turi tris greičius, leidžiančius pasiekti: 880 sūk./min. pirmame greityje, 1980 sūk./min. antrame greityje ir 3960 sūk./min. pirmame greityje. Greičių keitimo rankena yra ant gręžimo įrenginio korpuso šono. Greitį galima keisti tik kai įrenginio variklis visiškai sustos.

Modelis DED 7622:

Gręžimo įrenginio įjungiklis yra viršutinėje įrenginio korpuso dalyje. Žalias mygtukas „I“ įjungia gręžimo įrenginį, o raudonas mygtukas „0“ išjungia. Dingus ir vėl atsiradus elektrai, išjungiklis išjungs įrenginį, bet pakartotinai jo neįjungs, kol operatorius nepaspaus žalia mygtuko su žyme „I“. Dingus

elektrai, įrenginio operatorius besąlygiškai privalo paspausti raudoną mygtuką su žyme „0“ (išjungta) ir išimti kištuką iš rozetės. Nustačius ir pašalinus elektros dingimo priežastį, galima vėl įdėti kištuką į rozetę ir tęsti darbą.

DEMESIO Nepalikti įjungto į elektros tinklą įrenginio be priežiūros.

Nutraukus darbą arba jį baigus, besąlygiškai reikia išjungti įrenginį iš elektros tinklo išimant kištuką iš rozetės.

10. PRIETAISO NAUDOJIMAS

1. Pajungimas prie vandentiekio

Pajungti vandens žarną prie vandentiekio. Vanduo yra pajungiamas prie įrenginio naudojant greitą jungtį, leidžiančią pajungti sodo žarnas. Ant žarnos yra vožtuvas, leidžiantis užsukti vandenį. Vožtuvo rankenos padėtis lygiagrečiai žarnai reiškia „atidarytas“, skersai – „uždarytas“. Rankena galima pasukti kitaip ir taip reguliuoti tiekiamo vandens kiekį nepriklausomai nuo to, kiek vandens yra tiekama iš vandentiekio.

2. Sukimosi greičio nustatymas - sukimosi greičio parinkimas (DED7621)

Ant gręžimo įrenginio korpuso šono yra sukimosi greičio keitimo rankena su skaičiais nuo 1 iki 3. Pasirinkus poz. 1 (I greitis) galima pasiekti 880 suk./min. gręžimo įrenginio suklio greitį, pasirinkus poziciją 2 (II greitis) leidžia pasiekti 1980 suk./min. greitį, o pozicijoje 3 (III greitis) - 3960 suk./min. Greičių keitimui rankenos pagalba nustatyti norimą gręžimo įrenginio sukimosi greitį. Gręžiant skirtingo skersmens karūnėlėmis, labai svarbu yra parinkti atitinkamą greitį, t. y. gręžimo įrenginio sukimosi greitį. Jei skersmuo yra mažesnis (maždaug 32 mm, 42 mm, 52 mm), reikia gręžti su II ir III greičiu (suklio sukimosi greitis 1980 ir 3960 suk./min.), jei skersmuo yra didesnis (maždaug 62 mm, 68 mm, 72 mm, 82 mm) – su I greičiu (880 suk./min). Greitį galima keisti tik tuomet, kai variklis visiškai sustos.

3. Deimantinio karūninio grąžto tvirtinimas (DED7621 ir DED7622)

Remiantis konkretais gręžimo įrenginio modelio parametrais, parinkti atitinkamą deimantinio karūninio grąžto skersmenį (DED7621 - 32 mm - 90 mm; DED7622 - 80 - 205 mm) ir pritvirtinti jį įrenginyje užsukant plokščiais raktais – rankena 32 mm, karūnėlė 41 mm arba 46 mm priklausomai nuo karūninio grąžto. Gerai užsukti.

Vertikalus gręžimas

Pažymėti skylės gręžimo vietą. Remiantis konkretais gręžimo įrenginio modelio parametrais, parinkti atitinkamą deimantinio karūninio grąžto skersmenį (DED 7621 - 32 mm - 90 mm; DED7622 - 80 - 205 mm) ir pritvirtinti jį įrenginyje užsukant plokščiais raktais. Pritvirtinti gręžimo įrenginį su stovu prie pagrindo, kaip yra aprašyta skirsnyje „Pasiruošimas darbui“, kad karūninis grąžtas tiksliai patektų į pažymėtą gręžimo vietą. Papildomai, nors gręžiant vertikaliai tai nėra būtina, galima užblokuoti gręžimo įrenginį iš viršaus atremiant gręžimo įrenginio stovą į medinį elementą atremtą į patalpos lubas. Įpakavime su įrenginiu yra varžtas su įdubimu, kuris yra pritvirtinamas gręžimo įrenginio stovė. Patalpos aukšti atitinkančio ilgio medinį elementą reikia atremti į lubas ir varžtą su įdubimu, įsukti į stovą, ir sukant varžtą užblokuoti medinį elementą. Pajungti vandens žarną prie vandentiekio. Vanduo yra pajungiamas prie įrenginio naudojant greitą jungtį, leidžianti pajungti sodo žarnas. Ant žarnos yra vožtuvas, leidžiantis užsukti vandenį. Vožtuvo rankenos padėtis lygiagrečiai žarnai reiškia „atidarytas“, skersai – „uždarytas“. Rankena galima pasukti kitaip ir taip reguliuoti tiekiamo vandens kiekį nepriklausomai nuo to, kiek vandens yra tiekama iš vandentiekio. Taip paruošus ir pastačius įrenginį, galima pradėti gręžti. Atsukti vandenį, nustatyti vandens vožtuvo svirtį įrenginyje ir įjungti įrenginį paspaudžiant įjungiklį. Atpalaiduoti vertikalaus gręžimo įrenginio judėjimo blokavimą ir laikant judėjimo rankeną švelniai priartinti karūninį grąžtą prie medžiagos ir pradėti gręžimą.

DEMESIO Prieš karūninis grąžtas įsigilins į medžiagą, jis aptaško vandeniu visą gręžimo zoną. Reikia jį atkreipti dėmesį, tai leis išvengti paslydimo, darbo metu reikia avėti avalynę su neslidžiu padu.

Grąžtū įsigilinus į medžiagą, vanduo taško mažiau, bet žinoma ir toliau yra tiekiamas per karūninio grąžto vidų. Jei reikia, galima pakeisti (sumažinti) vandens srovę pasukant vandens vožtuvo rankeną. Bet negalima dirbti, jei vandens kiekis yra nepakankamas. Grąžtas turi būti įvedamas į medžiagą nenaudojant didelės jėgos. Spausiti reikia švelniai arba, jei karūnėlės skersmuo yra didelis, sumažinti iki minimumo. Baigus gręžimą, išjungti įrenginį paleidžiant įjungiklį, užsukti vandenį pasukant vožtuvo rankeną ir tik tuomet pakelti karūnėlę ir užblokuoti vertikalaus judėjimo rankeną. Nuimti ankerį ir perkelti įrenginį į sekančią gręžimo vietą.

Horizontalus gręžimas

Pažymėti vietą ant sienos ir paruošti įrenginį analogiškai, kaip gręžiant vertikaliai. Patikslinti gręžimo įrenginio su stovu horizontalumą. Sukti keturis varžtus, esančius gręžimo įrenginio stovo pagrindu, kol karūninis grąžtas nebus statmenai pagrindui. Gręžimo procesą atlikti identiška, kaip yra aprašyta vertikalaus gręžimo atveju. Nenaudoti didelės jėgos, bet reikia atkreipti dėmesį, kad dirbant horizontaliai jėga turi būti truputį didesnė, nei vertikalaus gręžimo metu.

11. EINAMIEJI PRIEŽIŪROS DARBAI

DEMESIO Aukščiau aprašyti paruošimo veiksmai turi būti atliekami ištraukus kištuką iš rozetės.

Kiekvieną kartą prieš įjungiant gręžimo įrenginį, reikia patikrinti darbinio įrankio būklę. Įrankio negalima naudoti, jei bus pastebėtas bet koks deimantinio karūninio grąžto pažeidimas, įskilimas ar pan. Reikia įtvirtinti naują grąžtą be defektų. Grąžto tvirtinimo būdas yra aprašytas 6 skirsnyje

Palaikyti įrenginio švarą, neleisti kauptis didelėms nešvarumams. Po kiekvieno naudojimo įrenginį reikia nuvalyti drėgna šluoste ir nusausinti. Nenaudoti chemikalų. Periodiškai valyti variklio ventiliacines angas. Tai geriausia daryti suspaustu oru. Kontroliuoti anglinių šepetėlių būklę. Pastebėjus, jog jie yra trumpesni nei 5 mm, reikia juos pakeisti naujais. Norint pakeisti šepetėlius, reikia atsukti anglinių šepetėlių akle (nuotr. A - 1) ir išimti susidėvėjusį šepetėlį. Įdėti naują šepetėlį ir užsukti akle. Analogiškai pakeisti antrą šepetėlių porą. Periodiškai, priklausomai nuo poreikių, reikia užtepti šiek tiek tepalo (pvz. LT4) ant gręžimo įrenginio stovo dantytosios juostos. Stovą nuvalyti drėgna šluoste ir nusausinti. Judančius elementus apipurkšti preparatu WD40. Reikia žinoti, kad keraminių medžiagų atliekos sukelia koroziją. Baigus darbą, negalima palikti nenuvalyto įrenginio. Dėl to gali prasidėti atskirų gręžimo įrenginio elementų korozija.

Deimantinių karūninių grąžtų tvirtinimas ir keitimas

Gręžimo įrenginiai DED7621 ir DED7622 yra taip suprojektuoti, kad juose galima naudoti tik karūninius grąžtus su 1 ir 1/4 colio sriegiu. Tvirtinant karūninį grąžtą, reikia užsukti grąžtą ant gręžimo įrenginio suklio (dešinysis sriegis). Užsukus, reikia plokščiais raktais papildomai užsukti karūninį grąžtą ant gręžimo įrenginio suklio. 41 mm arba 46 mm plokščias raktas (priklausomai nuo karūnėlės) skirtas užsukti karūnėlę, o 32 mm plokščias raktas užblokuoja sukli. Stipriai užsukti. Nuimant ar keičiant karūninį grąžtą, reikia naudoti tuos pačius raktus.

12. SAVARANKIŠKAS GEDIMŲ ŠALINIMAS

PROBLEMA	PRIEŽASTIS	SPRENDIMAS
Gręžimo įrenginys neveikia	Maitinimo laidas yra netinkamai pajungtas arba pažeistas Rozetėje nėra įtampos Susidėvėjo variklio šepetėliai Sugedo įjungiklis	Giliau įstumti kištuką į rozetę, patikrinti maitinimo laidą Patikrinti įtampą rozetėje, patikrinti ar nesuveikė saugiklis Pakeisti šepetėlius naujais Atiduoti elektros įrankį į servisą
Gręžimo įrenginys sunkiai veikia	Susidėvėjo variklio guoliai	Atiduoti elektros įrankį į servisą
Variklis perkaista	Užsikimšo ventiliacinės angos Viršijami leistini darbo parametrai Įrankis spaudžiamas pernelyg stipriai	Išvalyti angas Išjungti elektros įrankį, nutraukti darbą, kol įrenginys visiškai neatvės Sumažinti spaudymą

13. PRIETAISO KOMPLEKTAS, BAIGIAMOSIOS

PASTABOS

Komplektas:

DED7621: 1. Stovas su pagrindu ir gręžimo įrenginio laikikliu 2. Judėjimo svirties rankena 3. Svirties rankenos veržlė 4. Varžtas su įdubimu 5. Šešiabriaunis raktas 4, 5, 6 mm 6. Plokščias raktas x2 7. Anglinių šepetėlių kompleksas.

DED7622: 1. Gręžimo įrenginys su stovu su pagrindu ir gręžimo įrenginio laikikliu 2. Judėjimo svirties rankena 3. Svirties rankenos veržlė 4. Veržlė su įdubimu 5. Šešiabriaunis raktas x2 6. Plokščias raktas x2 7. Anglinių šepetėlių kompleksas.

Baigiamosios pastabos

Užsakant atsargine dalis, prašome nurodyti PARTIJOS numerį, nurodytą informacinėje lentelėje. Prašome aprašyti pažeistą dalį ir nurodyti orientacinį įrenginio pirkimo laiką. Garantiniame laikotarpyje remontai yra atliekami remiantis Garantiniame lape nurodytomis sąlygomis. Prašome pateikti produktą, dėl kurio yra pateikiama pretenzija, remontui jo pirkimo vietoje (pardavėjas privalo priimti tokį produktą) arba atsiųsti jį „DEDRA-EXIM“ centrinį servisą. Prašome pridėti importuotojo išrašytą Garantinį lapą. Be šio dokumento remontas bus laikomas pogarantiniu remontu. Garantiniame laikotarpyje remontą atlieka Centrinis servisas. Sugedusi produktą reikia išsiųsti į servisą (siuntimo išlaidas padengia vartotojas).

14. DALIŲ IŠ MONTAVIMO SCHEMOS SĄRAŠAS

DED7621, Pav. C

1.	Pajungimo juosta
2.	Juostos padengimas
3.	Veržlė m8
4.	Varžtas M8x20
5.	Regulatorius
6.	Pakėlimo mechanizmo korpusas
7.	Įlaidas
8.	Gręžimo įrenginio laikiklio apkaba
9.	Varžtas M8x25
10.	Fiksavimo žiedas
11.	Ratas ML3-205-34
12.	Velenas ML3-205-23
13.	Pakėlimo mechanizmo korpuso dangtis
14.	Guolis 603Zz
15.	Fiksavimo žiedas
16.	Velenas
17.	Judėjimo svirties įvorė
18.	Judėjimo svirties rankena
19.	Varžtas M4x12

20.	Veržlė M4
21.	Sraigtas
22.	Stovo kolona
23.	Pajungimo juosta B
24.	Vidutinė pajungimo juosta
25.	Varžtas M4x6
26.	Maža pajungimo juosta
27.	Varžtas M8x30
28.	Spyruoklinis tarpiklis
29.	Stabilizuojantis tarpiklis
30.	Varžtas M8x12
31.	Varžtas M6x20
32.	Spyruoklinis tarpiklis
33.	Varžtas M6x25
34.	Rankena
35.	Stabilizuojantis tarpiklis
36.	Varžtas M12x70
37.	Judėjimo svirtis
38.	Varžtas M16x70
39.	Veržlė M16
40.	Pagrindas

Pav. D

1.	Suklys
2.	Plieninis rutuliukas
3.	Spyruoklė
4.	Įlaidas
5.	Fiksavimo žiedas
6.	Guolis 6005RZ
7.	Fiksavimo žiedas
8.	Reguliuojančio tarpiklio apsauga
9.	Simmering
10.	Apkaba
11.	Redukcinė įvorė
12.	Vamzdžių jungtis
13.	Žarnos tvirtinimo elementas
14.	Simmering
15.	Krumpliaratis # 8
16.	Veleno sandarinimo žiedas
17.	Krumpliaratis # 6
18.	Krumpliaratis # 4
19.	Fiksavimo žiedas
20.	Guolis Hk1010
21.	O-ring
22.	Korpusas
23.	Simmering
24.	Tarpiklis
25.	Stabilizuojantis tarpiklis
26.	Veržlė
27.	Spyruoklė
28.	Tvirtinantis žiedas
29.	Stabilizuojantis tarpiklis
30.	Krumpliaratis # 2
31.	Apsauga
32.	Velenas
33.	Guolis 629
34.	Varžtas M5x15
35.	Spyruoklinis tarpiklis
36.	Potenciometras
37.	Kaištis
38.	Kaištis
39.	O-ring
40.	Greičio reguliavimo rankena
41.	Varžtas M6x30
42.	Rankena
43.	Guolis 6201ZZ
44.	Sparnuotė
45.	Guolis 6000ZZ
46.	Varžtas ST4.8x70
47.	Statorius
48.	Dangtis
49.	Korpusas
50.	Varžtas M6x60
51.	Stabilizuojantis tarpiklis
52.	Spyruoklinis tarpiklis
53.	Informacinė lentelė
54.	Anglinis šepetėlis
55.	Šepečio apsauga
56.	Varžtas ST4.2x16
57.	Galinė apsauga
58.	Varžtas ST4.2x25
59.	Galinė rankena
60.	Rankenos danga
61.	Varžtas ST4.2x19
62.	Kairioji rankenos apsauga
63.	Varžtas ST4.2x25
64.	Saugiklis
65.	Šepečio laikiklis
66.	Varžtas ST4.2x25
67.	Tvirtinanti plokštelė
68.	Laido danga

69.	Kištukas
70.	Varžtas ST4.2x32
71.	Dešinioji rankenos apsauga
72.	Įjungiklis
73.	Žarna su jungtimi
74.	Plokščias raktas
75.	Šešiabriaunis raktas

Pav. B, DED762Z:

1.	Sandarinio žiedas
2.	Tarpiklis
3.	Varžtas M5x25
4.	Spyruoklinis tarpiklis M5
5.	Žiedas
6.	O-ring
7.	Dangtis
8.	Suklys
9.	Įlaidas 5*10
10.	Fiksavimo žiedas
11.	Guolis 6025Z
12.	Reduktoriaus korpusas
13.	Krumpliaratis #6
14.	Guolis 604ZZ
15.	Vidurinis dangtis
16.	Šešiakampis varžtas M6x25
17.	Guolis 6202Z
18.	Guolis 6201ZZ
19.	Krumpliaratis #2
20.	Krumpliaratis #3
21.	Įlaidas 4x12
22.	Krumpliaratis #5
23.	Įlaidas 5x25
24.	Spyruoklinis tarpiklis A
25.	Spyruoklinis tarpiklis B
26.	Apsauginis tarpiklis
27.	Tarpiklis
28.	Dangtis
29.	Krumpliaratis #4
30.	Veržlė M16x1.5
31.	Žarnos jungtis 1/4"
32.	Įlaidas 10x120
33.	Sparnuotė
34.	Šešiakampis varžtas M5x75
35.	Statorius
36.	Guolis
37.	Apsauginis tarpiklis
38.	Korpusas
39.	Informacinė lentelė
40.	Šepečio laikiklis
41.	Anglinis šepetėlis
42.	Šešiakampis varžtas M5x16
43.	Varžtas M5x16
44.	Varžtas M5x8
45.	Dangtis
46.	Varžtas M5x8
47.	Įjungiklio apsauga
48.	Įjungiklis
49.	Įjungiklio korpusas
50.	Varžtas M5x20
51.	Spyruoklinis tarpiklis M5
52.	Laido danga
53.	Maitinimo laidas
54.	Varžtas M4x14
55.	Maitinimo laido laikiklis
56.	Pakėlimo mechanizmo korpusas
57.	Varžtas M8x25
58.	Varžtas M8x20
59.	Įvorė
60.	Rankena
61.	Veržlė M8x10
62.	Regulatorius
63.	Vidutinė pajungimo juosta
64.	Maža pajungimo juosta
65.	Padengimas
66.	Veržlė M14
67.	Varžtas M4x16
68.	Varžtas M4x6
69.	Svirtis
70.	Profilis A
71.	Profilis B
72.	Fiksavimo žiedas Ø17
73.	Guolis 6003Z
74.	Velenas
75.	Krumpliaratis
76.	Kreipiančioji
77.	Šešiakampis varžtas M12x75
78.	Sraigtas
79.	Fiksavimo žiedas Ø10
81.	Velenas
82.	Varžtas M6x30
83.	Rankena

84.	Varžtas M8x12
85.	Apsauga
86.	Spyruoklinis tarpiklis M6
87.	Žarnos tvirtinimo elementas
88.	Pagrindas
89.	Šešiakampē veržlē M16
90.	Varžtas M16x70
91.	Šešiabriaunīs raktas 5mm
92.	Šešiabriaunīs raktas 6mm
93.	Šešiabriaunīs raktas 8mm
94.	Plokščias raktas
95.	Liekamosios srovēs ītaisas

15. INFORMACIJA NAUDOTOJAMS APIE SUNAUDOTOS ĪRANGOS UTILIZAVIMĀ

(taikoma naudojant buitijē)



Aukščiau pateiktas ženklas patalpintas ant produktų arba pavaizduotas prie produktų pridėtuose dokumentuose informuoja, kad sugedusius elektrinius ir elektroninius įrenginius draudžiama išmesti kartu su buitinėmis atliekomis. Norėdami utilizuoti, pakartotinai naudoti ar

usisugrąžinti tokių produktų sudedamąsias dalis, privalote atiduoti prietaisą į specializuotą surinkimo centrą, kur galėsite tai padaryti nemokamai.

Informaciją apie sunaudotas technikos surinkimo vietas galite sužinoti iš vietinės valdžios, pvz. internetiniuose puslapiuose.

Tinkamai utilizuodami techniką padedate saugoti vertingus išteklius ir išvengti neigiamo poveikio sveikatai bei aplinkai, kuriems gali kilti pavojus dėl netinkamo atliekų tvarkymo.

Netinkamai utilizuojant atliekas gresia baudos, numatytos atitinkamose vietinėse taisyklėse.

Naudotojai Europos Sąjungoje

Norėdami utilizuoti elektrinius arba elektroninius įrenginius, susisiekite su artimiausiu šių įrenginių pardavimo centru arba su tiekėju, kuris suteiks Jums papildomas informacijas.

Atliekų utilizavimas ne Europos Sąjungos šalyse

Šis ženklas galioja tik Europos Sąjungos šalyse.

Norėdami utilizuoti šį produktą, susisiekite su vietine valdžia arba su pardavėju ir sužinokite daugiau informacijos apie tinkamą jo utilizavimo būdą.

Originalios instrukcijos vertima



Satura rādītājs

1. Fotoattēli un raksti
2. Detalizēti darba drošības noteikumi
3. Ierīces apraksts
4. Ierīces norīkošana
5. Lietošanas ierobežojums
6. Tehniskie parametri
7. Darba sagatavošana
8. Pieslēgšana pie elektroapgādi
9. Ierīces ieslēgšana un lietošana
10. Ierīces lietošana
11. Ierīces lietošana
12. Defekta paša novēršana
13. Ierīces komplektācija, noslēguma piezīmes
14. Montāžas zīmējuma elementu saraksts
15. Informācija lietotājiem par nolietotas elektroierīces utilizāciju
16. Garantijas talons

Atbilstības deklarācija — atsevišķs dokuments

Vispārējie drošības noteikumi - brošūra pievienota iekārtai

UZMANĪBU Darba laikā ar ierīci rekomendējam vienmēr ievērot pamatīgus darba drošības nosacījumus, lai izvairīties no ugunsgrēka, elektrības trieciena vai mehāniska ievainojuma.

Pirms ierīces ekspluatācijas uzsākšanas lūdzam iepazīties ar Lietošanas instrukciju. Lūdzam saglabāt Lietošanas instrukciju, darba drošības instrukciju un Atbilstības deklarāciju.

Lietošanas Instrukcijas rekomendāciju un norādījumu stipra ievērošana ļaus pagarināt Jūsu ierīces darba laiku.

UZMANĪBU Darba laikā jābūt ievēroti galvenie darba drošības instrukcijas noteikumi. Darba drošības instrukcija ir pievienota ierīcei kā atsevišķa brošūra un jābūt saglabāta. Gadījumā, ja ierīce ir nodota citai personai, lūdzam nodot arī lietošanas instrukciju, darba drošības instrukciju un atbilstības deklarāciju. Firma Dedra-Exim nav atbildīga par nelaimes gadījumiem savienotiem ar darba drošības norādījumu neievērošanu. Rūpīgi salasīt visu drošības un lietošanas instrukciju. Instrukcijas brīdinājumu neievērošana var ierosināt elektrības triecienus, ugunsgrēkus un/vai nopietnu ievainojumu. Saglabāt visu instrukciju, drošības instrukciju un atbilstības deklarāciju nākošām vajadzībām.

2. DETALIZĒTI DARBA DROŠĪBAS NOTEIKUMI

Brīdinājumi par elektriskā urbšanas iekārta:

- Izdarot urbumus ar ūdens izmantošanu, ūdens ir jānovada no operatora darba vietas vai jāizmanto šķidrums savācošas ierīces. Šādi preventīvie pasākumi nodrošina sausu operatora darba vietu un mazina elektrotieciena risku.
- Elektriskās iekārtas darba laikā, kurā urbja aprīkojums varētu sadurties ar apslēptiem elektriskajiem vadiem vai ar pašas ierīces elektrisko vadu, ir jāizmanto izolēti turekļi. Urbšanas ierīces sadursme ar vadu, kas pieslēgts stāvas avotam, izraisīs nenosēgto metāla daļu atrašanos zem sprieguma un operators cietīs no elektriskās strāvas trieciena.
- Dimanta urbšanas laikā izmantot dzirdes aizsarglīdzekļus. Trokšņa iedarbība var izraisīt dzirdes zudumu.
- Urbja gala iestrēgšanas gadījumā, pārstāt spiediena izdarīšanu un izslēgt ierīci. Noskaidrot iestrēgšanas cēloni un veikt korektīvas darbības celoņa novēršanai.
- Atkārtoti iedarbinot dimanta urbi, kas atrodas apstrādājamā elementā ir jāpārbauda vai urbja gals brīvi rotē. Iestrēdzis urbja gals var nerotēt, izraisīt ierīces pārslodzi vai arī atbrīvot dimanta urbi no apstrādājamā elementa.
- Piestiprinot apstrādājamo elementu pie urbja stenda ar skrūvēm un skavām ir jāpārbauda vai stiprinājums noturēs iekārtu tās darba laikā. Ja apstrādājamais elements nav izturīgs vai porains, skrūves var atskrūvēties un urbja pamatne atvienoties no elementa.
- Nostiprinot urbšanas stendu ar vakuuma piesūcekni, ir jāpārbauda vai tas tiek novietots uz gludas, neporainas un tīras virsmas. Nenostiprināt uz laminētām virsmām, piemēram, flīzēm vai kompozītmateriālu apšuvumiem. Ja apstrādājamais elements nav gluds, plakans vai spēcīgi piestiprināts, vakuuma piesūcekni var atvienoties no šāda elementa.
- Pirms urbšanas un urbšanas laikā pārliecinieties, vai ir pietiekams vakuums. Nepietiekama vakuuma gadījumā, vakuuma piesūcekni atvienosies no elementa.
- Ar ierīcēm, kas piestiprinātas tikai ar vakuuma piesūcekni, drīkst urbt tikai virzienā uz leju. Nepietiekama vakuuma gadījumā, vakuuma piesūcekni atvienosies no elementa.
- Izdarot urbumus cauri sienām vai griestiem, ir jānodrošina otrā pusē esošo cilvēku un darba zonas drošība. Urbja gals var izurbties cauri atverei un nokrist otrā pusē.
- Ar ierīci, kurai ir ūdens padeve, nedrīkst veikt urbumus virs galvas. Ūdens, kas var nokļūt elektriskajā ierīcē palielina elektrotieciena risku.
- Urbumu veikšanai virs operatora galvas ir jāizmanto ūdens tvertne, kā ir aprakstīts lietošanas instrukcijā. Nepieļaut ūdens nokļūšanu ierīces iekšpusē. Ūdens, kas iekļūst elektriskajā ierīcē palielina elektrotieciena risku.

3. IERĪCES APRAKSTS (ZĪM. A)

1. Sukas ligzda, 2. Svira, 3. Regulēšanas skrūves, 4. Skrūve ar centrēšanas ligzdu, 5. Ieslēdzējs, 6. Ūdens vārsts

4. IERĪCES NORĪKOŠANA

Pieļaujam iekārtas izmantošanu remonta-būvniecības darbos, remonta rūpnīcās, amatieru darbos, ja vienlaikus būs ievēroti lietošanas nosacījumi un pieļaujami darba apstākļi, noteikti lietošanas instrukcijā. Elektrisks urbšanas agregāts tika projektēts caurumu uršanai jebkuros celtniecības keramikas materiālos. Mašīna ļauj veikt urbšanas operāciju ar dimanta vainaga urbjiem diametru diapazonā 32 -90 mm - DED7621; 80 - 205 mm - DED7622. Ierīce ir pielāgota darbam ar ūdeni kā dzesēšanas aģentu un atlieku novākšanai. Sausis darbs nav ieteicams. Urbšanas agregāts ir apgādāts ar statīvu, kas ļauj to lietot kā kolonnas urbjmašīnu.

5. LIETOŠANAS IEROBEŽOJUMS

Iekārta var būt lietota tikai saskaņā ar turpmāk minētiem „Pieļaujamiem darba nosacījumiem”. Iekārtu var lietot tikai ar dimanta vainaga urbjiem, aprakstītiem nodaļas turpmākajā daļā. Detalizēta informācija atrodas „Rekomendēti vainaga urbji” nodaļā. Pieslēgt ierīci pie ūdens padeves sistēmām. Izvairīties no sausa darba vai darba ar ūdens nepietiekamu daudzumu. Visas patstāvīgas izmaiņas mehāniskā un elektriskā konstrukcijā, visas modifikācijas, rīcība, kas nav aprakstīta šajā Lietošanas Instrukcijā var ierosināt Garantijas tiesību tūlītēju pazaudēšanu, un Atbilstības deklarācija pazaudēs savu spēku. Nelietot iekārtu neatbilstoši noteikumiem. Nepiemērota lietošana vai lietošana neatbilstoši Lietošanas Instrukcijai var ierosināt Garantijas Tiesību tūlītēju pazaudēšanu.

PIEĻAUJAMI DARBA NOSACĪJUMI

S2 10 min

Leģi var lietot tikai slēgtās telpās, ar pareizi strādājošu ventilāciju. Ierīce nav paredzēta lietošanai atvērta telpā. Sargāt no atmosfēriskiem nokrišņiem un mitruma.

6. TEHNISKIE PARAMETRI

Iekārtas modelis	DED7622	DED7621
Elektriskis dzinējs	komutatora, vienfāzes	
Darba spriegums	230 V~ 50Hz	
Nominālā dzinēja jauda	2500W	1500 W
Ātrumu skaits	1	3

Griezies ātrums	700 obr/min	880/1980/3960 obr/min
Iekārtas klīrenss uz statīva		450 mm
Iekārtas solis uz statīva		450 mm
Stiprināšanas vītnes diametrs	1 1/4 cala	1 1/4 cala
Svars ar statīvu	23,8 kg	20 kg
Urbtu caurumu diametru diapazons	80 - 205 mm	32 - 90 mm
Trokšņa emisija (pēc ISO 7960 Pielikums A 2/95):		
Skaņas spiediena līmenis LPA		88,6 dB (A)
Skaņas jaudas līmenis LWA		101,6 dB (A)
Mērījuma nedrošums Kpa, Kwa		3 dB(A)
Drošības līmenis		Ip20
Gareniskās pārvietošanas sviras vibrācijas līmenis		2,03 m/s ²
Mērījuma nedrošums		1,5 m/s ²
Ierīces klase		I

Informācijas par troksni un vibrācijām.

Trokšņa emisija noteikta saskaņā ar EN 61029-1, vērtības uzrādītas tabulā. Troksnis var izraisīt dzirdes bojāšanu, darba laikā lietot dzirdes aizsardzības līdzekļus!

Vibrāciju apkopota vērtība ah un mērījuma nedrošums noteikti saskaņā ar normu EN 61029-1 un uzrādīti tabulā

Deklarēts vibrācijas lielums tika izmērīts saskaņā ar standartu pētniecības metodi un var būt lietots, lai salīdzinātu vienu instrumentu ar otru. Iepriekšminēts trokšņa emisijas līmenis var būt arī lietots iepriekšējais trokšņa pakļaušanas novērtēšanai.

Trokšņa līmenis elektroierīces reālās lietošanas laikā var atšķirties no deklarētām vērtībām atkarīgi no darbarīku lietošanas apstākļiem, sevišķi no apstrādāta materiāla veida un no nepieciešamības noteikt operatora aizsardzības līdzekļus. Lai sīki noteikt draudus reālos lietošanas apstākļos, jāievēro visas operācijas cikla daļas, kas apņem arī periodus, kad ierīce ir izslēgta, vai kad ir ieslēgta, bet nav lietota darbam.

7. DARBA SAGATAVOŠANA

Pēc noņemšanas no iepakojuma veikt sekojošu darbību:

1. Uz transportēšanas laiku iekārtas kolonna (Zīm. C - 22 - DED7621; Zīm. B - 76 - DED7622) un pamatne (Zīm. C - 40 - DED7621; Zīm. B - 88 - DED7622) ir samontēti otrādi. Pēc noņemšanas no iepakojuma atskrūvēt kolonnas un pamatnes 2 stiprināšanas skrūves (Zīm. C - 36 - DED7621; Zīm. B - 77 - DED7622), pagriezt kolonnas ar uzstādītu iekārtas turētāju uz 180° un atkārtoti saskrūvēt ar pamatni, lai zobu līste būtu novirzīta ārā. Uzstādīt soli un droši.

2. Samontēt gareniskas pārvietošanas sviru (Zīm. C - 37+18 - DED7621; Zīm. B - 69+59 - DED7622), iebāzot sviru paredzētā caurumā, pēc tam nobloķējot ar plastmasas uzgriežņu. UZMANĪBU: uzmaņa sviras iebāšanai var būt stiprināta no abām iekārtas kolonnas pusēm, atkarīgi no vajadzībām. Atskrūvēt uzmaņas stiprinošo ampulas skrūvi, nobāz uzmaņu uzstādīt to kolonnas pretējā pusē.

3. Ierīce jābūt novietota slēgtā telpā, uz attiecīgi sagatavotas virsmas, labi apgaismotā vietā. Lai stabili novietot iekārtu ar kolonnas, kolonnas nostiprināt urbšanas virsmā (centrāls garenisks caurums iekārtas kolonnas pamatnē). Enkurs neatrodas mašīnas komplektā. Pēc pamatnes piespīrināšanas ar enkuru pieskrūvēt visas 4 skrūves (Zīm. C - 38 - DED7621; Zīm. B - 90 - DED7622) iekārtas kolonnas pamatnē, vienlaikus pielāgojot horizontālo novietojumu (uzstādīt vertikāli attiecīgi virsmai).

4. Pārbaudīt, vai kustami elementi nav bojāti. Rotējot vārpstu, pārbaudīt, vai piedziņas sistēma nav nobloķēta (vārpsta rotē ar pretestību).

5. Atslābināt iekārtas vertikālās pārvietošanas blokādes kloķi, uzstādīt attiecīgu augstumu un atkārtoti nobloķēt. Novietot (ieskrūvēt) dimanta vainaga urbju iekārtas turētājā un pieskrūvēt ar plakanām atslēgām - turētājs 32, vainags 41 vai 46 mm, atkarīgi no vainaga gabarītiem.

8. PIESLĒGŠANA PIE ELEKTROAPGĀDI

Pirms ierīces pieslēgšanas pie elektroapgādes pārbaudīt, vai elektroapgādes spriegums atbilst rādītam uz nominālās tabuliņas. Ierīces barošanas instalācija jābūt veikta atbilstoši galvenajām prasībām, kas attiecas elektroinstalācijām un ievēro lietošanas drošības prasību Barošanas vada minimālais šķērsgrauzums un drošinātāja minimālā vērtība atkarīgi no ierīces jaudas ir nodoti tabulā. Instalāciju var veikt tikai kvalificēts elektromontieris. Pagarinātāja lietošanas gadījumā pārbaudīt, lai vada griezum nebūtu mazāks par no prasīta (sk. tabulu). Elektrības vadu novietot tā, lai darba laikā nevarētu to pārgriezt. Nelietot sabojāto pagarinātāju. Periodiski pārbaudīt elektrības vada tehnisko stāvokli. Nedrīkst vilkt elektrības vadu.

Ierīces jauda [W]	Vada minimālais šķērsgrauzums [mm ²]	C tipa drošinātāja minimālā vērtība [A]
<700	0,75	6
700+1400	1	10
1400+2300	1,5	16
>2300	2,5	16

9. LERĪCES IESLĒGŠANA

Attiecas DED7621:

Iekārtas ieslēdzējs atrodas iekārtas rokturī. Ieslēdzēja konstrukcija ļauj nobloķēt iekārtas galveno ieslēdzēju "ieslēgtā" pozīcijā. Galveno pogu

piespiest līdz pretestībai, pēc tam piespiest blokādes pogu, bloķējot piespiesto galveno pogu. Lai atbrīvotu blokādi un iekārtas ieslēdzēju, atkārtoti līdz pretestībai piespiest galveno pogu. Blokāde tiks atslābināta. Iekārtā ir trīs ātrumi, kas ļauj sasniegt sekojošu griezes ātrumu: 880 apgr./min. pirmajā, 1980 apgr./min. otrajā un 3960 apgr./min. trešajā ātrumā. Ātrumu mainīšanas kloķis atrodas iekārtas korpusa iesāņus. Ātrums var būt mainīts tikai pēc iekārtas dzinēja pilnīgas apturēšanas.

Attiecas DED 7622:

Iekārtas ieslēdzējs atrodas iekārtas korpusa augšējā daļā. Zaļa poga, apzīmēta ar "I", ir paredzēta iekārtas iedarbināšanai, un sarkana, apzīmēta ar "0" - apturēšanai. Ieslēdzējs, elektrības avota atslēgšanas un atkārtota pieslēgšanas gadījumā, apturēs iekārtu un neļaus to atkārtoti iedarbināt, ja operators nepiespiež zaļu pogu apzīmētu ar "I". Elektroapgādes pārtraukuma gadījumā iekārtas operatoram ir pienākums piespiest sarkano pogu apzīmētu ar "0" (izslēgts) un atslēgt kontaktdakšu no ligzdas. Pēc elektroapgādes izslēgšanas iemesla noteikšanas un novākšanas kontaktdakša var būt atkārtoti ieslēgta un darbs atjaunots.

UZMANĪBU Neatstāt iekārtu, pieslēgto pie elektroapgādes tīkla, bez uzraudzības. Darba pārtraukšanas vai pabeigšanas gadījumā obligāti atslēgt iekārtas kontaktdakšu no elektrības tīkla.

10. LERĪCES LIETOŠANA

1. Pieslēgšana pie ūdensvadu tīkla

Pieslēgt ūdens vadu pie ūdensvadu tīkla. Iekārtas ūdens pieslēgums ir apgādāts ar ātrsavienojumu, ļaujot pieslēgšanu pie dārza šļūtenēm. Šļūtene ir apgādāta ar vārstu ūdens pieplūdes slēgšanai. Paralēlā kloķa pozīcijā nozīmē "atvērtu" vārstu, perpendikulārā - "slēgtu". Kloķis var būt uzstādīts vidus pozīcijās, regulējot ūdens pieplūdi neatkarīgi no ūdensvada plūsmas uzstādīšanas.

2. Griezes ātruma noteikšana - griezes momenta izvēlēšana (DED7621)

Iekārtas korpusa iesāņus atrodas griezes ātruma mainīšanas kloķis, apzīmēts ar cipariem no 1 līdz 3. Kloķa uzstādīšana uz poz. 1 (I. ātrums) ļauj vārpstai sasniegt griezes ātrumu 880 apgr./min., uz poz. 2 (II. ātrums) ļauj sasniegt griezes ātrumu 1980 apgr./min., un uz poz. 3 (III. ātrums) - 3960 apgr./min. Ar griezes ātruma kloķi noteikt iekārtas attiecīgu griezes ātrumu. Iekārtas ātruma izvēle ir ļoti svarīga urbju ar dažādu diametru vainagiem. Mazākos diametros (piem., 32, 42, 52 mm) urbt ar II. un III. ātrumu (vārpstas griezes ātrums 1980 un 3960 apgr./min.), un lietojot lielākus diametrus (piem., 62, 68, 72, 82 mm) - I. ātrumu (880 apgr./min.). Ātrums var būt mainīts pēc dzinēja pilnīgas apturēšanas.

3. Dimanta vainaga urbja uzstādīšana (DED7621 un DED7622)

Pielāgot vajadzībām attiecīgu dimanta vainaga urbja diametru no attiecīgas iekārtas lietošanas diapazona (DED 7621 - 32-90 mm; DED7622 - 80-205 mm) un uzstādīt to, pieskrūvējot ar plakanām atslēgām - turētājs 32 mm un vainags 41 mm vai 46 mm, atkarīgi no urbja gabarītiem. Droši pieskrūvēt.

Vertikālā urbšana

Atzīmēt cauruma urbšanas vietu. Pielāgot dimanta vainaga urbju ar attiecīgu diametru no attiecīgas iekārtas lietošanas diapazona (DED 7621 - 32-90 mm; DED7622 - 80-205 mm) un uzstādīt to, pieskrūvējot ar plakanām atslēgām. Piestiprināt iekārtu ar statīvu, ka aprakstīti punktā "Darba sagatavošana", lai vainaga urbis tieši urbt urbšanas atzīmētā vietā. Pieslēgt ūdens vadu pie ūdensvadu tīkla. Iekārtas ūdens pieslēgums ir apgādāts ar ātrsavienojumu, ļaujot pieslēgšanu pie dārza šļūtenēm. Šļūtene ir apgādāta ar vārstu ūdens pieplūdes slēgšanai. Paralēlā kloķa pozīcijā nozīmē "atvērtu" vārstu, perpendikulārā - "slēgtu". Kloķis var būt uzstādīts vidus pozīcijās, regulējot ūdens pieplūdi neatkarīgi no ūdensvada plūsmas uzstādīšanas. Urbt ar tā sagatavoto un uzstādītu iekārtu. Atvērt ūdens pieplūdi, uzstādīt ūdens vārsta sviru pie iekārtas un ieslēgt iekārtu, spiežot ieslēdzēju. Atslābināt iekārtas vertikālās pārvietošanas blokādes kloķi un turot pārvietošanas sviru, delikāti ievadīt vainaga urbju materiālā.

UZMANĪBU Vainaga urbis, iegremdējoties materiālā, izsmidzina ūdeni arī ap urbšanas vietu. Obligāti ievērot šo faktu, lai izvairītos no paslīdēšanas, un darbā lietot apavus ar neslīdošo zoli.

Pēc iegremdēšanas materiālā ūdens nav tik stipri izsmidzināts, bet ir padots caur vainaga urbja centru. Ja nepieciešami mainīt (ierobežot) ūdens pieplūdi, pārslēdzot ūdens vārsta sviru. Nestrādāt ar nepietiekamu ūdens daudzumu. Urbi ievadīt materiālā bez stiprām kustībām. Delikāti piespiest, un vainaga liela diametra gadījumā kustību ierobežot līdz minimumam. Pēc urbšanas izslēgt iekārtu, atbrīvojot ieslēdzēju, slēgt ūdens pieplūdi, pārslēdzot ūdens kloķi, un tikai tad pacelt vainagu un nobloķēt vertikālās pārvietošanas kloķi. Demontēt enkuru un pārvietot iekārtu uz kārtēju urbšanas vietu.

Horizontālā urbšana

Atzīmēt urbšanas vietu sienā un sagatavot iekārtu analogiski vertikālāi urbšanai. Noteikt visas iekārtas un statīva horizontālu novietojumu. Pagriezt iekārtas statīva pamatnes četras skrūves, lai sasniegtu vainaga urbja attiecīgu perpendikularitāti attiecīgi virsmai. Pašu urbšanas procesu veikt līdzīgi vertikālāi urbšanai. Nelietot lielu spiedienu, bet ņemt vērā faktu, ka horizontālā urbšanā spiediens jābūt lielāks nekā vertikālā.

11. KĀRTĒJAS APKALPOŠANAS RĪCĪBA

UZMANĪBU Kārtēju apkopes darbību veikt tikai, kad ierīce ir atslēgta no elektroapgādes.

Katreiz pirms iekārtas iedarbināšanas pārbaudīt darbarīka stāvokli. Katrs zaudējums, plūsmas vai dimanta vainaga urbja segmenta lūzums diskvalificē

darbarīku. Uzstādīt jaunu, bez defektiem. Urbja montāžas metode ir aprakstīta 6. nodaļā Vainaga urbju stiprināšana, mainīšana..

Saglabāt iekārtu tīrumā, nepieļaut stipru piesārņojumu. Iekārtu tīrīt katreiz pēc darba pabeigšanas ar valgu lupatiņu, pēc tam noslaucīt līdz sausumam. Nelietot ķīmisku vielu. Periodiski tīrīt dzinēja ventilācijas caurumus. To vislabāk darīt ar spiestu gaisu.

Kontrolēt elektrografīta suku stāvokli. Gadījumā, ja ir konstatēts suku garums zemākais nekā 5 mm, to jāmaina uz jaunu. Lai mainītu suku, atskrūvēt elektrografīta suku aizbāzni (Fot. A - 1), pēc tam noņemt nolietotu suku. Iebāzt jaunu suku un ieskrūvēt aizbāzni. Otro suku pāri mainīt analogiski. Periodiski, pēc nepieciešamības, uzklāt nelielu smērvielas daudzumu, piem. LT4, uz iekārtas statīva zobu līsti. Statīvu tīrīt ar valgu lupatiņu un nosusināt. Kustošus elementus noņņot ar preparātu WD40.

Neaizmirst, ka keramikas materiālu griešanas atliekas izraisa koroziju. Neatstāt piesārņotu iekārtu pēc darba pabeigšanas. Tas var izraisīt atsevišķu iekārtas elementu koroziju.

Dimanta vainaga urbja stiprināšana, mainīšana

DED7621 un DED7622 urbšanas agregāti ir tā konstruēti, lai būtu iespējama tikai vainaga urbju uzstādīšana ar vītni 1 un 1/4". Vainaga urbju piestiprināt, ieskrūvējot to uz iekārtas vārpstu (labā vītne). Pēc ieskrūvēšanas, ar plakana atslēgām pieskrūvēt vainaga urbju pie iekārtas vārpstas. Plakana atslēga 41 mm vai 46 mm (atkarīgi no vainaga gabarītiem) ir paredzēta vainaga pieskrūvēšanai, un plakana atslēga 32 mm - vārpstas nobloķēšanai. Droši pieskrūvēt. Vainaga urbja noņemšanai vai mainīšanai lietot tādu pašu atslēgu.

12. DEFEKTA PAŠA NOVĒRŠANA

PROBLĒMA	IEMESLS	RISINĀJUMS
Iekārta nefunkcionē	Elektrības vads nav pareizi pieslēgts vai ir bojāts Elektrības ligzdā nav sprieguma Nolietotas dzinēja sukas Bojāts ieslēdzējs	Piespiest kontaktakšu dziļāk elektrības ligzdā Pārbaudīt spriegumu ligzdā, pārbaudīt, vai drošinātājs nav bojāts Mainīt sukas uz jaunām Nodot elektroierīci remontam
Iekārta sāk darboties ar grūtību	Noberzta dzinēja gultnes	Nodot elektroierīci remontam
Dzinējs pārkarst	Noslēgti ventilācijas caurumi Pārsniegti pieļaujamie darba parametri Pārāk liels ierīces spiediens	Notīrīt caurumus Izslēgt elektroierīci un pagaidīt līdz pilnīgai ierīces atdzesēšanai Samazināt spiedienu

13. LERĪCES KOMPLEKTĀCIJA, GALA PIEZĪMES

Komplektācija:

DED7621: 1. Statīvs ar pamatni un iekārtas turētāju 2. Pārvietošanas sviras plecs 3. Sviras pleca uzgrieznis 4. Uzgrieznis ar ligzdu 5. Ampulas atslēga 4, 5, 6 mm 6. Plakana atslēga x2 7. Elektrografīta suku komplekts.

DED7622: 1. Iekārta ar statīvu ar pamatni un iekārtas turētāju 2. Pārvietošanas sviras plecs 3. Sviras pleca uzgrieznis 4. Uzgrieznis ar ligzdu 5. Ampulas atslēga x2 6. Plakana atslēga x2 7. Elektrografīta suku komplekts.

Piezīmes

Rezerves daļu pasūtīšanas gadījumā lūdzam norādīt PĀRTIJAS numuru, kas atrodas uz tabuliņas. Lūdzam aprakstīt bojātu daļu, papildus norādot ierīces iegādes orientācijas laiku. Garantijas laikā remontu ir veikti saskaņā ar Garantijas Lapas noteikumiem. Reklamēto produktu lūdzam nodot remontam pirkšanas vietā (pārdevējam ir pienākums pieņemt reklamēto produktu) vai nosūtīt DEDRA - EXIM Centrālā Servisam. Lūdzam pievienot Garantijas Lapu, kuru noformēja importētājs. Bez dokumenta garantijas remonts būs uzskatīts par pēc-garantijas remontu. Pēc garantijas laika remontu veic Centrālais Serviss. Bojātu produktu nosūtīt servisam (par pasūtīšanu maksā lietotājs).

14. MONTĀŽAS ZĪMĒJUMA ELEMENTU SARAKSTS

DED7621, Zīm. C

1.	Pieslēgšanas līste
2.	Līstes segums
3.	Uzgrieznis M8
4.	Skrūve M8x20
5.	Regulators
6.	Pacelšanas mehānisma korpus
7.	Ierievis
8.	Iekārtas turētāja apskava
9.	Skrūve M8x25
10.	Segera gredzens
11.	Ritenis ML3-205-34
12.	Veltis ML3-205-23
13.	Pacelšanas mehānisma korpusa vāks
14.	Gultnis 603ZZ
15.	Segera gredzens
16.	Veltis
17.	Pārvietošanas sviras uzmava
18.	Pārvietošanas sviras kloķis

19.	Skrūve M4x12
20.	Uzgrieznis M4
21.	Bultskrūve
22.	Statīva kolonna
23.	Pieslēgšanas līste B
24.	Pieslēgšanas līste vidēja
25.	Skrūve M4x6
26.	Pieslēgšanas līste maza
27.	Skrūve M8x30
28.	Atspere paliktis
29.	Noteikšanas paliktis
30.	Skrūve M8x12
31.	Skrūve M6x20
32.	Atspere paliktis
33.	Skrūve M6x25
34.	Rokturis
35.	Noteikšanas paliktis
36.	Skrūve M12x70
37.	Pārvietošanas svira
38.	Skrūve M16x70
39.	Uzgrieznis M16
40.	Pamats

Zīm. D

1.	Vārpsta
2.	Tērauda lodīte
3.	Atspere
4.	Ierievis
5.	Segera gredzens
6.	Gultnis 6005RZ
7.	Segera gredzens
8.	Noteikšanas paliktis segums
9.	Blīvējuma gredzens
10.	Gredzens
11.	Redukcijas uzmava
12.	Caurulu savienotājs
13.	Šlūtenes pieslēgums
14.	Blīvējuma gredzens
15.	Zobrats # 8
16.	Veltņa blīvēšanas gredzens
17.	Zobrats # 6
18.	Zobrats # 4
19.	Segera gredzens
20.	Gultnis Hk1010
21.	O-rings
22.	Korpuss
23.	Blīvējuma gredzens
24.	Blīvētājs
25.	Noteikšanas paliktis
26.	Uzgrieznis
27.	Atspere
28.	Piespiešanas gredzens
29.	Noteikšanas paliktis
30.	Zobrats # 2
31.	Segums
32.	Veltis
33.	Gultnis 629
34.	Skrūve M5X15
35.	Atspere paliktis
36.	Potenciometrs
37.	Tapa
38.	Tapa
39.	O-rings
40.	Griezes ātruma regulators
41.	Skrūve M6x30
42.	Rokturis
43.	Gultnis 6201ZZ
44.	Rotors
45.	Gultnis 6000ZZ
46.	Skrūve ST4.8x70
47.	Stators
48.	Vāks
49.	Korpuss
50.	Skrūve M6x60
51.	Noteikšanas paliktis
52.	Atspere paliktis
53.	Nomināla tabuliņa
54.	Elektrografīta suka
55.	Sukas segums
56.	Skrūve ST4.2x16
57.	Aizmugures aizsegs
58.	Skrūve ST4.2x25
59.	Aizmugures rokturis
60.	Turētāja uzliktnis
61.	Skrūve ST4.2x19
62.	Turētāja kreisais segums
63.	Skrūve ST4.2x25
64.	Drošinātājs
65.	Suku turētājs
66.	Skrūve ST4.2x25
67.	Piespiešanas plāksnīte

68.	Vada segums
69.	Kontaktdakša
70.	Skrūve ST4.2x32
71.	Turētāja labais segums
72.	Ieslēdzis
73.	Šūtene ar savienojumu
74.	Plakana atslēga
75.	Ampulas atslēga

Zīm. B, DED7622:

1.	Blīvēšanas gredzens
2.	Blīvētājs
3.	Skrūve M5x25
4.	Atsperes paliktņi φ5
5.	Gredzens
6.	O-rings
7.	Vāks
8.	Vārpsta
9.	Ierievis 8x20
10.	Segera gredzens
11.	Ritgultnis 6025Z
12.	Reduktora korpuss
13.	Zobrats #6
14.	Ritgultnis 604ZZ
15.	Vidus vāks
16.	Sešstūru skrūve M6x25
17.	Ritgultnis 620ZZ
18.	Ritgultnis 6201ZZ
19.	Zobrats #2
20.	Zobrats #3
21.	Ierievis 4x12
22.	Zobrats #5
23.	Ierievis 5x25
24.	Atsperes paliktņi A
25.	Atsperes paliktņi B
26.	Nodrošināšanas paliktņi
27.	Paplāksne
28.	Vāks
29.	Zobrats #4
30.	Uzgrieznis M16x1.5
31.	Šūtenes pieslēgums 1/4"
32.	Ierievis 10x120
33.	Rotors
34.	Sešstūru skrūve M5x75
35.	Stators
36.	Ritgultnis
37.	Nodrošināšanas paliktņi
38.	Korpuss
39.	Nomināla tabuliņa
40.	Suku turētājs
41.	Elektrografīta suka
42.	Sešstūru skrūve M5x16
43.	Skrūve M5x16
44.	Skrūve M5x8
45.	Vāks
46.	Skrūve M5x8
47.	Ieslēdzēja segums
48.	Ieslēdzis
49.	Ieslēdzēja korpuss
50.	Skrūve M5x20
51.	Atsperes paliktņi φ5
52.	Vada segums
53.	Elektroapgādes vads
54.	Skrūve M4x14
55.	Barošanas vada spāle
56.	Pacelšanas mehānisma korpuss
57.	Skrūve M8x25
58.	Skrūve M8x20
59.	Iemava
60.	Kloķis
61.	Uzgrieznis M8x10
62.	Regulators
63.	Pieslēgšanas līste vidēja
64.	Pieslēgšanas līste maza
65.	Plāksne
66.	Uzgrieznis M14
67.	Skrūve M4x16
68.	Skrūve M4x6
69.	Svira
70.	Līste A
71.	Līste B
72.	Segera gredzens φ17
73.	Ritgultnis 6003Z
74.	Veltnis
75.	Zobrats
76.	Vadītājs
77.	Sešstūru skrūve M12x75
78.	Bultskrūve
79.	Segera gredzens φ10
81.	Veltnis
82.	Skrūve M6x30

83.	Rokturis
84.	Skrūve M8x12
85.	Segums
86.	Atsperes paplāksne φ6
87.	Šūtenes pieslēgums
88.	Pamats
89.	Sešstūru uzgrieznis M16
90.	Skrūve M16x70
91.	Ampulas atslēga 5mm
92.	Ampulas atslēga 6mm
93.	Ampulas atslēga 8mm
94.	Plakana atslēga
95.	Diferenciālas strāvas aizsardzība

15. INFORMĀCIJA LIETOTĀJIEM PAR NOLIETOTAS ELEKTROIERĪCES UTILIZĀCIJU

(mājsaimniecības vajadzībām)

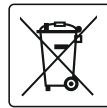

Augstāk norādītā zīme norādīta uz produkta vai produkta dokumentācijā informē, ka bojātas elektroierīces aizliegts izmest kopā ar sadzīves atkritumiem. Ja vēlaties šādu produktu detaļas utilizēt, otrreizēji izmantot vai atgriezt, ierīce jānodod specializētā

savākšanas centrā, kurā varēsiet to izdarīt bez maksas. Informāciju par nolietotās tehnikas savākšanas punktiem var uzzināt ietējā pašvaldībā, piem., tās mājas lapā.

Atbilstoši utilizēta tehnika palīdz saudzēt vērtīgus krājumus un izvairīties no negatīvas ietekmes uz veselību un vidi, kam var tikt radīti draudi neatbilstošu atkritumu apsaimniekošanas dēļ. Neatbilstoša atkritumu utilizācija ir sodāma pēc atbilstošiem vietējiem tiesību aktiem.

Lietotāji Eiropas Savienībā.

Ja vēlaties utilizēt elektroierīces, sazinieties ar tuvāko šo ierīču pārdošanas centru vai ar piegādātāju, kas Jums sniegs papildu informāciju.

Utilizācija ārpus ES dalībvalstīm

Šī zīme ir spēkā tikai Eiropas Savienības valstīs.

Ja vēlaties utilizēt elektroierīces, sazinieties ar tuvāko šo ierīču pārdošanas centru vai ar piegādātāju, kas Jums sniegs papildu informāciju.

Orģinālās instrukcijas tulkojum

HU

Tartalomjegyzék

1. Képek és rajzok
2. Részletes munkabiztonsági előírások
3. A berendezés leírása:
4. A gép rendeltetése
5. Használati korlátozások
6. Műszaki adatok
7. A munka előkészítése
8. Hálózatra csatlakoztatás
9. A berendezés bekapcsolása és használata
10. A berendezés használata
11. Folyó karbantartási tevékenységek
12. A hibák önálló elhárítása
13. A berendezés készlete, záró megjegyzések
14. Alkatrész kimutatás az összeállítási rajzhoz
15. Információ a felhasználóknak az elektromos élelektroelektronikus berendezések hulladékkezeléséről
16. Garanciajegy

Megfelelőségi Nyilatkozat - külön dokumentum

Általános biztonsági előírások - a berendezéshez csatolt brosúra
FIGYELEM A berendezés üzemeltetése során ajánlott betartani az alapvető munkabiztonsági elveket a tűz keletkezése, villamos áramütés és mechanikus sérülés elkerülése érdekében. A berendezés üzemeltetésének elkezdése előtt kérjük ismerkedjen meg a Használati Utasítás tartalmával. Kérjük tegye el a Használati Utasítást és a Megfelelőségi Nyilatkozatot. A Használati Utasításban található útmutatók és utasítások szigorú betartása az Önök berendezése élettartamának meghosszabbítását eredményezi.

FIGYELEM A munka során feltétel nélkül be kell tartani a munkabiztonsági útmutatóban leírtakat. A munkabiztonsági útmutató külön füzetként kerül a berendezéshez csatolásra és megőrizendő. Amennyiben a berendezés más személyhez kerül, kérjük szintén átadni a használati utasítást, a munkabiztonsági útmutatót és a megfelelő ségi nyilatkozatot. A Dedra Exim cég nem vállal felelősséget a munkabiztonsági előírások megszegéséből eredő balesetekért. Figyelmesen olvassa el a biztonsági útmutatót és a használati útmutatót. A figyelmeztetések és utasítások figyelmen kívül hagyása áramütéshez, tűzesethez és/vagy komoly sérülésekhez vezethet. Tegye el az összes útmutatót, biztonsági útmutatót és megfelelő ségi nyilatkozatot a későbbi használatra.

2. RÉSZLETES MUNKABIZTONSÁGI ELŐÍRÁSOK

Az elektromos fűróberendezés működésével kapcsolatos figyelmeztetések:

- **Vizes fúrás esetén távolítsa el a vizet a kezelő munkaállomásáról, illetve használjon folyadékgyűjtő berendezést!** Ezzel a kezelő munkaállomásán kiküszöbölheti az áramütés veszélyét.
- **Az elektromos szerszámok kezeléséhez kizárólag szigetelt kezelőkart használjon, ha fennáll annak a veszélye, hogy a berendezés vágórésze a munkamenet folyamán villanyvezetékkel vagy a tápkábellel érintkezhet.** Ha a vágórész az elektromos hálózatához kötött vezetékkel érintkezik, a berendezés nem szigetelt elemei továbbítják a feszültséget, és a kezelő áramütést szenvedhet.
- **Gyémánt fúrószerű használat esetén használjon hallásvédő eszközöket!** A zaj halláskárosodást okozhat!
- **Ha beszorul a fúrószerű vége, engedje azt vissza, majd kapcsolja ki a berendezést!** Vizsgálja meg a beszorulás okát, és küszöbölje ki azt!
- **Amikor a gyémánt fúrószerűt újra bekapcsolja, győződjön meg arról, hogy a megmunkálendő tárgyban szabadon forog a fúró!** Ha a beszorult fúrószerű nem forog, túlterhelést okozhat vagy a gyémánt fúró kimozdulhat a megmunkált tárgyból.
- **Mindig győződjön meg arról, hogy a rögzítőhorgok vagy -kapcsok segítségével a teljes munkafolyamat idejére biztonságosan rögzítette-e a fúróberendezést a megmunkálendő tárgyra!** Ha a megmunkálendő tárgy gyenge vagy lyukacsos, a rögzítőhorog elmozdulhat, így a fúrógép leválik a helyéről.
- **Ha a megmunkálendő tárgyra tapadókoronggal rögzíti a fúróberendezést, mindig sima, tiszta és nem lyukacsos felületet válasszon!** A rögzítéshez ne válasszon olyan laminált felületet, mint a kompozit burkolólap! Ha a megmunkálendő tárgy nem sima, vagy nem rögzítették megfelelően, a tapadókorong leválhat róla.
- **A fúrás előtt vagy közben biztosítson megfelelő vákuumot a fúróberendezés rögzítéséhez!** Más esetben a tapadókorong elmozdulhat és leválhat a megmunkálendő tárgyról.
- **A kizárólag tapadókorong segítségével rögzített fúróberendezést csak a lefelé irányuló fúrásához használhatja.** Vákuum hiányában a tapadókorong elmozdul és leválik a megmunkálendő tárgyról.
- **Fal- és mennyezetfúrás esetén biztosítsa a furat túloldalán található személyek és munkaállomások biztonságát!** A fúrószerű átjuthat a túloldalra és kieshet a nyílásból.
- **Ne használja a berendezést a kezelő feje felett végzett vizes fúrásához!** A berendezésbe beszivárgó víz növeli az áramütés veszélyét!
- **A kezelő feje felett végzett vizes fúrásához mindig a használati utasításban leírt vízadagolót használjon! Ügyeljen arra, hogy a berendezésbe ne kerüljön víz!** A berendezésbe beszivárgó víz növeli az áramütés veszélyét!

3.A BEREDEZÉS LEÍRÁSA (A ÁBRA)

1. Kefe aljzat 2. Emelőkar 3. Szabályozó csavarok 4. Hornyos csavar 5. Bekapcsoló 6. Vízszelap

4.A GÉP RENDELTEZÉSE

Megengedett a berendezés használata felújítási-építési munkákhoz, javítóműhelyekben, amatőr munkákhoz, a használati útmutatóban leírt használati feltételek és megengedett munka körülmények betartásával. Az elektromos oszlopos fúrógép minden fajta kerámia építőanyagban furatok fúrására került megtervezésre. A gép lehetővé teszi fúróműveletek gyémánt koronafúrókkal való végzését a 32 - 90 mm - DED762; 80 - 205 mm - DED7622 átmérő tartományban. A fúróberendezést víz hűtőközzel és elszívó berendezéssel való használathoz alkalmas. A gép működtetése szárazon nem javasolt. A fúrógép állvánnyal került felszerelésre, amely lehetővé teszi oszlopos fúróként történő használatát.

5.HASZNÁLATI KORLÁTOZÁSOK

Az oszlopos fúrógép csak az alább leírt "Megengedett munkakörülmények" szerint használható. A gépet csak és kizárólagosan az útmutató további részében ismertetett gyémántfúrókkal lehet használni. További információk az: "Ajánlott koronafúrók" részben található. A gépet a vízellátó rendszerre kell csatlakoztatni. Kerülje a száraz vagy víz deficit alatti munkavégzést. A mechanikai és villamos felépítésben eszközölt önkényes változtatások, bármilyen módosítások, a Használati Utasításban nem említett kezelési tevékenységek jogtalanaként kerülnek elkönyvelésre és a Garanciális Jogok azonnali elvesztéséhez vezetnek. Ne használja a szerszámokat nem a rendeltetésüknek megfelelően. A használati utasításnak, vagy a rendeltetésnek nem megfelelő használata a garanciális jogok azonnali elvesztését eredményezi.

MEGENGEDETT ÜZEMI KÖRÜLMÉNYEK S2 10 min

A gép csak zárt, hatékony szellőzéssel rendelkező helyiségekben használható. Szabadtéri használatra nem alkalmas. Óvja az esőtől és a nedvességtől.

6.MŰSZAKI ADATOK

Oszlopos fúrógép modell	DED7622	DED7621
Elektromos motor	egyfázisú kommutátoros	
Üzemi feszültség	230 V~ 50Hz	
Névleges motor teljesítmény	2500W	1500 W

Sebességfokozatok száma	1	3
Forgási sebesség	700 obr/min	880/1980/3960 obr/min
Fúrógép magassága az állvánnyal	450 mm	
Fúrógép lökethossza az állvánnyal	450 mm	
Rögzítő menet átmérője	1 1/4 cala	1 1/4 cala
Tömege az állvánnyal	23,8 kg	20 kg
Fúrt furatok ármérőjének terjedelme	80 - 205 mm	32 - 90 mm
Zajkibocsátás (az ISO 7960 szabvány 2/95 Függeléké szerint):		
LPA hangnyomásszint	88,6 dB (A)	
LVA hangteljesítményszint	101,6 dB (A)	
Kpa, Kwa mérési bizonytalanság	3 dB(A)	
Védelmi fokozat	Ip20	
A hosszanti eltolás kar vibrációs szintje	2,03 m/s ²	
Mérési bizonytalanság	1,5 m/s ²	
A szerszám osztálya	I	

A zajra és a vibrációra vonatkozó információk.

A zajkibocsátás az EN 61029-1 -nek megfelelően lett meghatározva, az értékeket a fenti táblázatban adtuk meg.

A zaj halláskárosodást okozhat, használat közben használjon fülvédőt!

Rezgés kapcsolott érték ah valamin a mérési bizonytalanság az EN 61029-1 szabványnak megfelelően lett megadva a táblázatban

A deklarált zajkibocsátási érték mérése szabványos mérési mérése módszerekkel történt, és felhasználható más eszközökkel történő összehasonlításra. A fentebb megadott zajkibocsátási szint felhasználható, a zajkockázatnak való kitétség értékelésére is.

Az elektromos kéziszerszám zajszintje valós használat közben eltérhet a deklarált értékektől, függően a munkaszerszámok használati módjától, különösen a munkadarab fajtájától, a kezelő védelmére így kell meghatározni a védelmi eszközöket. A felhasználási körülmények pontos becsüléséhez figyelembe kell venni minden munkafolyamatot, beleértve azokat az időszakokat, amikor a készülék ki van kapcsolva, vagy ha az be van kapcsolva, de nem végeznek vele munkát.

7.A MUNKA ELŐKÉSZÍTÉSE

A csomagból történő kivétele után végezze el a következő műveleteket:

1. A szállítás idejére a fúrószerkezet oszlopa (C ábra -22 - DED7621, B ábra -76-DED7622) és a talapa (C ábra -40-DED7621, B ábra -88-DED7622) fordítva kerül összeszerelésre. A csomagolásból történő kivétele után távolítsa el az oszlopot a talphoz rögzítő 2 csavart (C ábra - 36 - DED7621, B ábra - 77 - DED7622 ábra), fordítsa meg a fúrógép befogóval felszerelt oszlopot 180 fokkal és szerelje össze újra a talppal úgy, hogy a fogasléc kifelé álljon. Rögzítse gondosan és biztosan.

2. Szerelje fel a hosszanti eltolást kart (C ábra -37 + 18 - DED7621, B ábra-69 + 59 - DED7622), betolva a kart az erre rendeltetett furatba és a betolás után rögzítse a műanyag anyacsavar felcsavarozásával. MEGJEGYZÉS: A hüvely, amelyben az emelőkar behelyezhető, a fúrógép oszlopának mindkét oldalára felszerelhető. Lazítsa meg a hüvelyt rögzítő imbuszcsavart, húzza le a hüvelyt és szerelje fel az oszlop másik oldalára.

3. A gépet zárt helyiségben, jól megvilágított helyen, jól előkészített felületen kell elhelyezni. Az oszlopos fúrógép stabil lerögzítésének érdekében, horgonyozza le az oszlopot fúrásra szánt felületen (a központi hosszanti furat a fúrógép oszlop talpán). A horgony nem tartozéka a gépnek. A talp horgonyzó elemmel történő rögzítése után húzza meg mind a 4 csavart (C ábra - 38 - DED7621, B ábra- 90 - DED7622) a fúrógép oszlopán, egyidejűleg vízszintezze be (igazítsa be a talajhoz képesti függőleges irányt).

4. Ellenőrizze, hogy a mozgó alkatrészek nem sérültek. Az orsó elforgatásával győződjön meg róla, hogy a hajtásrendszer nincs elakadva (az orsó ellenállást kifejtve forog).

5. Lazítsa fel a függőleges eltolás retesz csavarját, állítsa be a megfelelő magasságot és újra reteszelve. Szerelje be a gyémánt koronafúró a fúrógép befogójába és húzza meg villáskulcsokkal - befogó 32, és a korona méretétől függően a korona 41 mm vagy 46 mm-es.

8. HÁLÓZATRA CSATLAKOZTATÁS

A berendezés hálózati forrásra csatlakoztatása előtt ellenőrizze, hogy a hálózati feszültség megegyezik az adattáblán szerelő értékkel. A berendezés tápcsatlakozását az elektromos hálózatokra vonatkozó alapvető elvárások szerint kell elvégezni és meg kell felelniük a felhasználói biztonsági követelményeknek. A tápvezetékek minimális keresztmetszet és a minimális biztosító értékek paramétereit a berendezése teljesítménye függvényében az alábbi táblázat tartalmazza. A telepítést jogosult villanyszerelőnek kell kiviteleznie. Amennyiben hosszabbított használat, ügyeljen rá, hogy az ér keresztmetszete ne legyen kisebb a megköveteltől (lásd a táblázatot). A villamos vezetékét úgy helyezze el, hogy a munka közben ne legyen kitéve elvágásnak. Ne használjon megrongálódott hosszabbítótól időszakosan ellenőrizze a tápvezetékek műszaki állapotát. Ne húzza a tápvezetékét fogva.

A berendezés teljesítménye [W]	Minimális vezeték-átmérő méret [mm ²]	Minimális C típusú biztosíték [A]
<700	0,75	6
700~1400	1	10

1400+2300	1,5	16
>2300	2,5	16

9.A BERENDEZÉS BEKAPCSOLÁSA

Érinti a DED7621 modellt

A fűrő kapcsolója a gép markolatán található. A kapcsoló szerkezete lehetővé teszi a fűrő főkapcsolójának "be" állásban való rögzítését. Nyomja be a főkapcsolót ükötésig, majd nyomja meg a rögzítógombot, rögzítve a főkapcsolót. A retesz kioldásához és a gép kikapcsolásához nyomja le újra a főkapcsoló gombot. A retesz kiold. Az fűrőgép három fokozattal rendelkezik és a következő forgási sebesség elérését teszi lehetővé: 880 fordulat / perc az első sebességfokozatban, 1980 fordulat / perc a második sebességfokozatban és 3960 a harmadikban. A fokozatváltó gomb a fűrőgép test oldalán található. A fokozatváltás kizárólagosan a gép motorjának teljes leállása után megengedett.

Érinti a DED 7622 modellt

A fűrő kapcsolója a gépház felső részén található. Az I jelzésű zöld nyomógombot a fűrő elindítását, míg a 0 jelölésű piros gomb a gép megállítását szolgálja. Áramkimaradás és a feszültség újbóli megjelenése esetén a kapcsoló megállítja a gépet és nem indítja el újra, amennyiben a gépkezelő nem nyomja meg az I jelölésű zöld gombot. Áramkimaradás esetén a gépkezelő köteles megnyomni a 0 jelölésű piros gombot (kikapcsolás) és eltávolítani a dugót az aljzatból. Az áramkimaradás okának megállapítása és eltávolítása után újra csatlakoztathatja a dugót az aljzatba és folytathatja a munkát.

FIGYELEM

Ne hagyja a hálózatra csatlakoztatott gépet felügyelet nélkül. Munkaszünet vagy a munka befejezés után feltétel nélkül csatlakoztassa le a gépet hálózatról a dugó hálózati aljzatból történő kihúzásával.

10.A BERENDEZÉS HASZNÁLATA

1. Csatlakozás a vízellátó hálózatra

Csatlakoztassa a víztömlőt a vízhálózatra. A gépre felszerelt víztömlős vízcsonkcsatlakozója gyorscsatlakozó típusú, mely lehetővé teszi a kerti tömlőkhöz való csatlakoztatást. A tömlőn lévő szelep a vízellátás kikapcsolásához használandó. A szelepgombnak a csövezetékkel párhuzamos helyzete "nyitott", míg a keresztirányú helyzete "zárt" állapotot jelent. A gomb a közbenső pozíciókban állítható a vízellátás szabályozására, függetlenül a beállított vízellátás áramlási sebességétől.

2. Forgási sebesség beállítása –forgási sebesség kiválasztása (DED7621)
A fűrő oszlop oldalán található az I-től 3-ig jelölt fokozatváltó gomb. Az 1-es helyzetbe (I fokozat) állítva a szabályozó gombot lehetővé teszi a fűrőorsó forgását 880 fordulat / perc sebességgel, a 2-es helyzetbe állítva (II. fokozat) az 1980 fordulat/perc forgási sebességét és a 3. helyzetben (III. fokozat) 3960 fordulat / perc sebességet. Állítsa be a fokozatváltó gombbal a fűrőgép megfelelő forgási sebességét. A fűrőgép fokozatának és ezzel a forgási sebességének kiválasztása nagyon fontos paraméter a különböző átmérőjű koronákkal történő fűrészésnél. A kisebb átmérőknél (megközelítőleg 32 mm, 42 mm, 52 mm) a II. és a III. fokozatot válassza (1980 és 3960 fordulat / perc) míg a nagyobb korona átmérőknél I.fokozatot használja (62 mm, 68 mm, 72 mm, 82 mm) 880 fordulat / perc).

A fokozat váltását a motor forgásának teljes leállása után szabad elvégezni.

3. A gyémánt koronafűrő rögzítése (DED7621 és DED7622)

Válassza ki az adott fűrőgép modellhez (DED 7621 - 32 mm - 90 mm, DED7622 - 80 - 205 mm) illő megfelelő gyémánt koronafűrő átmérőt és rögzítse a gépen villáskulccsal - 32 mm-es fogantyúhoz és a 41 mm-es vagy 46 mm-es koronához a koronafűrő méretétől függően. Húzza meg határozottan.

Függőleges fűrész

Jelölje be a fűrő fordulat helyét. Válassza ki az adott fűrőberendezéshez alkalmazható megfelelő gyémánt koronafűrőt (DED 7621 - 32 mm - 90 mm, DED7622 - 80 - 205 mm) és rögzítse a géphez villáskulcs használatával. Horgonyozza le a fűrőgépet az állvánnyal együtt a "Munka előkészítése" című fejezetben leírtak szerint úgy, hogy a koronafűrő pontosan ráálljon a kijelölt fűrész helyre. Csatlakoztassa a víztömlőt a vízhálózatra. A gép vízcsonkcsatlakozója gyorscsatlakozóval van felszerelve a kerti tömlőkhöz való csatlakoztatáshoz. A tömlőn lévő szelep lehetővé teszi a vízellátás elzárását. A szelepgombnak a csövezetékkel párhuzamos helyzete "nyitott" jelent, míg a keresztirányú helyzete pedig "zárt" jelent. A gomb a közbenső pozíciókba állítható, szabályozva a víz áramlását a vízhálózat áramlási sebességétől függetlenül. Az így előkészített és beállított fűrővel el lehet kezdeni a fűrészést. Nyissa meg a víz bemenetet, állítsa be a vízszeleppet a gép mellett és kapcsolja be a gépet a gomb megnyomásával. Lazítsa meg függőleges eltolás szabályozó gombját és az eltolás kart fogva óvatosan vezesse be a koronafűrőt az anyagba.

FIGYELEM A koronafűrőnek az anyagba hatolása előtt a víz szétfröccsen a fűrészterület mellé is. Vegye figyelembe ezt a tényt, hogy elkerülje az elcsúszást, valamint viseljen csúszásmentes talpú cipőt.

Az anyagba hatolás után a víz sokkal kevésbé fröccsen szét, de természetesen a koronafűrő közepén keresztül adagásra került. Szükség esetén változtassa (korlátozza) a vízellátást a vízszeleppel. Ne dolgozzon víz deficittel. Helyezze be a fűrőt az anyagba, jelentős eltolás nélkül. Nyomja le óvatosan, nagy átmérőjű koronafűrők használatánál esetén az eltolást a minimálisra kell csökkenteni. A fűrész elvégzése után kapcsolja ki

a gépet a kapcsoló felengedésével, a vízellátást kapcsolja ki vízszelep elforgatásával, majd emelje fel a koronát és rögzítse a függőleges eltolás szabályozó gombot. Távolítsa el a horgonyt és a helyezze át a gépet a következő fűrési helyre.

Vízszintes fűrész

Jelölje meg a fűrész helyét a falon és készítse elő a gépet a függőleges fűrészhez hasonlóan. és megakadályozza a gép kiszakadását a falból. Állítsa be a fűrőgép szintjét az állvánnyal együtt. Forgassa a négy csavart a fűrőállvány talpán, míg a koronafűrő nem kerül merőleges helyzetbe a felülethez képest. Maga a fűrési folyamat hasonlít a függőleges fűrészhez leírathoz. Ne használjon nagy rányomást, azonban vegye figyelembe azt a tényt, hogy vízszintes munkavégzésnél a rászorító erőnek nagyobbak kell lennie, mint a függőleges munkáknál.

11.FOLYÓ KARBANTARTÁSI TEVÉKENYSÉGEK

FIGYELEM Az alább leírt valamennyi előkészítési munkát a dugó hálózati aljzatból kihúzott állapotában kell végezni!

Mindig ellenőrizze a munkaeszköz állapotát a fűrőgép elindítása előtt. A gyémánt koronafűrő szegmensének bármely hiányossága, törése vagy lemorzsolódása kizárja a szerszámot a használatból. Új, hibátlan szerszámot kell felszerelni. A fűrő rögzítési módja a 6. A munka előkészítése és a 11. A koronafűrő rögzítése, cseréje fejezetekben kerül leírásra.

Tartsa tisztán a gépet, ne engedje a súlyos szennyeződések kialakulását. Minden használat után tisztítsa meg a gépet nedves ruhával és törölje szárazra. Ne használjon vegyszereket. Időszakosan tisztítsa meg a motor szellőzőnyílásait. Ezt a műveletet a legjobb sűrített lewego segítségével elvégezni.

Ellenőrizze az elektrográfit kefék állapotát. Ha 5 mm-nél rövidebbek, cserélje ki azokat újakra. A kefék cseréjéhez csavarja le az elektrográfit kefék védősapkáját (A-1. kép), és távolítsa el az elkopott keféket. Helyezze be az új keféket és csavarja fel a védősapkát. A másik pár kefével járjon el ugyanúgy. Időszakosan, szükség szerint vigyen fel kis mennyiségű zsírt, pl. L4-et a fűrőállvány fogaslécére. Tisztítsa meg az állványt nedves ruhával és törölje szárazra. A mozgó részeket fújja le WD40 készítménnyel.

Ne feledje, hogy a kerámia anyagok vágási maradéka korrózióra hajlamos. A munka befejezésekor ne hagyja a gépet megtisztítatlanul. Ez az oszlopos fűrőgép egyes elemeinek korróziójához vezethet.

A gyémánt fűrőkészlet felszerelése, cseréje

A DED7621 és DED7622 fűrőgép úgy került kialakításra, hogy kizárólag 1 és 1/4 hüvelyű menetes koronafűrők szerelhetők fel. A koronafűrő rögzítése a fűrő fűrőgép orsóra csavarozásából áll (a menet jobbmenetes). A felcsavarozás után villáskulccsal csavarozza fel a koronafűrőt a fűrőgép orsójára.

A korona meghúzásához 41 mm-es vagy 46 mm-es villáskulcs szükséges (a korona méretétől függően), míg 32 mm-es villáskulcs szükséges az orsó rögzítéséhez. Erőteljesen húzza meg. Használja ugyanazokat a csavarkulcsokat a koronafűrő leszereléséhez vagy cseréjéhez.

12. A HIBÁK ÖNÁLLÓ ELHÁRÍTÁSA

PROBLÉMA	OK	MEGOLDÁS
A fűrőgép nem működik	A tápkábel rosszul van csatlakoztatva vagy sérült Az aljzatban nincs hálózati feszültség Elhasználódtak a motorkefék Sérült kapcsoló	Nyomja mélyebbre a csatlakozót az aljzatban, ellenőrizze a tápkábelt Ellenőrizze a feszültséget az aljzatban, nem oldott-e le a biztosíték Cserélje ki a keféket újakra Adja át az elektromos készszerszámot javításra
A fűrőgép nehezen mozog	Megszorult a motorcsapágy	Adja át az elektromos készszerszámot javításra
Túlelemez a motor	Eltömődtek a szellőzőnyílások Túllépte a megengedett működési paramétereket Túl nagy erővel nyomja a szerszámot	Tisztítsa ki a nyílásokat Kapcsolja ki az elektromos készszerszámot, halassza el a munkát a gép teljes lehűléséig Csökkentse a nyomóerőt

13.A BERENDEZÉS KÉSZLETE, ZÁRÓ

MEGJEGYZÉSEK

A komplett gép tartalma:

DED7621: 1. Állvány talppal és fűrőgép befogóval 2. Eltolás karja 3. Emelőkar anyacsavarja 4. Hornyos anyacsavar 5. Imbuszkulcs 4, 5, 6 mm 6. Villáskulcs x2 7. Elektrográfit kefe készlet.

DED7622: 1. Oszlopos fűrőgép állvánnyal, talppal és fogantyúval 2. Eltolás karja 3. Emelőkar anyacsavarja 4. Hornyos anyacsavar 5. Imbuszkulcs 4, 5, 6 mm 6. Villáskulcs x2 7. Elektrográfit kefe készlet.

Záró megjegyzések

Az alkatrészek megrendelésekor kérjük megadni a típuscímkén található szeriátszámot. Kérjük a megrendelt alkatrészt leírni, megadva a

berendezés megközelített vásárlási idejét. A garanciális időszakban a javítások a Garanciajegyben leírt szabályok szerint kerülnek elvégzésre. A reklamált terméket kérjük a javításra eljuttatni a vásárlás helyére (az eladó köteles a reklamált terméket átvenni), vagy a DERA - EXIM Központi Szervizébe. Kérjük csatolni az Importőr által kiállított garanciajegyet. E nélkül a javítás garanciális időszakon túli javításként kerül elkönyvelésre. A garanciális időszakon túli javításokat a Központi Szerviz végzi. A megrongálódott terméket a Szervizbe kel elküldeni (a szállítási díjat a felhasználó fedezi).

14. ALKATRÉSZ KIMUTATÁS AZ ÖSSZEÁLLÍTÁSI

RAJZHOZ

DED7621, C ábra

1.	Csatlakozó lécs
2.	Lécs borítás
3.	M8 anyacsavar
4.	M8x20 csavar
5.	Fogantyú
6.	Emelő mechanika burkolata
7.	Horony
8.	Osztolpos fűrógép fogantyú szorítóbilincs
9.	M8x25 csavar
10.	Zégergyűrű
11.	ML3-205-34 Kerék
12.	ML3-205-23 tengely
13.	Az emelőszerkezet burkolatának fedele
14.	603ZZ Csapágy
15.	Zégergyűrű
16.	Tengely
17.	Előtölő kar hüvelye
18.	Előtölő kar gombja
19.	Csavar M4 x12
20.	M4 x12 anyacsavar
21.	Önvágó csavar
22.	Oszlop állvány
23.	B csatlakozó lécs
24.	Közepes csatlakozó lécs
25.	M4x6 csavar
26.	Kis csatlakozó lécs
27.	M8x30 csavar
28.	Rugalmas alátét
29.	Beállító alátét
30.	M8x12 csavar
31.	M6x20 csavar
32.	Rugalmas alátét
33.	M6x25 csavar
34.	Fogantyú
35.	Beállító alátét
36.	M12x70 csavar
37.	Előtölő kar
38.	M16x70 csavar
39.	M16 anyacsavar
40.	Talp

D ábra

1.	Orsó
2.	Acélgolyó
3.	Rugó
4.	Horony
5.	Zégergyűrű
6.	6005RZ csapágy
7.	Zégergyűrű
8.	Beállító alátét védőburkolata
9.	Szimering
10.	Szorítóbilincs
11.	Szűkítő hüvely
12.	Csöcsatlakozó
13.	Tömlő csatlakozó
14.	Szimering
15.	Fogaskerék # 8
16.	Tengely tömítőgyűrű
17.	Fogaskerék # 6
18.	Fogaskerék # 4
19.	Zégergyűrű
20.	HK1010 csapágy
21.	O-ring
22.	Burkolat
23.	Szimering
24.	Szigetelés
25.	Beállító alátét
26.	Anyacsavar
27.	Rugó
28.	Szorítógyűrű
29.	Beállító alátét
30.	Fogaskerék # 2
31.	Burkolat
32.	Tengely
33.	629 csapágy
34.	M5 x 15 csavar
35.	Rugalmas alátét
36.	Potenciométer

37.	Csap
38.	Csap
39.	O-ring
40.	Sebességszabályozó gomb
41.	Csavar M6x30
42.	Fogantyú
43.	620ZZ csapágy
44.	Forgórész
45.	6000ZZ csapágy
46.	Csavar ST4.8x70
47.	Állórész
48.	Fedél
49.	Burkolat
50.	Csavar M6x60
51.	Beállító alátét
52.	Rugós alátét
53.	Típuscimke
54.	Elektrografikus kefe
55.	Kefe védőburkolat
56.	Csavar ST4.2x16
57.	Hátsó védőburkolat
58.	Csavar ST4.2x25
59.	Hátsó fogantyú
60.	Fogantyú borítás
61.	Csavar ST4.2x19
62.	Bal fogantyú fedél
63.	Csavar ST4.2x25
64.	Biztosíték
65.	Kefe tartó
66.	Csavar ST4.2x25
67.	Szűrítőlemez
68.	Kábel borító
69.	Dugó
70.	Csavar ST4.2x32
71.	Jobb fogantyú fedél
72.	Bekapcsoló
73.	Tömlő csatlakozóval
74.	Villáskulcs
75.	Imbuszkulcs

B ábra, DED7622:

1.	Tömítő gyűrű
2.	Szigetelés
3.	M5x25 csavar
4.	Rugó alátét φ5
5.	Gyűrű
6.	O-ring
7.	Fedél
8.	Orsó
9.	Horony 8x20
10.	Zégergyűrű
11.	Gördülőcsapágy 6025Z
12.	Reduktor burkolat
13.	Fogaskerék #6
14.	Gördülőcsapágy 604ZZ
15.	Középfedél
16.	Hatlapú M6x25
17.	Gördülőcsapágy 6202Z
18.	Gördülőcsapágy 6201ZZ
19.	Fogaskerék #2
20.	Fogaskerék #3
21.	Horony 4x12
22.	Fogaskerék #5
23.	Horony 5x25
24.	Rugó alany A
25.	Rugó alany B
26.	Biztosító alátét
27.	Alátét
28.	Fedél
29.	Fogaskerék #4
30.	M16x1.5 anyacsavar
31.	Tömlő csatlakozó 1/4"
32.	Horony 10x120
33.	Forgórész
34.	Hatlapú csavar M5x75
35.	Állórész
36.	Gördülőcsapágy
37.	Biztosító alátét
38.	Burkolat
39.	Típuscimke
40.	Kefetartó
41.	Elektrografit kefe
42.	Hatlapú csavar M5x16
43.	Csavar M5x16
44.	Csavar M5x8
45.	Fedél
46.	Csavar M5x8
47.	Bekapcsoló védőburkolata
48.	Bekapcsoló
49.	Bekapcsoló burkolata
50.	Csavar M5x20

51.	Rugós alátét $\phi 5$
52.	Kábel borító
53.	Tápkábel
54.	Csavar M4x14
55.	Tápkábel kapocs
56.	Emelő mechanika burkolat
57.	Csavar M8x25
58.	Csavar M8x20
59.	Hüvely
60.	Golyó
61.	M8x10 anyacsavar
62.	Forgantyú
63.	Közepes csatlakozó lécs
64.	Kis csatlakozó lécs
65.	Bélés
66.	M14 anyacsavar
67.	Csavar M4x16
68.	Csavar M4x6
69.	Emelőkar
70.	A lécs
71.	B lécs
72.	Zégergyűrű $\phi 17$
73.	Gördülőcsapágy 6003Z
74.	Tengely
75.	Fogaskerék
76.	Vezetősín
77.	Hatlapú csavar M12x75
78.	Önvágó ssavar
79.	$\phi 10$ Zégergyűrű
81.	Tengely
82.	M6x30 Csavar
83.	Forgantyú
84.	M8x12 csavar
85.	Védőburkolat
86.	Rugós alátét
87.	Tömítő csatlakozó
88.	Talp
89.	Hatlapú anyacsavar M16
90.	M16x70 csavar
91.	Imbuszkulcs 5mm
92.	Imbuszkulcs 6mm
93.	Imbuszkulcs 8mm
94.	Villáskulcs
95.	Differenciál-áram megszakító

15. INFORMÁCIÓ A FELHASZNÁLÓKNAK AZ ELEKTROMOS ÉSELEKTRONIKUS BERENDEZÉSEK HULLADÉKKEZELÉSÉRŐL

(háztartásokra vonatkozó tájékoztatás)



A bemutatott, termékeken vagy a hozzájuk csatolt dokumentáción szereplő szimbólum arról tájékoztat, hogy az üzembeképtelen elektromos vagy elektronikus berendezéseket nem szabad a háztartási szeméttel együtt kidobni. Hulladékkezelésük, újrafelhasználásuk

vagy elemeik hasznosítása során a követendő eljárás a berendezés speciális gyűjtőponton történő leadása, ahol díjmentesen átvételre kerül. Az elhasznált készülékek gyűjtőpontjainak elhelyezkedéséről a helyi hatóságok adnak tájékoztatást, pl. internetes oldalain.

A berendezés helyes hulladékkezelése lehetővé teszi értékes erőforrások megőrzését és az egészségre és a környezetre kifejtett negatív hatás elkerülését, melyeket a nem megfelelő hulladékkezelés veszélyeztet. A szabályszerűtlen hulladékkezelés a megfelelő helyi szabályokban meghatározott bírságok kiszabásával jár.

Felhasználók az Európai Unió országokban

Elektromos vagy elektronikus berendezés kidobásának szükségessége esetén kérjük lépjenek kapcsolatba a legközelebbi eladási ponttal vagy szállítóval, aki további tájékoztatást nyújt.

Hulladékkezelés az Európai Unióon kívüli országokban

Ez a szimbólum csak az Európai Unió országaira vonatkozik.

A jelen termék kidobásának szükségessége esetén kérjük kapcsolatba lépni a helyi hatóságokkal vagy az eladóval a helyes eljárásra vonatkozó tájékoztatásért.

Traducerea instrucțiunii originale

FR

Sommaire

1. Photos et dessins
2. Dispositions de sécurité du travail détaillées
3. Description de l'appareil
4. Utilisation prévue de l'appareil
5. Limitations d'utilisation
6. Caractéristiques techniques
7. Préparatifs au travail
8. Branchement au réseau
9. Branchement et utilisation de l'appareil
10. Utilisation de l'appareil

11. Activités de service courantes
12. Élimination arbitraire des défauts
13. Complétion de l'appareil, remarques finales
14. Liste des pièces du dessin de montage
15. Informations pour l'utilisateur sur les déchets d'équipement électriques et électroniques
15. Bulletin de garantie

Déclaration de conformité – jointe à l'appareil comme un document séparé

Conditions de sécurité générales - brochure jointe à l'appareil

ATTENTION Au cours du travail de l'appareil, il est conseillé de respecter toujours les consignes de sécurité du travail pour éviter l'incendie, l'électrocution ou les lésions mécaniques. Avant d'exploiter l'appareil veuillez bien lire le Mode d'Emploi. Veuillez garder le Mode d'Emploi, le Règlement du sécurité du travail et la Déclaration de conformité Le respect strict des indications et des conseils se trouvant dans le Mode d'Emploi aura l'influence sur la durée de vie de votre appareil.

ATTENTION Pendant le travail, il faut impérativement respecter les consignes contenues dans le Règlement du sécurité du travail. Le Règlement du sécurité du travail est joint à l'appareil en tant qu'une brochure séparée et il faut la garder. Dans le cas de transmission de l'appareil à une autre personne, il faut lui transmettre aussi le Mode d'Emploi, le Règlement du sécurité du travail et la Déclaration de conformité. Dedra-Exim n'assume pas la responsabilité d'accidents à la suite du non-respect des consignes de sécurité du travail. Il faut lire attentivement tous les règlements de sécurité et tous les modes d'emploi. Le non respect des avertissements et consignes peut provoquer l'électrocution, l'incendie et / ou les blessures graves. Garder toutes les instructions, tous les règlements de sécurité et la déclaration de conformité pour les besoins futurs.

2. DISPOSITIONS DE SÉCURITÉ DU TRAVAIL DÉTAILLÉES

Avertissements concernant le fonctionnement d'une plate-forme de forage électrique:

- Lors du perçage à l'eau, évacuer l'eau du poste de l'opérateur ou du récipient. Ces mesures de prévention permettront de conserver sèche la zone du travail de l'opérateur et de réduire le risque d'une électrocution.
- Commander cet appareil électrique avec des poignées isolées pour les opérations pendant lesquelles le matériel de découpe pourrait toucher à des câbles cachés ou à son câble d'alimentation. Lors d'un contact du matériel de découpe avec un câble sous tension, les pièces métalliques sont également sous tension, et l'opérateur peut encourir un risque d'électrocution.
- Pour le perçage au diamant, utiliser les équipements de protection de l'audition. Une exposition au bruit peut causer une perte de l'audition.
- Lorsqu'un bout est coincé, arrêter le serrage et arrêter l'appareil. Chercher des causes du coincement et mettre en place des mesures réparatrices appropriées pour éliminer ces causes.
- Avant de redémarrer le foret diamant placé dans un élément usiné, s'assurer si son bout tourne aisément. Un bout coincé peut rester immobile ce qui sera à la source d'une surcharge du matériel ou l'éjection du foret diamant de l'élément usiné.
- Pour fixer le support de la tarière à l'élément usiné avec des ancrés et des attaches, s'assurer si la machine en fonctionnement est bien ancrée. Si l'élément usiné est peu solide ou poreux, un ancrage peut se desserrer, et par conséquent le support de la tarière se détachera de l'élément.
- Pour fixer le support de la tarière à l'élément usiné avec une ventouse, la placer sur une surface plane, propre et non poreuse. Ne pas la fixer sur des surfaces stratifiées telles que les carreaux ou les revêtements composites. Si l'élément usiné n'est pas lisse, plat ou bien fixé, la ventouse peut s'en détacher.
- Assurer une dépression suffisante avant et pendant le perçage. Lorsque la dépression n'est pas suffisante, la ventouse peut se détacher de l'élément.
- Le matériel fixé uniquement avec une ventouse ne peut être utilisé que pour le perçage vers le bas. Lors d'une perte de dépression, la ventouse se détache de l'élément.
- Lors du perçage des murs et des plafonds, protéger d'éventuelles personnes et les zones de l'autre côté. Le bout peut pénétrer à travers un trou ou tomber de l'autre côté.
- Ne pas utiliser ce matériel pour percer au-dessus de la tête avec l'alimentation en eau. L'eau qui alimente un appareil électrique peut être à la source d'une électrocution.
- Pour le perçage au-dessus de la tête de l'opérateur, utiliser toujours un réservoir d'eau dont il est question dans le mode d'emploi. Ne pas laisser l'eau pénétrer à l'intérieur du matériel.

L'eau pénétrant à l'intérieur d'un appareil électrique peut être à la source d'une électrocution.

3. DESCRIPTION DE L'APPAREIL (DESSIN A)

1. Logement de balai, 2. Levier, 3. Boulots de réglage, 4. Boulot avec centre d'usinage, 5. Interrupteur, 6. Robinet d'eau

4. UTILISATION PRÉVUE DE L'APPAREIL

Il est permis d'exploiter l'appareil pour les travaux de rénovation et de construction, dans les ateliers de dépannage, pour les travaux d'amateur tout en respectant les conditions d'utilisation et les conditions de travail acceptables comprises dans la notice d'utilisation. La foreuse électrique a été conçue pour forer les trous dans tous les matériaux céramiques de construction. La machine permet de réaliser les forages à l'aide des forets couronne diamantée à la plage de diamètres 32 – 90 mm - DED7621; 80 - 205 mm - DED7622. La foreuse est adaptée au travail à eau qui est l'agent de refroidissement et évacuation du sous-produit. Le travail à sec n'est pas conseillé. La foreuse est équipée du trépied ce qui permet de l'utiliser en tant que la foreuse sur colonne.

5. LIMITATIONS D'UTILISATION

La foreuse peut être utilisée seulement en conformité aux „Conditions de travail acceptables” se trouvant ci-après. La machine peut être utilisée exclusivement avec les forets couronne diamantée décrits ci-dessous dans le présent mode d'emploi. Les informations détaillées se trouvent dans le chapitre « Forets couronne diamantée recommandés ». Il faut raccorder l'appareil aux systèmes d'alimenter en eau. Éviter de travailler à sec ou avec pénurie d'eau. Les changements arbitraires de construction mécanique et électrique, toutes les modifications et les opérations d'entretien non décrites dans le mode d'emploi seront traitées comme illicites et causeront la perte immédiate des Droits de Garantie.

Ne pas utiliser les outils qui ne sont pas conformes. L'utilisation non conforme à l'affectation et le mode d'emploi causera la perte immédiate des Droits de Garantie.

CONDITIONS DE FONCTIONNEMENT ACCEPTABLES S2 10 min

La machine peut être utilisée seulement dans les locaux fermés, ayant la ventilation fiable. Elle n'est pas conçue pour être utilisée dans les espaces ouverts. Protéger contre les précipitations et l'humidité.

6. CARACTÉRISTIQUES TECHNIQUES

Modèle de foreuse	DED7622	DED7621
Moteur électrique	à collecteur monophasé	
Tension de service	230 V~ 50Hz	
Puissance signalétique du moteur	2500W	1500 W
Nombre de vitesses	1	3
Vitesse rotative	700 obr/min	880/1980/3960 obr/min
Claire-voie de foreuse sur trépied	450 mm	
Pas de la foreuse sur trépied	450 mm	
Diamètre du filetage de fixation	1 1/4 cala	1 1/4 cala
Poids avec trépied	23,8 kg	20 kg
Plage de diamètres des trous forés	80 - 205 mm	32 - 90 mm
Emission du bruit (selon ISO 7960 Annexe A 2/95):		
Niveau de pression acoustique LPA	88,6 dB (A)	
Niveau de puissance acoustique LWA	101,6 dB (A)	
Incertitude de mesurage Kpa, Kwa	3 dB(A)	
Degré de protection	Ip20	
Niveau de vibrations du levier d'avance longitudinal	2,03 m/s ²	
Incertitude de mesurage	1,5 m/s ²	
Classe d'outil	I	

Information sur le bruit et les vibrations.

L'émission du bruit a été définie conformément à EN 61029-1, les valeurs sont présentées dans le tableau ci-dessus.

Le bruit peut provoquer la lésion de l'ouïe, pendant le travail, il faut utiliser toujours les protecteurs auditifs.

La valeur conjointe des vibrations ah et l'incertitude de mesure est définie conformément à la norme EN 61029-1 et présentée dans le tableau.

La valeur d'émission du bruit déclarée a été mesurée selon la méthode d'essai standard et peut être utilisée pour comparer un appareil avec un autre. Le niveau d'émission sonore indiqué ci-dessus peut également être utilisé pour pré-évaluer l'exposition au bruit.

Le niveau de bruit pendant l'utilisation réelle de l'appareil électrique peut différer des valeurs déclarées en fonction de l'utilisation des outils de travail, en particulier du type de pièce à traiter et de la nécessité de spécifier les mesures de protection de l'opérateur. Pour estimer avec précision l'exposition dans des conditions réelles d'utilisation, toutes les parties du cycle de fonctionnement doivent être prises en compte, y compris les périodes pendant lesquelles l'appareil est arrêté ou lorsqu'il est en marche mais n'est pas utilisé pour le travail.

7. PREPARATIFS AU TRAVAIL

Après avoir enlevé de l'emballage, il faut réaliser les opérations suivantes:

1. Pour le transport, la colonne de foreuse (Des. C - 22 - DED7621; Des. B - 76 - DED7622) avec la base (Des. C - 40 - DED7621; Des. B - 88 - DED7622) sont installées à l'inverse. Après l'enlèvement de l'emballage, il faut dévisser 2 boulons fixant la colonne (Des. C - 36 - DED7621; Des. B - 77 - DED7622) à la base, tourner la colonne avec le mandrin de foreuse installé de 180° et serrer de nouveau avec la base de façon à ce que la baguette dentée soit dirigée à l'extérieur. Fixer solidement et de façon sûre.
2. Installer le levier d'avance (Des. C - 37+18 - DED7621; Des. B - 69+59 - DED7622) en glissant le bras dans le trou dédié et après le glissement verrouiller en vissant l'écrou en plastique. ATTENTION : la douille dans laquelle le bras de levier est inséré peut être installée de deux côtés de la colonne de foreuse en fonction de besoin. Desserer le boulon Allen fixant la douille, enlever la douille et l'installer à côté opposé de la colonne.
3. La machine doit être posée dans un local fermé sur la surface convenablement préparée, dans un lieu bien éclairé. Afin de bien poser la foreuse avec la colonne, il faut ancrer la colonne dans le sol à forer (le trou central longitudinal dans la base de la colonne de foreuse). L'ancre ne constitue pas l'équipement de la machine. Après l'ancrage de la base, serrer tous les 4 boulons (Des. C - 38 - DED7621; Des. B - 90 - DED7622) se trouvant dans la base de colonne de la foreuse la mettant à niveau à la fois (mettre le fil à plomb par rapport à la surface).
4. Vérifier si les éléments mobiles ne sont pas endommagés. En tournant la broche, s'assurer si le système de propulsion est bloqué (la broche tourne péniblement).
5. Desserer le sélecteur de blocage d'avance vertical de la foreuse, régler la hauteur souhaitée et verrouiller de nouveau. Enfoncer (visser) le foret couronne diamantée au mandrin de la foreuse et serrer par les clés plates – le manche 32 et couronne 41 mm ou 46 mm en fonction du gabarit de la couronne.

8. BRANCHEMENT AU RÉSEAU

Avant de brancher l'appareil à la source d'alimentation, il faut s'assurer si la tension d'alimentation convient à la valeur indiquée sur la plaque signalétique. L'installation d'alimentation de l'appareil devrait être réalisée conformément aux exigences principales concernant l'installation électrique et satisfaisant aux exigences de sécurité de l'usage. Les paramètres de la section minimale du conduit d'alimentation et ceux de la valeur minimale du fusible en fonction de la puissance de l'appareil sont présentés dans le tableau ci-dessous. L'installation devrait être réalisée par un électricien qualifié. Si on utilise des rallonges, il faut faire attention à ce que la section du fil de câble ne soit plus petite de la section demandée (voir le tableau). Le conduit électrique doit être posé de manière à ne pas l'exposer au danger de coupement. Ne pas utiliser de rallonges détériorées.

Vérifier systématiquement l'état technique du conduit d'alimentation. Ne pas tirer le conduit d'alimentation.

Puissance de l'appareil [W]	Section minimale du conduit [mm ²]	Valeur minimale du fusible type C [A]
<700	0,75	6
700÷1400	1	10
1400÷2300	1,5	16
>2300	2,5	16

9. BRANCHEMENT DE L'APPAREIL

Concerne DED7621:

L'interrupteur de la foreuse se trouve dans la poignée de machine. La construction d'interrupteur permet de bloquer le bouton principal de la foreuse dans la position « marche ». Appuyer le bouton principal à fond et ensuite enfoncer le bouton de blocage en immobilisant le bouton principal enfoncé. Pour libérer le blocage et démarrer la machine, il faut appuyer le bouton principal à fond encore une fois. Le blocage sera libéré. La foreuse a trois vitesses permettant d'atteindre les vitesses rotatives : 880 tours / min pour la première vitesse, 1980 tours / min pour la deuxième et 3960 pour la troisième. Changer de vitesses seulement après l'arrêt total du moteur de machine.

Concerne DED 7622:

L'interrupteur de la foreuse se trouve dans la partie supérieure du corps de machine. Le bouton vert marqué par I sert à démarrer la foreuse, celui rouge marqué par 0 sert à l'arrêter. En cas de pause en alimentation et la réapparition de la tension dans le réseau, l'interrupteur arrêtera la machine et ne la mettra pas en marche avant que l'opérateur n'enfoncé le bouton vert marqué par I. En cas de pause en alimentation, l'opérateur de machine est impérativement obligé à appuyer le bouton rouge marqué par 0 (arrêt) et retirer la fiche de la prise. Après avoir connu la cause de couper la tension et l'avoir éliminée, il est possible d'insérer la fiche dans la prise et recommencer le travail.

ATTENTION Ne pas laisser sans surveillance la machine branchée au réseau. En cas de pause de travail ou son arrêt, débrancher obligatoirement la machine du réseau en retirant la fiche de la prise d'alimentation.

10. UTILISATION DE L'APPAREIL

1. Branchement au réseau d'eau

Raccorder le tuyau d'eau de réseau. La prise d'eau dont la machine est équipée a la fixation type raccord rapide permettant de raccorder les tuyaux de jardin. Sur le tuyau, il y a un robinet permettant de couper l'eau. La position parallèle du bouton de robinet par rapport au tuyau signifie « ouvert », la position perpendiculaire signifie « fermé ». Le bouton de robinet peut être mis dans les positions intermédiaires pour régler la venue d'eau indépendamment du débit d'eau de réseau réglé.

2. Réglage de la vitesse rotative – ajustement de la vitesse rotative (DED7621)

Le sélecteur de vitesse rotative marqué par chiffres de 1 à 3 se trouve sur le côté du corps de foreuse. La sélection de la position 1 (vitesse I) permet d'obtenir la vitesse rotative de la broche de foreuse à la valeur de 880 tours / min, la position 2 (vitesse II) signifie la vitesse rotative à la valeur de 1980 tours/min et la position 3 (vitesse III) celle de 3960 tours / min. L'ajustement de la vitesse à savoir de la vitesse rotative de la foreuse est l'élément très important pendant l'exploitation des couronnes aux diamètres différents. Les diamètres plus petits (à titre d'information 32 mm, 42 mm, 52 mm) conviennent au forage avec la vitesse II et III (vitesse rotative de la broche 1980 tours / min et 3960 tours / min) et ceux plus grands (à titre d'information 62 mm, 68 mm, 72 mm, 82 mm) sont ajustés à la vitesse I (880 tours / min). Il faut changer de vitesses après l'arrêt complet du moteur.

3. Fixation du foret couronne diamantée (DED7621 et DED7622)

En fonction des besoins, adapter le diamètre du foret couronne diamantée en le choisissant de la plage d'utilisation appropriée au modèle de la foreuse (DED 7621 - 32 mm - 90 mm; DED7622 - 80 - 205 mm) et l'installer dans la machine en vissant par les clés plates – le manche 32 mm et la couronne 41 mm ou 46 mm en fonction du gabarit du foret couronne. Serrer solidement.

Forage vertical

Marquer le lieu à forer le trou. Adapter le diamètre du foret couronne diamantée en le choisissant de la plage d'utilisation appropriée au modèle de la foreuse (DED 7621 - 32 mm - 90 mm; DED7622 - 80 - 205 mm) et l'installer dans la machine en vissant par les clés plates. Ancrer la foreuse avec le trépied selon la description dans le point « Préparatifs au travail » de façon à ce que le foret couronne se trouve exactement dans le lieu à forer marqué. Raccorder le tuyau d'eau au réseau d'alimentation en eau. La prise d'eau dont la machine est équipée a la fixation type raccord rapide permettant de raccorder les tuyaux de jardin. Sur le tuyau, il y a un robinet permettant de couper l'eau. La position parallèle du bouton de robinet par rapport au tuyau signifie « ouvert », la position perpendiculaire signifie « fermé ». Le bouton de robinet peut être mis dans les positions intermédiaires pour régler la venue d'eau indépendamment du débit d'eau de réseau réglé. La machine ainsi préparée et positionnée peut forer. Ouvrir l'alimentation en eau, régler le levier du robinet d'eau de la machine et démarrer la machine en appuyant l'interrupteur. Desserrer le sélecteur du blocage d'avance vertical de la foreuse et en tenant le levier d'avance introduire doucement le foret couronne dans le matériau.

ATTENTION

Avant de s'enfoncer dans le matériau, le foret couronne éclabousse de l'eau aussi à proximité de la zone de forage. Il faut le prendre en considération afin d'éviter le glissement et porter les chaussures antidérapantes pour travailler.

Après l'enfoncement dans le matériau, l'eau est beaucoup moins éclaboussée pourtant elle est toujours amenée par le centre du foret couronne. Si nécessaire, modifier (réduire la venue d'eau) en réglant la position du levier d'eau. Cependant ne pas travailler avec pénurie d'eau. Introduire le foret dans le matériau sans faire d'avances significatives. Appuyer délicatement et avec de grands diamètres de couronnes limiter les avances au minimum. Après avoir terminé le forage, arrêter la machine en libérant l'interrupteur, couper la venue d'eau en faisant le réglage par le sélecteur d'eau et seulement après soulever la couronne et bloquer le bouton d'avance vertical. Démontez l'ancre et déplacez la machine dans une autre place à forer.

Forage horizontal

Marquer l'endroit sur le mur à forer et préparer la machine de la même manière comme pour le forage vertical. Régler le niveau de toute la foreuse avec le trépied. Tourner les quatre boulons dans la base de trépied de foreuse jusqu'à obtenir la position perpendiculaire souhaitée du foret couronne par rapport au sol. Réaliser le forage de la façon décrite pour le forage vertical. Ne pas presser trop fort en sachant pourtant que la pression doit être plus grande que celle dans le travail vertical.

11. OPÉRATIONS DE SERVICE COURANTES

ATTENTION Réaliser les actions de service courantes avec la fiche retirée de la prise.

Chaque fois avant de démarrer la foreuse, il faut vérifier l'état de l'outil de travail. Chaque manquement, cassure ou ébrèchement du segment de diamant du foret couronne disqualifie l'appareil. Il convient d'installer un nouvel outil libre de défauts. La manière d'installer le foret est décrite dans le chapitre 6 Préparatifs au travail et dans le chapitre 11 Installation, remplacement des forets couronne diamantée.

Maintenir la machine en propreté, prévenir de grands salissements. Nettoyer la machine chaque fois après le travail par un chiffon humide et ensuite

essuyer à sec. Ne pas appliquer de produits chimiques. Périodiquement nettoyer les trous de ventilation du moteur, de préférence par l'air comprimé. Contrôler l'état des balais de charbon électrographite. En cas de détecter qu'ils sont plus courts que 5 mm, les remplacer par les nouveaux. Pour remplacer les balais, il faut dévisser l'obturateur des balais de charbon électrographite (Photo A – 1), puis retirer le balai usé. Insérer un nouveau balai et visser l'obturateur. Procéder de la même façon avec l'autre paire de balais. Périodiquement, si nécessaire, appliquer une petite quantité de lubrifiant p.ex. LT4 sur la bague dentée du trépied de foreuse. Nettoyer le trépied par un chiffon humide et ensuite essuyer à sec. Disperser le produit WD40 sur les pièces mobiles.

Il faut savoir que les restes de la coupe de matériaux céramiques favorisent la rouille. Ne pas laisser la machine non nettoyée au moment de fin du travail pour prévenir la rouille des éléments particuliers de la foreuse.

Installation, remplacement des forets couronne diamantée.

La construction des foreuses DED7621 et DED7622 permet seulement l'installation des forets couronne avec le filetage 1 et 1/4 pouce. L'installation du foret couronne consiste à visser le foret à la broche de la foreuse (filetage droit). Après le vissage, il faut serrer le foret couronne à la broche de foreuse par les clés plates. La clé plate 41 mm ou 46 mm (en fonction du gabarit de la couronne) sert à serrer la couronne et la clé plate 32 mm à bloquer la broche. Serrer fort. Utiliser les mêmes clés pour démonter ou remplacer le foret couronne.

12. ELIMINATION ARBITRAIRE DES DÉFAUTS

PROBLEME	CAUSE	SOLUTION
La foreuse ne fonctionne pas	Le câble d'alimentation est mal connecté ou endommagé Il n'y a pas de tension dans la prise d'alimentation Les balais de moteur usés L'interrupteur endommagé	Enfoncer la fiche plus profondément dans la prise, vérifier le câble d'alimentation Vérifier la tension dans la prise, vérifier si le fusible n'a pas actionné Remplacer les balais par les nouveaux Transmettre l'appareil électrique à la réparation
La foreuse démarre péniblement	Les paliers de moteur grippés	Transmettre l'appareil électrique à la réparation
Le moteur surchauffe	Les trous de ventilation bouchés Les paramètres de travail acceptables dépassés La pression de l'appareil trop grande	Nettoyer les trous Arrêter l'appareil électrique, reporter le travail jusqu'au refroidissement complet de la machine. Réduire la pression

13. COMPLÉTION DE L'APPAREIL, REMARQUES

FINALES

Complétion:

DED7621: 1. Trépied avec base et poignée de foreuse 2. Bras du levier d'avance 3. Erou du bras de levier 4. Erou avec centre d'usinage 5. Clé Allen 4, 5, 6 mm 6. Clé plate x2 7. Kit de balais de charbon d'électrographite.
DED7622: 1. Foreuse avec trépied avec base et poignée de foreuse 2. Bras du levier d'avance 3. Erou du bras de levier 4. Erou avec centre d'usinage 5. Clé Allen x2 6. Clé plate x2 7. Kit de balais de charbon d'électrographite.

Remarques finales

Veillez indiquer le numéro de LOT placé sur la plaque signalétique. Veuillez décrire la pièce détériorée en désignant la date d'achat approximative. Pendant la période de garantie, les réparations sont faites d'après les règles données dans le Bulletin de garantie. Veuillez transmettre le produit réclamé à la réparation dans le lieu d'achat (le vendeur est obligé à prendre le produit réclamé) ou l'envoyer au Service Central DEDRA - EXIM. Veuillez bien joindre le Bulletin de garantie délivré par l'importateur. A défaut de ce document, la réparation sera traitée comme après garantie. Après la période de garantie, les réparations sont réalisées par le Service Central. Il faut envoyer le produit endommagé au Service (les frais de l'envoi chargent l'utilisateur).

14. LISTE DES PIÈCES DU DESSIN DE MONTAGE

DED7621, Des.C

1.	Réglette de raccordement
2.	Garniture de réglette
3.	Erou M8
4.	Boulon M8x20
5.	Sélecteur
6.	Boîtier du mécanisme de levage
7.	Clavette
8.	Collier de la poignée de foreuse
9.	Boulon M8x25
10.	Circlip
11.	Roue ML3-205-34
12.	Arbre ML3-205-23
13.	Capot du mécanisme de levage
14.	Roulement 603ZZ

15.	Circlip
16.	Arbre
17.	Douille du levier d'avance
18.	Pommeau du levier d'avance
19.	Boulon M4x12
20.	Ecrou M4
21.	Vis
22.	Colonne de trépied
23.	Réglette de raccordement B
24.	Réglette de raccordement moyenne
25.	Boulon M4x6
26.	Réglette de raccordement petite
27.	Boulon M8x30
28.	Rondelle élastique
29.	Rondelle d'arrêt
30.	Boulon M8x12
31.	Boulon M6x20
32.	Rondelle élastique
33.	Boulon M6x25
34.	Poignée
35.	Rondelle d'arrêt
36.	Boulon M12x70
37.	Levier d'avance
38.	Boulon M16x70
39.	Ecrou M16
40.	Base

Des.D

1.	Broche
2.	Bille d'acier
3.	Ressort
4.	Clavette
5.	Circlip
6.	Roulement 6005RZ
7.	Circlip
8.	Enveloppe de la rondelle d'arrêt
9.	Joint à lèvres
10.	Collier
11.	Douille de réduction
12.	Tube de raccordement
13.	Raccord de tuyau
14.	Joint à lèvres
15.	Roue dentée # 8
16.	Bague d'étanchéité d'arbre
17.	Roue dentée # 6
18.	Roue dentée # 4
19.	Circlip
20.	Roulement Hk1010
21.	Joint torique
22.	Boîtier
23.	Joint à lèvres
24.	Joint d'étanchéité
25.	Rondelle d'arrêt
26.	Ecrou
27.	Ressort
28.	Bague de serrage
29.	Rondelle d'arrêt
30.	Roue dentée # 2
31.	Enveloppe
32.	Arbre
33.	Roulement 629
34.	Boulon M5x15
35.	Rondelle élastique
36.	Potentiomètre
37.	Goupille
38.	Goupille
39.	Joint torique
40.	Sélecteur de réglage de la vitesse
41.	Boulon M6x30
42.	Poignée
43.	Roulement 6201ZZ
44.	Rotor
45.	Roulement 6000ZZ
46.	Boulon ST4.8x70
47.	Stator
48.	Capot
49.	Boîtier
50.	Boulon M6x60
51.	Rondelle d'arrêt
52.	Rondelle élastique
53.	Plaque signalétique
54.	Balai de charbon électrographite
55.	Enveloppe de balai
56.	Boulon ST4.2x16
57.	Enveloppe arrière
58.	Boulon ST4.2x25
59.	Poignée arrière
60.	Couvre-joint
61.	Boulon ST4.2x19
62.	Protection de poignée gauche
63.	Boulon ST4.2x25

64.	Fusible
65.	Porte-balai
66.	Boulon ST4.2x25
67.	Plaque de serrage
68.	Gaine de câble
69.	Fiche
70.	Boulon ST4.2x32
71.	Protection de poignée droite
72.	Interrupteur
73.	Tuyau avec raccord
74.	Clé plate
75.	Clé Allen

Des.B, DED7622:

1.	Baque d'étanchéité
2.	Joint d'étanchéité
3.	Boulon M5x25
4.	Rondelle élastique φ5
5.	Bague
6.	Joint torique
7.	Capot
8.	Broche
9.	Clavette 8x20
10.	Circlip
11.	Palier à roulement 6025Z
12.	Boîtier de réducteur
13.	Roue dentée #6
14.	Palier à roulement 604ZZ
15.	Capot central
16.	Boulon hexagonal M6x25
17.	Palier à roulement 6202Z
18.	Palier à roulement 6201ZZ
19.	Roue dentée #2
20.	Roue dentée #3
21.	Clavette 4x12
22.	Roue dentée #5
23.	Clavette 5x25
24.	Rondelle élastique A
25.	Rondelle élastique B
26.	Rondelle de protection
27.	Rondelle
28.	Capot
29.	Roue dentée #4
30.	Ecrou M16x1.5
31.	Raccord de tuyau 1/4"
32.	Clavette 10x120
33.	Rotor
34.	Boulon hexagonal M5x75
35.	Stator
36.	Palier à roulement
37.	Rondelle de protection
38.	Boîtier
39.	Plaque signalétique
40.	Porte-balai
41.	Balai de charbon électrographite
42.	Boulon hexagonal M5x16
43.	Boulon M5x16
44.	Boulon M5x8
45.	Capot
46.	Boulon M5x8
47.	Enveloppe d'interrupteur
48.	Interrupteur
49.	Boîtier d'interrupteur
50.	Boulon M5x20
51.	Rondelle élastique φ5
52.	Gaine de câble
53.	Câble d'alimentation
54.	Boulon M4x14
55.	Serrage de câble d'alimentation
56.	Boîtier du mécanisme de levage
57.	Boulon M8x25
58.	Boulon M8x20
59.	Douille
60.	Pommeau
61.	Ecrou M8x10
62.	Pommeau
63.	Réglette de raccordement moyenne
64.	Réglette de raccordement petite
65.	Garniture
66.	Ecrou M14
67.	Boulon M4x16
68.	Boulon M4x6
69.	Levier
70.	Réglette A
71.	Réglette B
72.	Circlip φ17
73.	Palier à roulement 6003Z
74.	Arbre
75.	Crémaillère
76.	Glissière
77.	Boulon hexagonal M12x75

78.	Vis
79.	Circlip ϕ 10
81.	Arbre
82.	Boulon M6x30
83.	Poignée
84.	Boulon M8x12
85.	Enveloppe
86.	Rondelle élastique ϕ 6
87.	Raccord de tuyau
88.	Base
89.	Ecrou hexagonal M16
90.	Boulon M16x70
91.	Clé Allen 5mm
92.	Clé Allen 6mm
93.	Clé Allen 8mm
94.	Clé plate
95.	Disjoncteur différentiel à courant résiduel

15. INFORMATIONS POUR L'UTILISATEUR SUR LES DÉCHETS D'ÉQUIPEMENT ÉLECTRIQUES ET ÉLECTRONIQUES

(concerne les ménages)



Le symbole présenté placé sur les produits ou sur les documents joints informe qu'il est défendu de jeter les appareils électriques ou électroniques défectueux avec d'autres déchets de ménage. Dans le cas de nécessité de recyclage, de réutilisation ou de retraitement des

sous-ensembles, il faut transmettre l'appareil à un point de collecte spécialisé où il sera reçu gratuitement. Les autorités locales présentent les informations sur la localisation de ces points par exemple sur leurs pages d'internet.

Le recyclage réglementaire permet de garder les ressources précieuses et d'éviter l'influence néfaste sur la santé et le milieu qui peut être menacé par les attitudes incorrectes envers les déchets.

Le recyclage incorrect est passible de peines prévues dans les réglementations locales.

es utilisateurs dans les pays de l'Union Européenne

Dans le cas de nécessité de se débarrasser des appareils électriques ou électroniques, il faut prendre contact avec le point de vente le plus proche ou le livreur qui vous en renseigneront.

Le rejet des déchets dans les pays hors l'Union Européenne

Le symbole concerne seulement les pays de l'Union Européenne.

Dans le cas de nécessité de se débarrasser du produit présent, il faut prendre contact avec les autorités locales ou le vendeur pour se renseigner sur la procédure à suivre.

Traduction du mode d'emploi original

ES

Índice

1. Fotos y planos
2. Regulaciones detalladas de seguridad en el trabajo
3. Descripción del aparato
4. Uso previsto del equipo
5. Restricciones del uso
6. Datos técnicos
7. Preparación para el trabajo
8. Conexión a la red
9. Puesta en marcha y uso del aparato
10. Uso del aparato
11. Los servicios diarios
12. Auto reparaciones
13. Equipamiento del aparato, observaciones finales
14. Índice de las partes para el dibujo del ensamble
15. Información para los usuarios sobre la retirada de equipos eléctricos y electrónicos
16. Carta de garantía

La Declaración de conformidad – en un documento separado

Condiciones generales de seguridad - folleto adjunto al aparato

ATENCIÓN Durante el funcionamiento de la máquina se recomienda respetar las reglas básicas de la seguridad de trabajo con el fin de evitar incendios, electrocución o daños mecánicos. Antes de utilizar la máquina, lea el Manual de Instrucciones. Pedimos guardar el Manual de Instrucciones, Instrucciones de Seguridad de Trabajo y Declaración de Conformidad. Rigurosa adhesión a las indicaciones y recomendaciones que figuran en el Manual de Instrucciones influirán en la prolongación de la vida de su máquina.

ATENCIÓN Durante el trabajo se debe respetar rigurosamente las indicaciones presentadas en la Instrucción de la Seguridad de Trabajo Instrucción de Seguridad de Trabajo está adjunta a la máquina como un folleto aparte y hay que guardarla. En caso de transferir la máquina a otra persona, por favor entregarle también el Manual de Instrucciones, la Instrucción de Seguridad de Trabajo y la Declaración

de Conformidad. Empresa Dedra Exim Sp. z o.o. no se hace responsable de los accidentes ocasionados por no respetar las indicaciones de seguridad de trabajo. Hay que leer atentamente todas las instrucciones de seguridad y instrucciones de uso. El incumplimiento de las advertencias e instrucciones puede provocar descargas eléctricas, incendios y / o lesiones graves. Mantenga todas las instrucciones, las instrucciones de seguridad y la declaración de conformidad para las necesidades futuras.

2. REGULACIONES DETALLADAS DE SEGURIDAD EN EL TRABAJO

Advertencias sobre el funcionamiento de una plataforma de perforación eléctrica:

- Al perforar con agua, evacúe el agua del área zona de trabajo del operario o use un equipo de acumulación de líquidos. Estas medidas preventivas garantizan que el área de trabajo del operario estará seca y reducen el riesgo de choques eléctricos.
- Controle la herramienta eléctrica usando mangos aislados al ejecutar las operaciones durante las cuales los accesorios cortantes pudieran entrar en contacto con cables escondidos o con su propio cable de alimentación. El contacto entre los accesorios y el cable bajo tensión podrá hacer que las partes metálicas del equipo expuestas también estén bajo tensión y el operario sufra un choque eléctrico.
- Use protectores auditivos al realizar la perforación de diamante. La exposición al ruido podrá provocar pérdida de audición.
- Si se produce un enclavamiento de la punta, deje de ejercer presión y apague el equipo. Investigue las causas del enclavamiento y aplique medidas correctivas para eliminarlas.
- Al reanudar el trabajo con la broca de diamante dentro del elemento a tratar, primero asegúrese de que la punta gire libremente. Una punta enclavada podrá no empezar a girar, causar sobrecarga del equipo o salida de la broca de diamante del elemento a tratar.
- Al fijar la base de la perforadora al elemento a tratar por medio de anclas y grapas, asegúrese de que el anclaje sujete la máquina durante el trabajo. Si el elemento a tratar es frágil o poroso, el ancla podrá soltarse causando el despegue de la base de la perforadora del elemento.
- Al fijar la base de la perforadora al elemento a tratar por medio de una ventosa, coloque la ventosa en una superficie lisa, limpia y no porosa. No la coloque en superficies laminadas, tales como baldosas o revestimientos compuestos. Si el elemento a tratar no es liso, plano o no está bien fijado la ventosa podrá despegarse de él.
- Garantice una presión negativa suficiente antes y durante la perforación. Si la presión negativa es insuficiente, la ventosa podrá despegarse del elemento.
- El equipo instalado solo en la ventosa podrá usarse solo para perforar hacia abajo. Si se pierde la presión negativa, la ventosa podrá despegarse del elemento.
- Al perforar muros o pisos, garantice la protección de personas y áreas de trabajo por el otro lado. La punta podrá salir por el agujero o caer por el otro lado.
- No use el equipo para perforar por encima de la cabeza con el suministro de agua. El agua que entra en el equipo eléctrico aumenta el riesgo de choques eléctricos.
- Para perforar por encima de la cabeza del operario, use siempre un recipiente de agua descrito en el manual. No permita la entrada de agua en el interior del equipo. El agua que entra en el equipo eléctrico aumenta el riesgo de choques eléctricos.

3. DESCRIPCIÓN DEL APARATO (FIG. A).

1. Asiento de la escobilla, 2. Palanca, 3. Tornillos de ajuste, 4. Tornillo con ranura, 5. Interruptor, 6. Válvula de agua

4. USO DEL APARATO

Se admite el uso del aparato para realizar trabajos de construcción-reparación, en los talleres de reparación, en los trabajos de bricolaje respetando al mismo tiempo las condiciones de trabajo admisibles, que están incluidas en el manual de instrucciones. La perforadora eléctrica fue diseñada para hacer orificios en todo tipo de materiales cerámicos de construcción. La máquina permite realizar los trabajos de perforación por medio de las brocas con la corona de diamante en un rango de diámetro 32-90 mm DED7621; 80-205 mm - DED7622. La perforadora está diseñada para trabajar con agua como refrigerante y para evacuar los residuos No se recomienda trabajar en seco. La perforadora está equipada con un soporte lo que permite utilizarla como una perforadora de columna.

5. RESTRICCIONES DEL USO

La perforadora puede ser utilizada únicamente de acuerdo a las "Condiciones admisibles de trabajo" que figuran abajo. La máquina puede ser utilizada únicamente con las bracas-coronas de diamantes descritas más abajo. Las informaciones más detalladas se encuentran en el capítulo

«Brocas-coronas recomendadas». Conectar la máquina al sistema del suministro de agua. Evitar trabajar en seco o con el exceso de agua. Los cambios no autorizados en la construcción mecánica y eléctrica, todo tipo de modificaciones, los servicios que no están descritos en el Manual de Instrucciones serán tratados como ilegales y causarán la pérdida inmediata de los Derechos de Garantía. Utilizar la herramienta solamente de acuerdo a sus aplicaciones. El uso inapropiado o que no esté de acuerdo con el Manual de Instrucciones anulará inmediatamente los Derechos de Garantía.

**CONDICIONES ACEPTABLES DE TRABAJO
S2 10 min**

La máquina sólo puede ser utilizada en los espacios cerrados o con una ventilación en funcionamiento. No está destinado para ser usado en los espacios abiertos. Proteger contra las precipitaciones.

6.DATOS TÉCNICOS

Modelo de perforadora	DED7622	DED7621
Motor eléctrico	de conmutación, monofásico	
Tensión de Trabajo	230 V~ 50Hz	
Potencia nominal del motor	2500W	1500 W
Cantidad de velocidades	1	3
Velocidad de rotación	700 obr/min	880/1980/3960 obr/min
Especia de la perforadora en el soporte	450 mm	
Salto de la perforadora en el soporte	450 mm	
Diámetro de la rosca de fijación	1 1/4 cala	1 1/4 cala
Peso con el soporte	23,8 kg	20 kg
Rango de los diámetros de las perforaciones (orificios)	80 - 205 mm	32 - 90 mm
Emisión de ruido (según ISO 7960, Anexo A 2/95)		
Nivel de la presión acústica LPA	88,6 dB (A)	
Nivel de la potencia acústica LWA	101,6 dB (A)	
Incertidumbre de medición Kpa/Kwa	3 dB(A)	
Grado de protección	Ip20	
Nivel de vibraciones de la palanca del avance longitudinal	2,03 m/s2	
Incertidumbre de medición	1,5 m/s 2	
Herramienta clase	I	

La información sobre el ruido y vibraciones.

La emisión del ruido fue definida en conformidad con EN61029-1, los valores están presentados en la tabla anterior.

¡El ruido puede dañar el oído, durante el trabajo siempre hay que usar medios de protección auditiva!

El valor conjunto de las vibraciones ah y la incertidumbre de medida se definió en conformidad con EN 61029-1 y se presentó en la tabla.

El valor declarado de la emisión de ruido fue medida en conformidad con el método estándar de ensayo y puede ser aprovechado para comparar un aparato con el otro. El nivel de emisiones de ruido presentado arriba puede ser aprovechado también para la evaluación inicial de la exposición al ruido. El nivel de ruido durante el uso real de la electroherramienta puede diferenciarse de los valores declarados dependiendo del modo de empleo de los accesorios de trabajo en particular: del tipo de la pieza de trabajo y de la necesidad de definir los medios que tiene como objetivo la protección del operador. Para evaluar exactamente la exposición al ruido en las condiciones reales de uso hay que tener en cuenta todas las partes del ciclo operativo que abarca también los periodos cuando el aparato está apagado o cuando está apagado y no es usado para trabajar.

7. PREPARACIÓN PARA EL TRABAJO

Después de sacar la máquina del embalaje hay que realizar las siguientes operaciones:

1. Para el transporte el soporte (la columna) de la perforadora (Fig. C - 22 - DED7621; Fig. B - 76 - DED7622) y la base (Fig. C - 40 - DED7621; Fig. B - 88 - DED7622) están montadas la revés. Después de sacar la máquina del embalaje destornillar los tornillos de fijación de la columna (Fig. C - 36 - DED7621; Fig. B - 77 - DED7622) de la base, girar 180 la columna con el soporte de la perforadora montado y atornillar nuevamente con la base de manera que la cremallera esté dirigida hacia afuera. Montar y ajustar de forma segura.
2. Montar la palanca del avance longitudinal (Fig. C - 37 + 18 - DED7621; Fig. B - 69 + 59 - DED7622) introduciendo el brazo en el orificio que está preparado para ello y luego bloquearlo con la tuerca de plástico. ATENCIÓN: el casquillo en cual introducimos el brazo de la palanca puede ser montado en ambas partes de la perforadora, según la necesidad. Destornillar el tornillo con la cabeza hexagonal que fija al casquillo, deslizar el casquillo y montarlo de lado opuesto de la columna.
3. La máquina debería estar colocada en una habitación cerrada, sobre una superficie preparada y, en un lugar bien iluminado. Para estabilizar el equipo de perforación con la columna, hay que anclar la columna en la superficie a perforar (agujero central longitudinal en la base de la perforadora). El ancla no forma parte del equipamiento. Después de anclar la base ajustar los 4 tornillos (Fig. C - 38 - DED7621; Fig. B - 90 - DED7622), que se encuentran en base de la columna de la perforadora, en mismo tiempo nivelándola (establecer la posición vertical en relación con el suelo).
4. Controlar si los elementos móviles no están dañados. Girando con el husillo asegurarse de que el grupo motriz no esté bloqueado (el husillo gira con dificultad).

5. Aflojar la perilla del bloqueo del avance longitudinal de la perforadora, fijar la altura correspondiente y bloquearla nuevamente. Colocar (atornillar) la broca-corona diamantada en la sujeción de la perforadora y ajustarla con la llave plana - la sujeción 32, corona 41 mm o 46 mm dependiendo de la dimensión de la coronilla.

8. CONEXIÓN A LA RED

Antes de conectar la máquina a una fuente de alimentación, asegúrese de que la tensión de alimentación corresponde al valor indicado en la placa del fabricante. La instalación de alimentación de la máquina debería estar hecha en conformidad con los requisitos esenciales relativos a instalaciones eléctricas y de cumplir con las exigencias de seguridad del usuario. Los parámetros de la sección transversal mínima del cable de alimentación y el valor mínimo del fusible, dependiendo de la unidad de potencia se dan en la siguiente tabla. La instalación debe ser realizada por un electricista autorizado. En caso de utilizar un cable alargador debe tenerse en cuenta que la sección del hilo no sea menor que la requerida (ver tabla). El cable eléctrico extender de manera que no esté expuesto al riesgo del corte durante el trabajo. No usar los alargadores dañados. Controlar periódicamente el estado técnico del cable de alimentación. No tirar del cable de alimentación.

Potencia de la máquina [W]	Sección transversal mínima [mm ²]	Valor mínimo del fusible tipo C [A]
<700	0,75	6
700+1400	1	10
1400+2300	1,5	16
>2300	2,5	16

9. PUESTA EN MARCHA DEL APARATO

Corresponde a DED7621:

El interruptor se encuentra en la empuñadura de la máquina. El diseño del interruptor permite bloquear el botón principal del interruptor de la perforadora en posición «encendido» (ON). Para esto sirve el botón de bloqueo del interruptor que se encuentra al costado de la empuñadura. Para desbloquear y apagar la máquina hay que presionar nuevamente (al fondo) el botón principal del interruptor. El bloque estará liberado. La perforadora posee tres marchas que permiten lograr unas velocidades de rotación. 880 rpm - primera marcha, 1980 - segunda marcha y 3960 - tercera marcha. La perilla del cambio de marchas se encuentra al costado de la carcasa de la perforadora. El cambio de las marchas se puede hacer recién después de detener el motor de la máquina.

Corresponde a DA7622

El interruptor se encuentra en la parte superior de la carcasa de la máquina. El botón verde «I» sirve para poner en marcha la lijadora, el botón rojo «O» sirve para detenerla. En el caso del corte del suministro de energía y la reparación de la tensión el interruptor detendrá la máquina y no la pondrá en marcha de nuevo, hasta que el operario no presione el botón verde señalado como «I». En el caso del corte de energía el operario de la máquina está obligado presionar el botón rojo señalado como «O» (apagado) y sacar el enchufe del tomacorriente. Después de establecer la causa del corte del suministro de energía y al solucionarla se puede poner el enchufe al tomacorriente y retomar el trabajo.

ATENCIÓN No dejar la máquina conectada a la red eléctrica sin supervisión. En caso de una pausa en el trabajo o después de terminarlo se debe desconectar la máquina de la red de alimentación sacando el enchufe del tomacorriente.

10.USO DEL EQUIPO

1. Conexión a la red de agua

Conectar la manguera del agua a la red de agua. La conexión de agua con la que está equipada la máquina posee la fijación de tipo acople rápido que permite conectar una manguera jardinera. En la manguera se encuentra una válvula que permite cortar el suministro de agua. La posición paralela de la válvula con respecto a la manguera significa que está «abierto», y la posición contrapuesta significa «cerrado» Podemos posicionar la perilla en las posiciones intermedias regulando el suministro de agua independientemente del caudal de la red de agua.

2. El ajuste de la velocidad de rotación - elección de velocidades de rotación (DED7621)

Al costado de la carcasa de la perforadora se encuentra la perilla del cambio de la velocidad de rotación de 1 a 3. Poniendo la perilla en la posición 1 (marcha I) permite lograr la velocidad de 800 rpm del husillo de la perforadora, poniéndola en la posición 2 (marcha II) permite lograr la velocidad de 1980 rpm, y en la posición 3 (marcha III) 3960 rpm. Ajustar con la perilla del cambio de marchas la velocidad de rotación adecuada. La selección de la marcha, en si la velocidad de rotación es un parámetro muy importante durante la perforación con las coronas de distintos diámetros. Con los diámetros menores (aproximadamente 32 mm, 42 mm, 52 mm) hay que perforar usando la marcha II y III (la velocidad de rotación del husillo 1980 y 3969 rpm), y con los diámetros mayores de la coronilla (aproximadamente 62 mm, 68 mm, 72 mm, 82 mm), con la marcha I (880 rpm).

Los cambios de marcha hay que hacerlos después de que se detengan por completo las rotaciones del motor.

3. Colocación de la broca-corona diamantada (DED7621 y DED7622)

Seleccionar la broca-corona diamantada en función de las necesidades, teniendo en cuenta el modelo de perforadora (DED7621 - 32-90mm; DED7622 - 80-205mm), colocarla en la máquina y ajustar con la llave plana - la sujeción 32 mm, a la corona 42 mm o 46 mm, dependiendo de las dimensiones de la broca-corona. Ajustar bien.

Perforación en posición vertical

Marcar el lugar de perforación. Seleccionar el diámetro apropiado de la corona perforadora diamantada en cuenta el modelo de esta perforadora (DED7621 - 32-90mm; DED7622 - 80-205mm), colocarla en la máquina y ajustar con la llave plana. Anclar la perforadora con la columna como se lo ha descrito en el punto «Preparación para el uso», de manera que la broca-corona llegue exactamente al lugar marcado de perforación. Conectar la manguera del agua a la red de agua. La conexión de agua con la que está equipada la máquina posee la fijación de tipo acople rápido que permite conectar una manguera jardinera. En la manguera se encuentra una válvula que permite cortar el suministro de agua. La posición paralela de la válvula con respecto a la manguera significa que está «abierto», y la posición contrapuesta significa «cerrado». Podemos posicionar la perilla en las posiciones intermedias regulando el suministro de agua independientemente del caudal de la red de agua. Con una máquina preparada de esta manera podemos realizar las perforaciones. Abrir el suministro de agua, ajustar la palanca de la válvula de agua en la máquina y prender la máquina pulsando el interruptor. Aflojar la perilla del bloqueo del avance longitudinal de la perforadora y, sosteniendo la palanca del movimiento (deslice) introducir suavemente la broca-corona en el material.

ATENCIÓN La broca-corona antes de insertarse al material salpica agua cerca de la zona de perforación. Hay que tener en cuenta esta situación para evitar resbalones y usar zapatos con suelas antideslizantes.

Después de insertarse al material el agua salpica ya mucho menos, pero sigue siendo suministrada por el medio de la broca-corona. En caso de ser necesario (limitar) el suministro de agua cambiando la posición de la palanca de la válvula del agua. No trabajar con poca agua. Insertando la broca en material no realizar avances significativos. Presionar suavemente, y con los diámetros grandes de las coronas el avance reducir al mínimo. Después de hacer la perforación, apagar la máquina soltando el interruptor, cortar el suministro de agua girando la perilla de agua y recién entonces levantar la corona y bloquear la perilla de alimentación vertical. Desmontar el ancla y trasladar la máquina a otro lugar de perforación.

Perforación horizontal

Marcar el lugar de perforación sobre la pared y prepara la máquina igualmente como a la perforación vertical. Ajustar el nivel de toda la perforadora con el soporte. Mover los cuatro tornillos en la base de la perforadora hasta que lograr la posición deseada de la perpendicularidad de la broca-corona con respecto al suelo. El proceso de perforación realizar de la misma manera como se lo describe para la perforación vertical. No aplicar mucha fuerza, pero hay que tener en cuenta, que trabajando verticalmente fuerza de apriete debe ser mayor que en el trabajo vertical.

11. LOS SERVICIOS DIARIOS

ATENCIÓN Todos los trabajos de mantenimiento hay que realizarlos siempre con la clavija sacada de la tomacorriente

Siempre revisar el estado de la herramienta de trabajo antes de prender la perforadora. Cualquier defecto, fisura o pérdida del segmento diamantado de la corona de perforación diamantada descalifica a la herramienta. Hay que instalar uno nuevo libre de defectos. El modo de la colocación de la broca está descrito en la Capítulo 6. La colocación, el cambio de las coronas de perforación diamantadas

Mantener la máquina limpia, no dejar que se ensucie. Limpiar la máquina después de cada uso con un paño húmedo y seco. No utilizar productos químicos. Limpiar periódicamente los orificios de ventilación del motor. Este trabajo es mejor hacerlo utilizando el aire comprimido.

Controlar el estado de las escobillas de electrografito. En caso de comprobar que su altura es menor de 5 mm, hay que cambiarlas por unas nuevas. Para cambiar las escobillas hay que destornillar la tapa de las escobillas (Foto A-1), luego sacar la escobilla gastada. Insertar una nueva escobilla y poner la tapa. Con la otra escobilla proceder de igual forma.

Aplicar periódicamente, dependiendo de la necesidad, una pequeña cantidad de grasa, por ejemplo, L4 sobre la cremallera de plataforma de perforación. Limpiar el soporte (la columna) con un paño húmedo y luego secarlo. Pulverización con WD40. los elementos móviles de la perforadora. Hay que tener en cuenta, que los restos de los materiales perforados son corrosivos. No dejar la máquina sin limpiar al finalizar el trabajo. Esto puede conducir a la corrosión de los elementos de la perforadora.

Montaje, reemplazo de coronas perforadoras diamantadas

Las perforadoras DED7621 y DED7622 están construidas de tal forma que solo se pueden fijar las coronas de perforación diamantadas con rosca de 1 y 1/4 de pulgada. La fijación de la corona de perforación consiste en atornillarla al eje de la perforadora (la rosca gira a la derecha). Después de atornillar, hay que ajustar la corona al husillo de la perforadora. La llave plana 41 o 46 mm (dependiendo de las dimensiones de la corona), sirve para ajustar la corona, y la llave plana 32 mm sirve para bloquear el husillo. Ajustar bien. Para sacar o cambiar la corona de perforación diamantada hay que usar estas mismas llaves.

12. AUTO REPARACIONES

PROBLEMA	CAUSA	SOLUCIÓN
La perforadora no funciona	El cable de alimentación está mal conectado o dañado En la toma de corriente no hay tensión. Las escobillas de electrografito están desgastadas El interruptor dañado.	Empujar la clavija más al fondo en el tomacorriente, controlar el cable de alimentación. Controlar la tensión en la toma de corriente, controlar, si no accionó el fusible. Reemplazar las escobillas por unas nuevas. Entregar la electroherramienta al servicio.
La perforadora arranca con dificultades	El rodamiento de motor está roto.	Entregar la electroherramienta al servicio.
El motor se recalienta.	Los orificios de ventilación están tapados Excedidos los parámetros admisibles del funcionamiento Demasiada presión ejercitada sobre la herramienta	Limpiar los orificios Apagará la electroherramienta, dejar de trabajar hasta que se enfríe completamente el aparato. Reducir la presión.

13. EQUIPAMIENTO DEL APARATO, OBSERVACIONES FINALES

Equipamiento:

DED7621: 1. Soporte (la columna) con la base y la empuñadura de la perforadora 2. Brazo de la palanca del avance 3. Tuerca del brazo de la palanca 4. Tuerca con el cono 5. Llave Allen 4, 5, 6 mm 6. Llave plana 2x7 Juego de las escobillas de electrografito

DED7622: 1. Perforadora con el soporte (la columna) con la base y la empuñadura de la perforadora 2. Brazo de la palanca del avance 3. Tuerca del brazo de la palanca 4. Tuerca con el cono Llave Allen x2 6. Llave plana 2x7 Juego de las escobillas de electrografito

Observaciones finales

Quando se realice el pedido de repuestos por favor mencionar el Número de Serie del aparato que se encuentra en la placa de fabricación. Por favor, describir la pieza defectuosa, indicando además la fecha aproximada de compra. Durante el periodo de garantía las reparaciones se hacen en base de las condiciones descritas en la Carta de Garantía. La pieza de reclamo, por favor entregarla al servicio en el lugar donde se la compro (el vendedor está obligado a recibir la pieza de reclamo), o enviarla al Servicio Central DEDRA - EXIM. Pedimos adjuntar la Carta de Garantía emitida por el Importador. Sin este documento el arreglo será tratado como el servicio fuera de garantía. Después del periodo de garantía los arreglos se realizan en el Servicio Central. El producto dañado hay que enviarlo al Servicio (el costo de envío cubre el usuario).

14. INDICE DE LAS PARTES PARA EL DIBUJO DEL ENSAMBLE

DED7621, Figura C

1.	Listón de conexión
2.	Revestimiento de la cremallera
3.	Tuerca M8
4.	Tornillo M8x25
5.	Perilla
6.	Carcasa del mecanismo de elevación
7.	Boquilla
8.	Abrazadera de la empuñadura adicional
9.	Perno M8x25
10.	Grupilla
11.	Rueda ML3-205-34
12.	Rodillo ML3-205-23
13.	Tapa de la carcasa del mecanismo de elevación
14.	Rodamiento 603ZZ
15.	Grupilla
16.	Eje / Rodillo
17.	Casquillo de la palanca de avance
18.	Perilla de la palanca de avance
19.	Tornillo M4x12
20.	Tuerca M44
21.	Tornillo
22.	Columna del soporte
23.	Listón de conexión B
24.	Listón de conexión medio
25.	Tornillo M4X6
26.	Listón de conexión pequeño
27.	Tornillo M8X30
28.	Arandela elástica
29.	Arandela del fijación
30.	Tornillo M8x12
31.	Tornillo M8x20
32.	Arandela elástica
33.	Tornillo M6x25

34.	Empuñadura
35.	Arandela del fijación
36.	Tornillo M12x70
37.	Palanca de avance
38.	Tornillo M16x70
39.	Tuerca M16
40.	Base

Fig. D:

1.	Husillo
2.	Bola de acero
3.	Resorte
4.	Boquilla
5.	Grupilla
6.	Rodamiento 6005RZ
7.	Grupilla
8.	Cubierta de la arandela de fijación
9.	Simmering
10.	Abrazadera
11.	Casquillo reductor
12.	Tubo conexión
13.	Acople para manguera
14.	Simmering
15.	Piñón 8
16.	Anillo sellador
17.	Piñón 6
18.	Piñón 4
19.	Grupilla
20.	Rodamiento Hk1010
21.	O-Ring (Junta)
22.	Carcasa
23.	Simmering
24.	Junta
25.	Arandela del fijación
26.	Tuerca
27.	Resorte
28.	Anillo de apriete
29.	Arandela del fijación
30.	Piñón 2
31.	Cubierta
32.	Eje / Rodillo
33.	Rodamiento 629
34.	Tornillo M5x15
35.	Arandela elástica
36.	Potenciómetro
37.	Estaca
38.	Estaca
39.	O-Ring (Junta)
40.	Perilla de control de velocidad
41.	Tornillo M6x30
42.	Empuñadura
43.	Rodamiento 6201ZZ
44.	Rotor
45.	Rodamiento 6000ZZ
46.	Tornillo ST4.8x70
47.	Estátor
48.	Tapa
49.	Carcasa
50.	Tornillo M6x60
51.	Arandela de fijación
52.	Arandela elástica
53.	Placa del fabricante
54.	Escobilla de elctrografito
55.	Cubierta de la escobilla
56.	Tornillo ST4.2x16
57.	Cubierta trasera
58.	Tornillo ST4.2x25
59.	Empuñadura trasera
60.	Superposición sobre el mango
61.	Tornillo ST4.2x19
62.	Cubierta de la empuñadura - izquierda
63.	Tornillo ST4.2x25
64.	Fusible.
65.	Porta escobillas
66.	Tornillo ST4.2x25
67.	Placa de ajuste
68.	Protección del cable
69.	Enchufe
70.	Tornillo ST4.2x32
71.	Cubierta de la empuñadura - derecha
72.	Interruptor
73.	Manguera con el acople
74.	Llave plana
75.	Llaves allen hexagonales

Figura B, DED7622:

1.	Anillo sellador
2.	Junta
3.	Tornillo M5x25
4.	Arandela elástica
5.	Anillo
6.	Oring

7.	Tapa
8.	Husillo
9.	Entalladura 8x20
10.	Grupilla
11.	Rodamiento 6025Z
12.	Carcasa del reductor
13.	Piñón #6
14.	Rodamiento 604ZZ
15.	8 Tapa intermedia
16.	Tornillo hexagonal M6x25
17.	Rodamiento 6202Z
18.	Rodamiento 6201ZZ
19.	Piñón #2
20.	Piñón #3
21.	Entalladura 4x12
22.	Piñón #5
23.	Entalladura 5x25
24.	Arandela elástica A
25.	Arandela elástica B
26.	Arandela de protección.
27.	Arandela
28.	Tapa
29.	Piñón #4
30.	Tuerca M16x1.5
31.	Acople para manguera 1/4"
32.	Entalladura 10x120
33.	Rotor
34.	Tornillo hexagonal M5x75
35.	Estátor
36.	Rodamientos de bolas, de rodillos o de agujas
37.	Arandela de protección.
38.	Carcasa
39.	Placa del fabricante
40.	Porta escobillas
41.	Escobilla de elctrografito
42.	Tornillo hexagonal M5x16
43.	Tornillo M5x16
44.	Tornillo M5x8
45.	Tapa
46.	Tornillo M5x8
47.	Cubierta del interruptor
48.	Interruptor
49.	Caja del interruptor
50.	Tornillo M5x20
51.	Arandela elástica ϕ 5
52.	Protección del cable
53.	Cable de alimentación,
54.	Tornillo M4x14
55.	Terminal del cable
56.	Carcasa del mecanismo de elevación
57.	Perno M8x25
58.	Tornillo M8x25
59.	Casquillo
60.	Perilla
61.	Tuerca M8x10
62.	Perilla
63.	Listón de conexión medio
64.	Listón de conexión pequeño
65.	Revestimiento
66.	Tuerca M14
67.	Tornillo M4x16
68.	Tornillo M4X6
69.	Palanca
70.	Listón de conexión A
71.	Listón de conexión B
72.	Seger ϕ 17
73.	Rodamiento 6003Z
74.	Eje / Rodillo
75.	Listón de conexión
76.	Guía
77.	Tornillo hexagonal M12x75
78.	Tornillo
79.	Seger ϕ 10
81.	Eje / Rodillo
82.	Tornillo M6x30
83.	Empuñadura
84.	Tornillo M8x12
85.	Cubierta
86.	Arandela elástica ϕ 6
87.	Acople para manguera
88.	Base
89.	Tuera hexagonal M16
90.	Tornillo M16x70
91.	7. Llave Allen -
92.	7. Llave Allen -
93.	7. Llave Allen -
94.	Llave plana
95.	Disyuntor diferencial de corriente

15. INFORMACIÓN PARA LOS USUARIOS SOBRE LA RETIRADA DE EQUIPOS ELÉCTRICOS Y ELECTRÓNICOS

(referente a los hogares)



El símbolo presentado en los productos o en la documentación adjuntada a ellos informa que los equipos eléctricos o electrónicos sin funcionar no se pueden tirar junto con otros residuos. El procedimiento adecuado en caso de que sea necesario neutralizarlos, usar nuevamente o recuperar

sus subconjuntos, consiste en entregar el equipo a un punto de recogida especializado, donde será recogido gratuitamente. Las autoridades locales prestan información sobre la localización de los puntos de recogida de los equipos desgastados, p.ej. en sus páginas web.

Un desecho adecuado del equipo permite mantener los recursos valiosos y evitar un impacto negativo en la salud y el medio ambiente, que puede correr peligro por un tratamiento inadecuado de los residuos. Un desecho incorrecto de los residuos está sujeto a penalizaciones previstas por las correspondientes disposiciones locales.

Usuarios de los países de la Unión Europea

En caso de que sea necesario desechar los equipos eléctricos o electrónicos, rogamos contacten con el punto de venta más cercano o con el proveedor que les prestará más información.

Desecho de equipos en los países fuera de la Unión Europea

Tal símbolo concierne sólo a los países de la Unión Europea. En caso de que sea necesario desechar el presente producto, rogamos contacten con las autoridades locales o con el vendedor para obtener información sobre el procedimiento adecuado.

Traducción del manual de instrucciones original

RO

Cuprinsul

1. Poze și schițe
2. Regulamentele detaliate de securitate în muncă
3. Descrierea aparatului
4. Destinația dispozitivului
5. Restricții privind utilizarea
6. Date tehnice
7. Pregătirea dispozitivului de lucru
8. Racordarea la rețeaua de alimentare
9. Pornirea și utilizarea aparatului
10. Funcționarea mașinii
11. Folyó karbantartási tevékenységek
12. Înlăturarea defecțiunilor prin mijloace proprii
13. Completarea mașinii, observații finale
14. Lista pieselor din schița sistemului asamblat
15. Informația pentru utilizatori privind eliminarea utilajelor uzate
16. Fișa de garanție

Certificat de conformitate –document separat

Condiții generale de securitate – broșura anexată la aparat

ATENȚIE În timpul funcționării dispozitivului este întotdeauna obligatorie respectarea normelor generale de protecție a muncii, pentru evitarea unui incendiu sau a electrocutării provocată de curentul electric sau a accidentelor cu urmări în rănirea ori apariția de leziuni mecanice. Înainte de punerea în funcțiune a dispozitivului, vă rugăm să citiți Manualul de utilizare. Vă rugăm să păstrați Manualul de utilizare și instrucțiunile privind respectarea normelor de protecție a muncii și Declarația de conformitate. Respectarea cu strictețe a indicațiilor și a recomandărilor cuprinse în Manualul de utilizare, va contribui la extinderea duratei de utilizare a dispozitivului.

ATENȚIE În timpul lucrărilor, respectați cu strictețe indicațiile cuprinse în instrucțiunile normelor de protecție a muncii. Instrucțiunile normelor de protecție a muncii sunt atașate la dispozitiv ca document separat și trebuie păstrate. Dacă transmiteți dispozitivul altei persoane, vă rugăm să-i oferiți și manualul de utilizare, instrucțiunile de siguranță și declarația de conformitate. Firma Dedra-Exim nu își asumă responsabilitatea pentru eventuale accidente apărute ca urmare a nerespectării indicațiilor referitoare la normele de protecție a muncii. Citiți cu atenție toate instrucțiunile de siguranță și instrucțiunile din Manualul de utilizare. Nerespectarea avertismentelor și instrucțiunilor poate cauza electrocutare sau șoc de curent electric, incendiu și / sau vătămări grave. Păstrați toate documentele și instrucțiunile care însoțesc dispozitivul, în special măsurile de siguranță și declarația de conformitate pentru a le putea consulta în caz de nevoie.

2. REGULAMENLE DETALIATE DE SECURITATE ÎN MUNCĂ

Avertismente privind funcționarea unei instalații de foraj electrice:

- Atunci când găuriți cu folosirea apei, evacuați apa din zona de lucru a operatorului sau utilizați un dispozitiv de colectare a

lichidelor. Astfel de măsuri preventive vă asigură că locul de muncă al operatorului este uscat și reduce riscul de electrocutare.

- **Mașina electrică trebuie manevrată cu ajutorul unor mânere izolate, în cazul în care efectuăm activități în timpul cărora scula de tăiere poate intra în contact cu cablurile ascunse, sub tensiune, sau cu cablul de alimentare propriu.** Contactul echipamentului de tăiere cu un cablu sub tensiune poate provoca, că piesele metalice expuse ale dispozitivului și ele se vor afla sub tensiune, iar operatorul va suferi un șoc electric.
- **În timpul găuririi cu carote diamantate, utilizați căști antizgomot.** Expunerea la zgomot poate cauza pierderea auzului.
- **În cazul în care carota se blochează, întrerupeți apăsarea și oprțiți mașina.** Investigați cauzele blocării și aplicați măsuri corective pentru a elimina aceste cauze.
- **Punând din nou în mișcare burghiul cu diamant din piesa de prelucrat, mai întâi asigurați-vă că vârful se rotește liber.** Este posibil ca vârful blocat să nu înceapă să se rotească, să provoace supraîncărcarea mașinii sau ieșirea burghiului cu diamant din piesa de prelucrat.
- **Când fixați baza mașinii de găurit la piesa de prelucrat folosind ancore și cleme, asigurați-vă că ancorajul ține utilajul în timpul funcționării.** Dacă piesa de prelucrat este slabă sau poroasă, ancora poate să se slăbitască, astfel încât baza mașinii de găurit se va desprinde de piesa de prelucrat.
- **Când fixați baza mașinii de găurit la piesa de prelucrat cu ajutorul unei ventuze, așezați ventuza pe o suprafață netedă, curată și neporoasă. Nu amplasați pe suprafețe laminate, cum ar fi plăcile compozite.** Dacă piesa de prelucrat nu este netedă, plată sau bine fixată, ventuza se poate desprinde de ea.
- **Asigurați o subpresiune suficientă înainte și în timpul găuririi.** În cazul unei subpresiuni insuficiente, ventuza se poate desprinde de piesa de prelucrat.
- **Cu mașina montată numai cu ajutorul ventuzei se poate găuri numai în direcția de sus în jos.** Dacă subpresiunea scade, ventuza se va desprinde de piesa de prelucrat.
- **Atunci când găuriți pereți sau tavane, trebuie să asigurați protecția persoanelor și zonelor de lucru de cealaltă parte.** Vârful sculei poate să iasă prin orificiu sau să cadă pe partea cealaltă.
- **Mașina nu poate fi utilizată pentru o găurire umedă deasupra capului.** Apa care pătrunde în mașina electrică mărește riscul de șoc electric.
- **Pentru găurire umedă deasupra capului se folosește un recipient pentru apă, descris în instrucțiunile de utilizare. Nu permiteți ca apa să pătrundă în interiorul mașinii.** Apa care pătrunde în mașina de găurit mărește riscul de șoc electric.

3. DESCRIEREA APARATULUI (FIG. A)

1. Locașul periei, 2. Levier, 3. Șurub de reglare, 4. Șurub cu gaură de centralizare, 5. Comutator de pornire, 6. Supapa pentru apă

4. DESTINAȚIA DISPOZITIVULUI

Se permite utilizarea aparatului în lucrări de renovare-construcții, ateliere de reparații în lucrări de amatori, respectând condițiile de utilizare și condițiile de lucru permise, conținute în manualul de utilizare. Mașina de carotat electrică a fost proiectată pentru executarea găurilor în diferite materiale ceramice de construcție. Mașina permite efectuarea operațiunilor de găurire cu ajutorul coroanelor diamantate de diametrii 32 – 90 mm - DED7621; 80 - 205 mm - DED7622. Mașina este adaptată pentru funcționare cu apă ca agent de răcire și pentru evacuarea deșeurilor. Nu se recomandă de a se lucra la uscat. Mașina este echipată cu stativ ce permite de a fi folosită ca mașină cu coloană.

5. RESTRICȚII PRIVIND UTILIZAREA

Mașina de carotat va fi utilizată conform cu „Condițiile permise de lucru”. Mașina poate fi utilizată numai și inclusiv cu coroanele diamantate decripte în următoarea parte a instrucțiunii. Capitolul „Coroane diamantate recomandate” include informații detaliate. Aparatul trebuie conectat cu sistemele de alimentare cu apă. Evitați lucru la uscat sau cu cantități prea mici de apă. Modificări neautorizate în construcția mecanică și electrică a mașinii, orice alte modificări, operațiuni de tăiere care nu sunt descrise în Manualul de utilizare, vor fi considerate acțiuni nepermise ce vor duce la pierderea imediată a drepturilor de Garanție. Declarația de conformitate își va pierde valabilitatea. Nu utilizați unealta neconform cu destinația. Utilizarea incorectă cu destinația sau cu Manualul de utilizare cauzează pierderea imediată a Drepturilor de Garanție

CONDIȚII ADECVATE DE LUCRU PERMISE

S2 10 min

Mașina poate fi utilizată numai în încăperi închise, cu un sistem eficient de ventilație. Nu este destinată pentru utilizare în spații deschise. Protejați împotriva ploii și umezelii

6. DATE TEHNICE

Modelul mașinii de carotat	DED7622	DED7621
Motor electric	Comutator monofazat	

Tensiune de lucru	230 V~ 50Hz	
Puterea nominală a motorului	2500W	1500 W
Numărul de trepte de viteză	1	3
Viteza de rotație	700 obr/min	880/1980/3960 obr/min
Deschiderea pe stativ a mașinii de carotat	450 mm	
Pasul mașinii de carotat pe stativ	450 mm	
Diametrul filetului de fixare	1 1/4 cala	1 1/4 cala
Greutatea cu stativul	23,8 kg	20 kg
Domeniul de diametre a găurilor găurite	80 - 205 mm	32 - 90 mm
Emisia de zgomot (în conformitate cu ISO 7960 Anexa A 2/95):		
Nivelul presiunii acustice LPA	88,6 dB (A)	
Nivelul puterii acustice LWA	101,6 dB (A)	
Incertitudinea de măsurare Kpa, Kwa	3 dB(A)	
Gradul de protecție	Ip20	
Nivelul de vibrație a levierului de deplasare longitudinală	2,03 m/s2	
Incertitudinea de măsurare	1,5 m/s 2	
Scule de clasa	I	

Informația privind zgomotul și vibrațiile

Valorile nivelurilor de zgomot au fost calculate conform EN 61029-1, Valorile sunt menționate mai sus în tabel.

Zgomotul poate pricinui vătămarea auzului, purtați în timpul muncii protecție antifonică!

Valorile totale ale vibrațiilor ah precum și incertitudinea de măsurare au fost calculate conform cu standardul EN 61029-1 și sunt prezentate în tabel

Nivelul declarat a emisiilor de zgomot a fost măsurat în conformitate cu metoda de test standard și poate fi utilizat pentru compararea unui aparat cu altul. Nivelul de zgomot declarat poate fi utilizat într-o evaluare preliminară a expunerii la zgomot.

Nivelul de zgomot în timpul utilizării reale a sculei electrice poate diferi de valoarea nivelului declarat, în funcție de modul în care sculele sunt utilizate, în special de tipul de material prelucrat precum și de necesitatea alegerii echipamentului de protecție pentru operator. Pentru a estima exact expunerea în condiții reale de utilizare trebuie luată în considerare toate părțile ciclului de operare precum timpii în care unealta a fost oprită, sau a funcționat în gol, pe lângă timpul de declanșare.

7. PREGĂTIRE PENTRU FOLOSIRE

După scoaterea din ambalaj trebuie să efectuați următoarele operațiuni:

1. În timpul transportului, coloana mașinii de carotat (Fig. C - 22 - DED7621; Fig. B - 76 - DED7622) și suportul sunt montate invers. După scoaterea din ambalaj trebuie să deșurubați 2 șuruburi de fixare a coloanei (Fig. C - 36 - DED7621; Fig. B - 77 - DED7622) cu suportul, să rotiți coloană cu mânerul mașinii de carotat la 180 de grade și să rotiți din nou cu suportul astfel ca cremaliera să fie direcționată spre exterior. Fixați bine și strângeți.

2. Fixați levierul de deplasare longitudinală (Fig. C - 37+18 - DED7621; Fig. B - 69+59 - DED7622) introducând umărul în orificiul destinat și după introducerea blocați-l înșurubând piulița de plastic. ATENȚIE: manșonul în care introducem umărul levierului poate fi fixată în funcție de necesitate pe ambele părți ale coloanei mașinii de carotat. Deșurubați șurubul imbus de fixare a manșonului, scoateți manșonul și montați-l pe partea opusă a coloanei.

3. Mașina va fi amplasată într-o încăpere închisă pe o suprafață corespunzător pregătită, într-un loc bine iluminat. Pentru ca să așezați stabil mașina de carotat, fixați coloana cu ancora pe suprafața destinată pentru găurire (orificiul longitudinal central în suportul coloanei mașinii de carotat). Ancora nu intră în componența mașinii. După fixarea suportului cu ancora strângeți toate 4 șuruburi (Rys. C - 38 - DED7621; Rys. B - 90 - DED7622) situate pe suportul coloanei mașinii de carotat, totodată nivelând-o (ajustați verticalul față de suprafață).

4. Verificați dacă elementele mobile nu sunt deteriorate. Rotând cu arborele asigurați-vă dacă sistemul de acționare nu este blocat (arborele se rotește cu greutate).

5. Slăbiți butonul rotativ al sistemului de blocare a deplasării verticale a mașinii de carotat, ajustați înălțimea dorită și din nou blocați. Amplasați (înșurubați) coroana diamantată pe dispozitivul de prindere al mașinii de carotat și strângeți cu cheile plane - dispozitiv de prindere 32, coroana 41 mm sau 46 mm în funcție de dimensiunile coroanei.

8. RACORDAREA LA REȚEAUA DE ALIMENTARE

Înainte de a conecta dispozitivul la o sursă de alimentare, asigurați-vă că tensiunea de alimentare corespunde cu datele de pe plăcuța dispozitivului.

Instalația de alimentare cu energie electrică a mașinii, trebuie să fie efectuată în conformitate cu cerințele standard referitoare la instalațiile electrice și să respecte normele de siguranță în timpul utilizării. Parametrii cablului de alimentare cu secțiunea minimă a conductoarelor și valoarea minimă a siguranței în funcție de puterea motorului dispozitivului, sunt prezentate în tabelul de mai jos. Instalația electrică trebuie să fie efectuată de un electrician autorizat. Atunci când se utilizează prelungitoare, trebuie să țineți seama de faptul că secțiunea minimă a conductoarelor acestora să nu fie mai mică decât valoarea necesară (a se vedea tabelul). Cablul electric

va fi astfel așezat încât în timpul lucrărilor să nu fie expus tăierii sau deteriorării. A nu se folosi prelungitoare deteriorate. Verificați periodic starea tehnică a cablului de alimentare. Nu trageți de cablu de alimentare pentru a-l scoate din priză.

Puterea mașinii [W]	Secțiunea minimă a cablului [mm ²]	Valoarea minimă a siguranței tip C [A]
<700	0,75	6
700+1400	1	10
1400+2300	1,5	16
>2300	2,5	16

9. PORNIREA DISPOZITIVULUI

Se referă la DED7621:

Comutatorul de pornire este plasat în mânerul mașinii. Construcția comutatorului permite blocarea butonului principal al mașinii de carotat în poziția „pornit”. Butonul principal apăsați până la rezistență iar apoi apăsați butonul de blocare care imobilizează butonul principal apăsat. În scopul eliberării blocadei și opririi mașinii trebuie iarăși să apăsați până la rezistență butonul principal al comutatorului. Blocada este eliberată. Mașina de carotat posedă trei trepte de viteză care permite obținerea vitezelor de rotație de: la prima treaptă - 880 tur/min, la a doua treaptă - 1980 tur/min și la treia treaptă 3960 tur/min. Butonul rotativ de schimbare a treptelor este plasat pe partea laterală a carcasei mașinii de carotat. Schimbarea treptelor efectuați după oprirea totală a motorului mașinii.

Se referă la DED 7622:

Comutatorul de pornire este plasat în partea superioară a mașinii. Butonul verde servește pentru pornirea mașinii de carotat, butonul roșu marcat cu 0 pentru oprire. Dacă va fi o pauză la alimentarea din rețea și dacă după un timp din nou apare tensiune în rețea, mașina se oprește și nu pornește din nou dacă operatorul nu apasă butonul verde marcat cu 1. În cazul pauzei la alimentare cu energie electrică operatorul mașinii este obligat de a apăsa butonul roșu marcat cu 0 (oprit) și de a scoate ștecherul din priză. După ce se va stabili cauzele pauzei la alimentare cu energia electrică și îndepărtarea acesteia se va putea din nou introduce ștecherul în priză de alimentare și continua munca.

ATENȚIE Nu lăsați mașina conectată la rețeaua de alimentare fără supraveghere. În cazul unei pauze la lucru sau după terminarea acesteia trebuie să deconectați mașina din rețea scoțând ștecherul din priză de alimentare.

10. PUNEREA ÎN FUNCȚIUNE A DISPOZITIVULUI

Conectarea la rețeaua de alimentare cu apă

Conectați rețeaua de alimentare cu apă. Racordul de apă în care este echipat mașina posedă fixare de tip cuplaj rapid care permite conectarea cu furtunul de grădină. Pe furtun este o supapă care permite închiderea alimentării cu apă. Poziția butonului supapei paralel cu furtunul înseamnă „deschis” iar poziția transversală înseamnă „închis”. Butonul rotativ poate fi setat în poziții intermediare reglând alimentarea cu apă indiferent de debitul rețelei alimentare cu apă.

2. Setarea vitezei de rotație – alegerea vitezei de rotație (DED7621)

În partea laterală a mașinii de carotat este plasat butonul rotativ de schimbare a vitezei de rotație marcat cu cifrele de la 1 până la 3. Reglând butonul rotativ pe poz. 1 (treapta I) se obține viteza de rotație a arborelui mașinii de carotat de valoare de 880 tur/min, iar setarea butonului în poziția 2 (treapta II) permite la obținerea vitezei de rotație de 1980 turr/min, iar în poziția 3 (treapta III) 3960 tur./min. Cu butonul rotativ de schimbare a treptelor setați viteza solicitată de rotație a mașinii de carotat. Alegerea treptei deci vitezei de rotație a mașinii de carotat este un parametru foarte important la forajul cu coroane de diferite diametrii. La diametrii mai mici (orientativ de 32mm, 42mm, 52mm) se va găuri cu treapta II și II (viteza de rotație a arborelui 1980 și 3960 tur/min), iar la diametrii mai mari a coroanei (orientativ 62mm, 68mm, 72mm, 82mm) la treapta I (880 tur/min).

Schimbarea treptelor se realizează după oprirea totală a rotațiilor motorului.

3. Fixarea coroanei diamantată (DED7621 și DED7622)

Alegeți în funcție de necesități coroana diamantată cu diametru adecvat cuprins în limitele de utilizare a modelului adecvat al mașinii de carotat (DED 7621 - 32 mm - 90 mm; DED7622 - 80 - 205 mm) și montați în mașină strângând cu cheile plane – sistemul de prindere 32 mm iar coroana 41 mm sau 46 mm în funcție de dimensiunea coroanei. Strângeți puternic.

Forarea verticală

Marcați locul de forare a găurii. Alegeți diametrul adecvat al coroanei diamantată conform cu modelul utilizat al mașinii

(DED 7621 - 32 mm - 90 mm; DED7622 - 80 - 205 mm) și fixați coroana în mașină prin înșurubare cu chei plane. Ancorați mașina de carotat cu stativul - vezi punctul „Pregătire pentru funcționare” astfel ca coroana să nimerască direct în locul marcat de forare. Conectați furtunul de apă cu rețeaua de apă. Racordul pentru apă în care este echipat mașina posedă fixare de tip cuplaj rapid ce permite conectarea cu furtunul de grădină. Pe furtun este plasată supapa care permite oprirea alimentării cu apă. Poziția butonului rotativ a supapei paralel cu furtunul înseamnă „deschis” iar poziția transversală înseamnă „închis”. Butonul poate fi setat în poziții intermediare reglând alimentarea cu apă indiferent de debitul rețelei alimentare cu apă. Cu mașina așa pregătită și reglată se poate efectua forări. Deschideți alimentarea cu apă, reglați levierul supapei apei de la mașină și porniți mașina apăsând comutatorul de pornire. Slăbiți butonul rotativ a blocadei deplasării verticale

a mașinii de carotat și ținând ușor levierul de deplasare introduceți coroana în material.

ATENȚIE Coroana înainte de a intra în material pulverizează apa și lângă zona de găurire. Trebuie să remarcați acest fapt pentru a evita alunecarea iar la muncă folosiți pantofi cu tălpi antiderapante.

Când coroana intră în material apa este mult mai puțin pulverizată dar este direcționată prin mijlocul burghiei coroană. Dacă va fi necesar schimbați (micșorați) debitul de apă deplasând levierul supapei apei. Nu lucrați cu cantități mici de apă. Când burghiul introduceți în material nu efectuați prea multe deplasări. Apăsați ușor iar la utilizarea coroanelor de diametrii mari limitați deplasările la minimum. După executarea găuririi opriți mașina eliberând comutatorul, închideți alimentarea cu apă deplasând butonul rotativ al apei și apoi ridicați coroana și blocați butonul rotativ al deplasării verticale. Demontați ancora și deplasați mașina în următorul loc de forare.

Forarea orizontală

Marcați locul de găurire pe perete și pregătiți mașina analogic ca la forare verticală. Reglați nivelul mașini cu stativul. Strângeți cu patru șuruburi suportul stativului mașinii de carotat până când obțineți poziția perpendiculară a coroanei față de substrat. Procesul de forare efectuat asemănător cu cel descris la forare verticală. Nu folosiți apășări puternice dar trebuie să luați în considerare că la lucrul orizontal apășarea trebuie să fie mai puternică decât la lucrul vertical.

11. VERIFICĂRI ȘI REGLAJE CURENTE

ATENȚIE Toate operațiunile descrise mai jos se vor efectua cu ștecherul scos din priză!

De fiecare dată când porniți mașina de carotat trebuie să controlați starea sculei de lucru. Orice lipsă, crăpare sau ciobire al segmentului diamantat al coroanei exclude unealta. Trebuie să montați unul nou fără defect. Modul de montare a burghiului este descris la capitolul 6. Pregătire pentru lucru precum și la capitolul 11. Fixare, schimbarea coroanelor.

Păstrați mașina curată, nu permiteți murdăria excesivă. Curățați mașina de fiecare dată după terminarea lucrului cu o lavetă umedă după ce stergeți până va fi uscată. Nu folosiți substanțe chimice. Curățați periodic orificiile de ventilație a motorului. Această operațiune executată cu ajutorul aerului comprimat.

Verificați starea perilor electrografitice. Dacă constatați că sunt mai scurte de 5mm schimbați-le cu noi. Pentru a schimba perile deșurubați obturatorul perilor electrografitice (Fot. A – 1) scoateți peria uzată, introduceți peria nouă și înșurubați obturatorul.

Analogic schimbați a doua pereche de peri

Periodic, în funcție de necesitate, aplicați pe cremaliera stativului mașinii de carotat o cantitate mică de lubrifiant de ex. t.T4. Stativul curățați cu o lavetă umedă și stergeți până va fi uscată. Elementele de rotație stropiți cu produsul WD40.

Trebuie să remarcați că resturile materialelor ceramice pot provoca coroziune. Când terminați lucru nu lăsați mașina necurățată. Asta poate pricinui coroziunea elementelor mașinii de carotat.

Fixarea, schimbarea coroanelor diamantate Mașinile de carotat DED7621și DED7622 sunt construite în așa mod că se poate fixa numai coroane cu filet 1 și 1/4 țol. Montarea coroanei constă în înșurubarea burghiului pe arborele mașinii de carotat (filetul este drept). După înșurubare strângeți coroana cu arborele mașinii de carotat cu ajutorul cheilor plane. Cheie plană 41 mm sau 46 mm (în funcție de dimensiunea coroanei) servește pentru strângerea coroanei, iar cheia 32 mm pentru blocarea arborelui. Strângeți puternic. Pentru scoaterea sau schimbarea coroanei utilizați același chei.

12. ÎNLĂTURAREA DEFECȚIUNILOR PRIN MIJLOACE PROPRII

PROBLEMĂ	CAUZA	REZOLVARE
Mașina de carotat nu funcționează	Cablul de alimentare este rău conectat sau deteriorat În priză nu este tensiunea de rețea Periile motorului sunt uzate Comutatorul de pornire deteriorat	Introduceți mai adânc ștecherul în priză, verificați cablul de alimentare Verificați tensiunea în priză, verificați dacă nu a acționat siguranța Înlocuiți periile cu noi Trimiteți scula electrică la service pentru a fi reparat
Mașina de carotat pornește cu greutate	Lagărul motorului gripat	Trimiteți scula electrică la service pentru a fi reparat
Motorul se încălzește	Astupate orificiile de ventilație Depășite parametrii permise de funcționare Prea mare apășare a uneltei	Curățați orificiile Oprți scula electrică, așteptați cu lucru până când mașina se răcește complet. Micșorați apășarea

13. INSTRUCȚIUNI SUPLIMENTARE DE UTILIZARE A DISPOZITIVULUI, OBSERVAȚII FINALE

Dotare:

DED7621: 1.Stativ cu bază cu mânerul mașinii de carotat. 2. Umărul levierului de deplasare 3. Piulița umărului levierului 4. Piulița cu gaură de centralizare 5. Cheie imbus 4, 5, 6 mm 6. Cheie plană x2 7. Set de peri electrografitice

DED7622: 1.Mașina de carotat cu stativ cu baza și mânerul mașinii de carotat 2. Umărul levierului de deplasare 3. Piulița umărului levierului 4. Piulița cu gaură de centralizare 5. Cheie imbus x2 6. Cheie plană x2 7. Set de peri electrografitice.

Observații finale

La comanda pieselor de schimb vă rugăm să ne furnizați numărul de LOT indicat pe plăcuța cu date tehnice. Vă rugăm să descrieți elementul deteriorat indicând termenul orientativ de cumpărare a aparatului.

Vă rugăm să descrieți elementul deteriorat indicând termenul orientativ de cumpărare a aparatului. Vă rugăm să aduceți produsul reclamat pentru a fi reparat la locul de achiziționare (vanzătorul este obligat să primească produsul reclamat), sau să-l trimită la Service-ul Central DEDRA-EXIM. Vă rugăm să atașați certificatul de garanție eliberat de importer. Fără acest document reparația va fi tratată ca după garanție. După perioada de garanție reparațiile efectuează Service-ul Central. Produsul deteriorat trebuie să-l trimită la Service (costurile de transport acoperă utilizatorul)

14. SCHEMA ȘI TABELUL PĂRȚILOR COMPONENTE

DED7621, Fig. C

1.	Șipcă de conectare
2.	Învelișul șipci
3.	Piulița M8
4.	Șurub M8x20
5.	Buton rotativ
6.	Carcasa mecanismului de ridicare
7.	Crestătură
8.	Colierul mânerului mașinii de carotat
9.	Șurub M8x25
10.	Segez
11.	Roată ML3-205-34
12.	Ax ML3-205-23
13.	Capacul carcasei mecanismului de ridicare
14.	Rulment 603ZZ
15.	Segez
16.	Ax
17.	Manșonul levierului de deplasarea
18.	Butonul rotund al levierului de deplasare
19.	Șurub M4x12
20.	Piulița M4
21.	Holt șurub
22.	Coloana stativului
23.	Șipcă de conectare B
24.	Șipcă de conectare medie
25.	Șurub M4x6
26.	Șipcă de conectare mică
27.	Șurub M8x30
28.	Șaiba arcuitoare
29.	Șaiba de reglare
30.	Șurub M8x12
31.	Șurub M6x20
32.	Șaiba arcuitoare
33.	Șurub M6x25
34.	Mâner
35.	Șaiba de stabilire
36.	Șurub M12x70
37.	Levier de deplasare
38.	Șurub M16x70
39.	Piulița M16
40.	Suport

Fig. D

1.	Arbore
2.	Bila de oțel
3.	Arc
4.	Crestătură
5.	Segez
6.	Rulment 6005RZ
7.	Segez
8.	Apărătoarea șaibei de reglare
9.	Simmering
10.	Colier
11.	Manșon de reducție
12.	Niplu tubular
13.	Racordul furtunului
14.	Simmering
15.	Roată dintată # 8
16.	Inel de etanșare a axului
17.	Roată dintată # 6
18.	Roată dintată # 4
19.	Segez
20.	Rulment Hk1010
21.	O-ring
22.	Carcasa
23.	Simmering
24.	Garnitură de etanșare
25.	Șaiba de reglare

26.	Piulița
27.	Arc
28.	Inel apăsare
29.	Șaiba de reglare
30.	Roată dințată # 2
31.	Apărătoarea
32.	Ax
33.	Rulment 629
34.	Șurub M5x15
35.	Șaiba arcuitoare
36.	Potențiomtru
37.	Știft
38.	Știft
39.	O-ring
40.	Buton rotativ de reglare a vitezei
41.	Șurub M6x30
42.	Mâner
43.	Rulment 6201ZZ
44.	Rotor
45.	Rulment 6000ZZ
46.	Șurub ST4.8x70
47.	Stator
48.	Capacul
49.	Carcasa
50.	Șurub M6x60
51.	Șaiba de reglare
52.	Șaiba arcuitoare
53.	Plăcuța de identificare
54.	Peria electrografitică
55.	Apărătoarea periei
56.	Șurub ST4.2x16
57.	Apărătoarea din spate
58.	Șurub ST4.2x25
59.	Mâner din spate
60.	Eclisă pe mâner
61.	Șurub ST4.2x19
62.	Apărătoarea mânerului stâng
63.	Șurub ST4.2x25
64.	Siguranță
65.	Portperii
66.	Șurub ST4.2x25
67.	Plăcuță de apăsare
68.	Cămașa cablului
69.	Ștecher
70.	Șurub ST4.2x32
71.	Apărătoarea mânerului dreapta
72.	Comutator de pornire
73.	Furtun cu cuplaj
74.	Cheie plană
75.	Cheie imbus

F. B, DED7622:

1.	Inel de etanșare
2.	Garnitură de etanșare
3.	Șurub M5x25
4.	Șaiba arcuitoare φ5
5.	Inel
6.	Oring
7.	Capac
8.	Arbore
9.	Crestătură 8x20
10.	Seget
11.	Rulment 6025Z
12.	Carcasa reductorului
13.	Roată dințată #6
14.	Rulment 604ZZ
15.	Capacul de mijloc
16.	Șurub hexagonal M6x25
17.	Rulment 6202Z
18.	Rulment 6201ZZ
19.	Roată dințată #2
20.	Roată dințată #3
21.	Crestătură 4x12
22.	Roată dințată #5
23.	Crestătură 5x25
24.	Șaiba arcuitoare A
25.	Șaiba arcuitoare B
26.	Șaiba de siguranță
27.	Șaiba
28.	Capac
29.	Roată dințată #4
30.	Piulița M16x1.5
31.	Racordul furtunului 1/4"
32.	Crestătură 10x120
33.	Rotor
34.	Șurub hexagonal M5x75
35.	Stator
36.	Rulment
37.	Șaiba de siguranță
38.	Carcasa
39.	Plăcuța de identificare

40.	Portperii
41.	Peria electrografitică
42.	Șurub hexagonal M5x16
43.	Șurub M5x16
44.	Șurub M5x8
45.	Capac
46.	Șurub M5x8
47.	Apărătoarea comutatorului de pornire
48.	Comutator de pornire
49.	Carcasa comutatorului de pornire
50.	Șurub M5x20
51.	Șaiba arcuitoare φ5
52.	Cămașa cablului
53.	Cablu de alimentare
54.	Șurub M4x14
55.	Clema cablului de alimentare
56.	Carcasa mecanismului de ridicare
57.	Șurub M8x25
58.	Șurub M8x20
59.	Manșon
60.	Butonul rotund
61.	Piulița M8x10
62.	Buton rotativ
63.	Șipcă de conectare medie
64.	Șipcă de conectare mică
65.	Învelișul
66.	Piulița M14
67.	Șurub M4x16
68.	Șurub M4x6
69.	Levier
70.	Șipca A
71.	Șipca B
72.	Seget φ17
73.	Rulment 6003Z
74.	Ax
75.	Cremalieră
76.	Ghidaj
77.	Șurub hexagonal M12x75
78.	Holt șurub
79.	Seget φ10
81.	Ax
82.	Șurub M6x30
83.	Mâner
84.	Șurub M8x12
85.	Apărătoare
86.	Șaiba arcuitoare φ6
87.	Racordul furtunului
88.	Suport
89.	Piulița hexagonală M16
90.	Șurub M16x70
91.	Cheie imbus 5mm
92.	Cheie imbus 6mm
93.	Cheie imbus 8mm
94.	Cheie plană
95.	Siguranța de curent rezidual

15. INFORMAȚIA PENTRU UTILIZATORI PRIVIND ELIMINAREA UTILAJELOR UZATE

(se referă la gospodăria de casă)

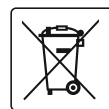

Simbolul prezentat, aplicat pe produse sau în documentația anexată, vă informează că acest tip de produse electrice sau electronice, care s-au defectat, nu trebuie aruncat la gunoi împreună cu deșeurile obișnuite.

Procedura corectă în caz de utilizare, reciclare sau

recuperare a subsansamblelor constă în predarea dispozitivului la centrul specializat de colectare, unde va fi recepționat gratuit. Informațiile despre locuri de colectare a utilajelor uzate, vor fi furnizate de autoritățile locale de ex. pe site-urile web acestora.

Utilizarea corectă a dispozitivului va permite păstrarea unor elemente valoroase și evitarea unui impact negativ asupra sănătății și mediului, care pot fi periclitare din cauza procedurilor necorespunzătoare de eliminarea deșeurilor.

Utilizatorii din țările membre Uniunii Europene

Dacă doriți să scăpați de dispozitive electrice sau electronice, vă rugăm să contactați cel mai apropiat centru de vânzare sau furnizorul, pentru informații suplimentare.

Eliminarea deșeurilor în țările din afara Uniunii Europene

Acest simbol se referă numai la țările membre ale Uniunii Europene. Dacă doriți să eliminați produsul respectiv, vă rugăm să contactați autoritățile locale sau vânzătorul pentru a obține informațiile despre modul corect de procedură.

Traducerea instrucțiunii originale



Inhoudsopgave

1. Foto's en tekeningen
2. Bijzondere veiligheidsregels
3. Omschrijving van het toestel

4. Bestemming van het toestel
5. Beperking van het gebruik
6. Technische gegevens
7. Op bedrijf voorbereiden
8. Aan het netwerk aansluiten
9. Inschakelen en gebruik van het toestel
10. Gebruik van het toestel
11. Lopende onderhoudshandelingen
12. De storingen zelfstandig verwijderen
13. Samenstelling van het apparaat, slotopmerkingen
14. Overzicht van de onderdelen van de assemblagetekening
15. Informaties voor de gebruikers over het verwijderen van elektrische en elektronische apparaten.
16. Garantiebewijs

Conformiteitsverklaring - afzonderlijk document

Algemene veiligheidsregels –de brochure meegeleverd met het apparaat.

LET OP Het wordt aanbevolen om tijdens het bedrijf met het toestel altijd de belangrijkste arbeidsveiligheidsregels op te volgen om het uitbreken van de brand, elektrische schok of mechanische letsels te vermijden. Vooraleer het toestel te gebruiken gelieve de inhoud van de Gebruiksaanwijzing te lezen. De Gebruiksaanwijzing, arbeidsveiligheidsvoorschriften en de Conformiteitsverklaring bewaren. Door de aanwijzingen en aanbevelingen van de Gebruiksaanwijzing strikt op te volgen wordt de duurzaamheid van uw toestel verlengd.

LET OP Tijdens bedrijf dienen de aanwijzingen opgenomen in de arbeidsveiligheidsvoorschriften absoluut te worden opgevolgd. De arbeidsveiligheidsvoorschriften worden bij het toestel bijgesloten als een afzonderlijke brochure en dienen te worden bewaard. Indien het toestel aan een andere persoon wordt overgedragen dient deze ook de Gebruiksaanwijzing, de arbeidsveiligheidsvoorschriften en de Conformiteitsverklaring te ontvangen. De firma Dedra-Exim is niet aansprakelijk voor ongelukken ontstaan door het niet opvolgen van de aanwijzingen voor arbeidsveiligheid. Alle veiligheidsinstructies en de Gebruiksaanwijzing nauwkeurig lezen. Het niet opvolgen van de waarschuwingen en instructies kan leiden tot elektrische schok, brand en/of ernstige letsels. Alle gebruiksaanwijzingen, veiligheidsinstructies en de Conformiteitsverklaring voor de toekomst bewaren

2. BIJZONDERE VEILIGHEIDSGEGEVENS

Waarschuwingen met betrekking tot de werking van een elektrische boorinstallatie:

- Bij het boren met het gebruik van water dient het water worden toegevoerd vanaf de werkplaats van de operator of dient een vloeistofopvangapparaat te worden gebruikt. Dergelijke preventieve maatregelen zorgen voor een droge werkplaats van de operator en verminderen het risico op elektrische schokken.
- Het elektrische apparaat moet worden bediend met de geïsoleerde handgrepen bij het uitvoeren van activiteiten, waarbij de snijapparatuur in contact zou kunnen komen met verborgen kabels of met het eigen netsnoer. Het contact van de snijapparatuur met een stroomleiding kan veroorzaken, dat blootgestelde metalen delen van het apparaat zich ook onder stroom bevinden, en de operator een elektrische schok zal ondervinden.
- **Gebruik gehoorbescherming voor diamantboren.** Blootstelling aan lawaai kan gehoorverlies veroorzaken.
- In het geval dat het uiteinde blokkeert stopt u met drukken en schakelt u het apparaat uit. Onderzoek de oorzaken van de blokkade en neem corrigerende maatregelen, om deze oorzaken te elimineren.
- Om de diamantboor die in het werkstuk is geplaatst te herstarten moet men ervoor zorgen dat het uiteinde vrij roteert. Een geblokkeerd uiteinde kan niet beginnen roteren, wat veroorzaakt dat het apparaat wordt overbelast of dat de diamantboor uit het werkstuk komt.
- Bij het bevestigen van de boorbasis aan het werkstuk mbv. bouten en klemmen, moet men ervoor zorgen dat de verankering de machine vasthoudt gedurende het werk. Als het werkstuk zwak of poreus is, kan het anker losraken, zodat de boorbasis losraakt van het element.
- Bij het bevestigen van de boorbasis aan het werkstuk mbv. zuignappen, moet de zuignap op een glad, rein en niet-poreus oppervlak geplaatst worden. Niet bevestigen aan gelamineerde oppervlakken, zoals tegels en composietbekleding. Als het werkstuk niet glad, plat of stevig is bevestigd, kan de zuignap loskomen van een dergelijk element.
- **Zorg vóór en tijdens het boren voor voldoende onderdruk.** In het geval van onvoldoende onderdruk kan de zuignap loskomen van het element.

- Het apparaat dat enkel op de zuignap is bevestigd mag alleen gebruikt worden om naar beneden toe te boren. In het geval van verlies van onderdruk raakt de zuignap los van het element.
- **Zorg bij het boren door muren of plafonds voor bescherming van mensen en werkplekken aan de andere kant.** Het uiteinde kan door het gat naar buiten komen of aan de andere kant vallen.
- Het apparaat mag niet worden gebruikt om boven het hoofd te boren met watertoevoer. Water dat in het elektrische apparaat komt verhoogt het risico op een elektrische schok.
- **Voor het boren boven het hoofd van de operator moet steeds de watertank worden gebruikt worden zoals beschreven in de instructie. Zorg dat er geen water in het apparaat komt.** Water dat in het elektrische apparaat komt verhoogt het risico op een elektrische schok.

3. OMSCHRIJVING VAN HET TOESTEL (AFB. A)

1. Borstelopname, 2. Hefboom, 3. Afstelschroeven, 4. Schroef met spindel, 5. Schakelaar, 6. Waterklep

4. BESTEMMING VAN HET TOESTEL

Het is toegestaan het toestel te gebruiken bij renovatie- en bouwwerkzaamheden, in de reparatiewerkplaatsen, bij amateurwerk met tegelijk inachtneming van de gebruiksvoorwaarden en de toegestane arbeidsomstandigheden zoals in de gebruiksaanwijzing bepaald. De kernboormachine is geschikt voor boren van de gaten in allerlei keramische bouwmaterialen. Met de machine worden de booroperaties uitgevoerd met het diamantkroonboren met de diameters 32 -90 mm - DED7621; 80 - 205 mm - DED7622. De kernboormachine is geschikt voor werk met water die een koelmiddel is en zorgt voor het afvoeren van uitgegraven materiaal. Droogboren is niet aangeraden. De kernboormachine is voorzien van een statief waardoor als een kolom-kernboormachine wordt gebruikt.

5. BEPERKING VAN HET GEBRUIK

De kernboormachine mag uitsluitend worden gebruikt in overeenstemming met het hieronder omschreven: "Toegelaten werkomstandigheden." De machine wordt gebruikt uitsluitend met het diamantkroonboren zoals in de gebruiksaanwijzing omschreven. Meer gegevens in het hoofdstuk "Aangeraden kernboren". De machine dient aan de watertoevoer te worden aangesloten. Vermijd droog boren of met watertekort. Onbevoegde aanpassingen in de mechanische en elektrische constructie, aanpassingen, onderhoud die niet in de Gebruiksaanwijzing wordt omschreven, worden beschouwd als onbevoegd en leiden tot onmiddellijk verlies van de Garantierchten. Gebruik de machine enkel en alleen waarvoor ze geschikt is. Het gebruik niet in overeenstemming met de Gebruiksaanwijzing veroorzaakt onmiddellijk verlies van de Garantierchten.

TOEGELATEN BEDRIJFSVOORWAARDEN

De machine is uitsluitend bestemd voor gebruik binnenshuis met een efficiënt werkende ventilatie. Het is niet bedoeld om in open ruimtes te gebruiken. Bescherm tegen neerslag en vocht.

6. TECHNISCHE GEGEVENS

Model van de kernboormachine	DED7622	DED7621
Elektromotor	1- fase, commutator	
Bedrijfsspanning	230 V~ 50Hz	
Nominaal motorvermogen	2500W	1500 W
Aantal snelheden	1	3
Toerental	700 obr/min	880/1980/3960 obr/min
Speling van de kernboormachine op het statief	450 mm	
Slag van de kernboormachine op het statief	450 mm	
Diameter van de boutdraad	1 1/4 cala	1 1/4 cala
Gewicht met statief	23,8 kg	20 kg
Diameter bereiken van geboorde gaten	80 - 205 mm	32 - 90 mm
Geluidsemisatie (volgens ISO 7960 Bijlage A 2/95):		
Geluidsdruk niveau LPA	88,6 dB (A)	
Geluidsniveau LWA	101,6 dB (A)	
Meetonzekerheid Kpa, Kwa	3 dB(A)	
Beschermingsklasse	Ip20	
Trillingsniveau van de langs aanvoer	2,03 m/s ²	
Meetonzekerheid	1,5 m/s ²	
Klasse van het gereedschap	I	

Informatie over geluid en trillingen.

De geluidsemisatie bepaald in overeenstemming met EN 61029-1, de waarden weergegeven in de bovenstaande tabel.

Geluidsoverlast kan gehoorschade veroorzaken, gebruik altijd tijdens het werk gehoorbescherming!

De gecombineerde waarde van trillingen a_h en de meetonzekerheid bepaald in overeenstemming met EN 61029-1 en weergegeven in de tabel

De aangegeven geluidsemissiewaarde gemeten volgens een standaard testmethode en kan worden gebruikt om het ene apparaat met het andere te vergelijken. Het hierboven vermelde geluidsemissieniveau kan ook worden gebruikt om de blootstelling aan lawaai vooraf te beoordelen.

Het geluidsniveau tijdens het daadwerkelijke gebruik van het elektrisch gereedschap kan van de aangegeven waarden afwijken, afhankelijk van de manier waarop het gereedschap wordt gebruikt, met name van het type werkstuk en van de noodzaak om maatregelen te bepalen om de gebruiker te beschermen. Om de blootstelling onder werkelijke gebruiksomstandigheden nauwkeurig in te schatten, moeten alle delen van de gebruikscyclus in acht worden genomen inclusief de perioden waarin het apparaat wordt uitgeschakeld of wanneer het wordt ingeschakeld maar niet wordt gebruikt.

7. OP BEDRIJF VOORBEREIDEN

Na het uitpakken moeten volgende handelingen worden uitgevoerd:

1. Voor het vervoer zijn de boormachinekolom (Afb. C - 22 - DED7621; Afb. B - 76 - DED7622) en de onderbouw (Afb. C - 40 - DED7621; Afb. B - 88 - DED7622) omgekeerd gemonteerd. Draai na het uitpakken 2 schroeven los die de kolom (Afb. C - 36 - DED7621; Afb. B - 77 - DED7622) met de onderbouw bevestigen, draai de kolom met hefboom met 180 graad om en draai opnieuw met de onderbouw zo vast dat de tandlijst naar buiten is gericht. Installeer alles vast en veilig.

2. Installeer de hefboom van de langs slede (Afb. C - 37+18 - DED7621; Afb. B - 69+59 - DED7622) door het frame in geschikte opening te schuiven en vergrendel daarna door een kunststof moer vast te draaien. LET OP: de huls waarin het hefboomframe wordt ingeschoven wordt op beide zijden van de boorkolom afhankelijk van de behoeftes geïnstalleerd. Draai de imbuschroef die de huls bevestigt, verwijder de huls en installeer aan de andere kant van de kolom.

3. De machine wordt geplaatst in een ruimte met goed voorbereide ondergrond en een goed verplichte plek. Om de kernboormachine met kolom stabiel te plaatsen, moet de kolom in het voor boren voorzien ondergrond te worden verankerd (centrale langs opening in de onderbouw van de kolom van de kernboormachine). De verankering is geen uitrusting van de machine. Draai na het aanbrengen van de onderbouw op de verankering 4 schroeven vast (Afb. C - 38 - DED7621; Afb. B - 90 - DED7622) die in de onderbouw van de kernboormachine zijn en zet ze gelijk waterpas (verticale positie tegenover de ondergrond).

Controleer de draaiende elementen op beschadiging. Draai de spindel en zorg ervoor dat het aandrijfsysteem niet is vergrendeld (spindel draait traag).

5. Maak de vergrendelingsknop van de verticale slede van de kernboormachine los, stel de correcte hoogte en vergrendel opnieuw. Plaats (draai) de diamantboorkroon op de houder en draai met platte sleutels - handvat 32 en kroon 41 mm of 46 mm, afhankelijk van de grootte van de kroon vast.

8. AAN HET NETWERK AANSLUITEN

Vooraleer het toestel aan een elektriciteitsbron wordt aangesloten controleren of de voedingsspanning met de op de typeplaat weergegeven waarde correspondeert. De voedingsinstallatie van het toestel dient te worden uitgevoerd in overeenstemming met belangrijkste vereisten betreffende de elektrische installatie en dient aan de veiligheidsvoorschriften te voldoen. De parameters van de minimale diameter van de voedingskabel en de minimale waarde van de zekering afhankelijk van het vermogen van het toestel worden in de onderstaande tabel weergegeven.

De installatie dient door een bevoegde elektricien te worden uitgevoerd. Bij gebruik van verlengkabels dient men te controleren of de diameter van de draad niet kleiner dan vereist is (zie tabel). De elektrische kabel zo plaatsen dat hij tijdens bedrijf niet doorgesneden kan worden. Geen beschadigde verlengkabels gebruiken. De technische toestand van de voedingskabel periodiek controleren. Aan de voedingskabel niet trekken.

Het vermogen van het toestel [W]	De minimale leidingdiameter [mm ²]	De minimale waarde van de zekering type C [A]
<700	0,75	6
700+1400	1	10
1400+2300	1,5	16
>2300	2,5	16

9. HET TOESTEL AANZETTEN

Toepasbaar op DED 7903:

De schakelaar is in het handvat van de machine. Met die schakelaar constructie is het mogelijk de hoofdschakelaar van de aan-/uitschakelaar in de stand "aan" te vergrendelen. Druk de hoofdschakelaar tot de aanslag in en druk daarna de vergrendelingsknop door de ingedrukte hoofdknop te activeren. Om de vergrendeling vrij te laten en de machine uit te schakelen moet de hoofdknop opnieuw tot de aanslag worden ingedrukt. De vergrendeling wordt vrijgelaten. De kernboormachine is voorzien van drie versnellingen dankzij de snelheden worden bereikt: 880 omw/min eerste versnelling 1980 omw/min tweede versnelling en 3960 derde versnelling. De versnelling knop bevindt zich aan de zijkant van de behuizing kernboormachine. De versnellingen worden verschoven enkel na stopzetting van de machinemotor.

Heeft betrekking op DED 7622:

De schakelaar van de kernboormachine bevindt zich aan de bovenkant van de machinebehuizing. Met de groene knop I wordt de kernboormachine gestart en met rode knop 0 gestopt. De schakelaar stopt de machine bij

stroomuitval en bij opnieuw optreden van de spanning en activeert er niet tot de operator de groene knop I niet indrukt. Bij stroomuitval is de operator verplicht om op de rode knop 0 (uit) in te drukken en de stekker uit het stopcontact te halen. Nadat de oorzaak van de stroomstoring is vastgesteld en opgelost, kan de stekker in het stopcontact wordt gesloten en werk hervat.

LET OP Laat de aangesloten machine niet zonder toezicht. Bij werkonderbreking of na afronding ervan zet de machine uit door de stekker uit het stopcontact te halen.

10. GEBRUIK VAN HET TOESTEL

1. Aansluiting aan de waterleiding

Sluit de waterleiding aan op de watertoevoer. De wateraansluiting in de machine is uitgerust met een snelkoppeling voor verbinding met tuinslangen. Op de slang is een klep om watertoevoer af te sluiten. De stand van de klepknop parallel aan de waterleiding betekent "open" en de dwarsstand betekent "gesloten". De knop kan in tussenstanden worden ingesteld door de watertoevoer aan te passen ongeacht het debiet.

2. Afstelling van de draaisnelheid - keuze van de draaisnelheid (DED7621)

Aan de zijkant van de behuizing bevindt zich een draaiknop van de draaisnelheid met nummers van 1 tot 3. Met de instelling van de draaiknop in de stand 1 (versnelling I) wordt de draaisnelheid van de spindel van 880 omw/min bereikt en bij instelling in de stand 2 (versnelling II) wordt de draaisnelheid van 1980 omw/min, en bij stand 3 (versnelling III) 3960 bereikt. Stel met de versnellingsdraaiknop de draaisnelheid van de kernboormachine af. De toepassing van een versnelling en hiermee ook de draaisnelheid is een belangrijk parameter bij het boren met verschillende kroondiameters. Bij kleinere diameters (bij voorbeeld 32mm, 42mm, 52mm) moet met de versnelling II en III (spindel draaisnelheid 1980 en 3960 omw/min), en bij grotere kroondiameters (bij voorbeeld 62mm, 68mm, 72mm, 82mm) met de versnelling I (880 omw/min) geboord.

De versnellingen worden verschoven enkel na stopzetting van de machinemotor.

3. Bevestiging van diamantkroonboor (DED7621 en DED7622)

Kies de juiste diameter van diamantkroonboor toepasbaar op het model van de kernboormachine (DED 7621 - 32 mm - 90 mm; DED7622 - 80 - 205 mm) en installeer met platte sleutels - boorkop 32mm en de kroon 41mm of 46 mm afhankelijk van de grootte van de boor. Draai opnieuw vast.

Verticaal boren

Markeer het boorgat. Kies de juiste diameter van diamantkroonboor toepasbaar op het model van de kernboormachine (DED 7621 - 32 mm - 90 mm; DED7622 - 80 - 205 mm) en installeer met platte sleutels. Veranker de kernboormachine met het statief zoals in "Voorbereiding op werk" beschreven zo dat de kroonboor precies op de gemarkeerde boorpunt past. Sluit de waterleiding aan op de watertoevoer. De wateraansluiting in de machine is uitgerust met een snelkoppeling voor verbinding met tuinslangen. Op de slang is een klep om watertoevoer af te sluiten. De positie van de klepknop parallel aan de waterleiding betekent "open" en de dwarspositie betekent "gesloten". De knop kan in tussenstanden worden ingesteld door de watertoevoer aan te passen, ongeacht het debiet van de watertoevoer. Met zo voorbereide machine kan worden geboord. Open de watertoevoer, plaats de waterhefboom bij de machine en zet de machine aan. Maak de draaiknop van de vergrendeling van verticale slede los en houd de sledehefboom en plaats de kroonboor in het materiaal.

LET OP Voordat de kroonboor in het materiaal verdiept, spat het water buiten de boorzone. Let erop om uitglijden te voorkomen en gebruik voor werk de schoenen met antislipzolen.

Na het verdiepen wordt het minder gespoten maar het water verder in het midden van de kroonboor is toegevoerd. Verander (beperk) indien nodig watertoevoer door de hefboom van de waterklep af te stellen. Werk nooit bij watertekort. Plaats de boor in het materiaal zonder aanzienlijk te schuiven. Druk zacht en beperk bij grote diameter van kronen tot minimum. Zet de machine na afgerond boren uit door de watertoevoer af te sluiten en eerst dan de kroon op te heffen en de draaiknop van de verticale slede te vergrendelen. Demonteer de verankering en plaats de machine op een andere boorplek.

Horizontaal boren

Markeer de boorplek op de muur en bereid de machine voor op dezelfde manier als bij verticaal boren. Stel de horizontale positie van de kernboormachine met het statief. Draai met vier schroeven in de ondergrond van het statief zo vast dat de gewenste haakse positie van de kroonboor tegen de ondergrond wordt bereikt. Het boorproces verloopt als bij verticaal boren beschreven. Druk niet te vast, neem toch in acht dat bij horizontaal werk moet de druk vaster dan bij verticaal boren moet zijn.

11. LOPENDE ONDERHOUDSHANDELINGEN

LET OP De stekker uit het stopcontact is getrokken alvorens de functies van het gereedschap af te stellen.

Controleer telkens de toestand van de kernboormachine voordat het wordt geboord. Elk defect, breuk of scheuren van de diamantkroonboor sluit het gereedschap uit. Installeer een nieuwe en defectvrije. De installatie van een boor is in hoofdstuk 6 omschreven. Installatie en vervanging van het kroonboren. Houd de machine schoon, laat geen vervuiling toe. Maak de machine telkens na afgerond werk met een vochtig doekje schoon en droog daarna af. Gebruik geen chemische stoffen. Reinig periodiek de ventilatieopening van de motor. Voer de handeling bij voorkeur met de

perslucht uit. Controleer regelmatig de toestand van de koolborstels. Als ze korter dan 5 mm zijn, moeten voor het nieuwe worden vervangen. Om de borstels te vervangen: draai de plug van de koolborstels (afb. A - 1) en verwijder een versleten borstel. Schuif een nieuwe borstel en draai de plug vast. Hetzelfde doen met andere borstels.

Smeer periodiek indien nodig bv. met L.T4 de tandlijst van het statief. Reinig het statief met vocht doekje en droog af. Bespuit de roterende onderdelen met WD40 smeerstof.

Neem in acht dat de resten van keramische materialen bijtend zijn. Laat de machine aan het einde van het werk niet vervuild. Het kan tot corrosie van bepaalde onderdelen leiden.

Installatie, vervanging van de diamantkroonboren

De kernboormachines DED7621 en DED7622 zijn zo gebouwd dat het mogelijk is enkel de kroonboren met de draad 1 en 1/4 inch worden geïnstalleerd. De installatie gebeurt door de boor op de spindel van de kernboormachine te draaien (rechts) Na het draaien moet de kroonboor op de spindel worden vastgeschroefd. De platte sleutel 41 mm of 46 mm (afhankelijk van de kroon) is gebruikt om de kroon vast te schroeven en de platte sleutel 32 mm om de spindel te vergrendelen. Draai vast. Voor verwijdering of vervanging van de kroonboor dezelfde sleutels gebruiken

12. DE STORINGEN ZELFSTANDIG VERWIJDEREN

PROBLEEM	ORZAAK	OPLOSSING
De kernboormachine werkt niet	Netsnoer is niet aangesloten of beschadigd Geen spanning in het stopcontact Versleten motorborstels Schakelaar beschadigd	Druk dieper de stekker in het stopcontact en controleer het netsnoer Controleer de spanning in het stopcontact, controleer de werking van de zekering Vervang de borstels Lever het elektrische gereedschap voor reparatie
De kernboormachine start traag	Lagers van de motor versleten	Lever het elektrische gereedschap voor reparatie
Motor raakt overhit	Ventilatieopeningen verstopt Toegelaten werkparameters overschreden Gereedschap te krachtig aangedrukt	Reinig de openingen Elektrisch gereedschap uitzetten, het werk stoppen tot de machine afkoelt Verlaag de druk

13. VOLTOOIING VAN HET TOESTEL, SLOTPMERKINGEN

De voltooiing:

DED7621: 1.Statief met onderbouw en de handgreep van de kernboormachine 2. Arm van de sledehefboom 3. Moer van de hefboomarm 4.Moer met de spindel 5. Inbussleutel 4, 5, 6 mm 6. Platte sleutel x2 7. Set van koolborstels.

DED7622: 1.Kernboormachine met statief met onderbouw en de handgreep van de kernboormachine 2. Arm van de sledehefboom 2. Moer van de hefboomarm 4. Moer met de spindel 5. Inbussleutel x2; 6. Platte sleutel x2 7. Set van koolborstels.

Slotopmerkingen

Bij bestelling van de onderdelen gelieve het nummer van de PARTIJ op het typeplaatje opgeven. Gelieve het beschadigde onderdeel beschrijven en de indicatieve termijn van de aankoop van het apparaat opgeven.

In de garantieperiode worden de reparaties onder de condities als opgegeven in de Garantiekaart uitgevoerd. Het defecte product voor de reparatie naar de aankooppunt inleveren (de verkoper is verplicht om het product te aanvaarden) of naar de Servicedienst van DEDRA-EXIM. Gelieve de door Importeur opgestelde Garantiekaart meeleveren. Zonder dit document wordt de reparatie beschouwd als buiten de garantieperiode. Na afgelopen garantieperiode wordt de reparatie door Centraal Servicedienst uitgevoerd. Het defecte product wordt naar het Service gestuurd (vervoerkosten op rekening van de gebruiker)

14. OVERZICHT VAN DE ONDERDELEN VAN DE ASSEMBLAGETEKENING

DED7621, Afb. C

1.	Aansluitlijst
2.	Lijstbekleding
3.	Moer M8
4.	Schroef M8x20
5.	Draaiknop
6.	Behuizing hefmechanisme
7.	Gleuf
8.	Handgreepklem van de kernboormachine
9.	Schroef M8x25
10.	Seger
11.	Wiel ML3-205-34
12.	As ML3-205-23

13.	Deksel van de behuizing hefmechanisme
14.	Lager 603ZZ
15.	Seger
16.	As
17.	Huls van de sledehefboom
18.	Knop van de sledehefboom
19.	Schroef M4x12
20.	Moer M4
21.	Bout
22.	Statiefkolom
23.	Aansluitlijst B
24.	Aansluitlijst gemiddeld
25.	Schroef M4x6
26.	Aansluitlijst klein
27.	Schroef M8x30
28.	Veerring
29.	Vulstuk
30.	Schroef M8x12
31.	Schroef M6x20
32.	Veerring
33.	Schroef M6x25
34.	Hefboom
35.	Vulstuk
36.	Schroef M12x70
37.	Sledehefboom
38.	Schroef M16x70
39.	Moer M16
40.	Onderbouw

Afb. D

1.	Spindel
2.	Stalen kogel
3.	Veer
4.	Gleuf
5.	Seger
6.	Lager 6005RZ
7.	Seger
8.	Afschermpak van de vulstuk
9.	Simmering
10.	Klemring
11.	Reductiehuls
12.	Buiskoppeling
13.	Aansluiting van de slang
14.	Simmering
15.	Tandwiel # 8
16.	Afdichtingsring van de as
17.	Tandwiel # 6
18.	Tandwiel # 4
19.	Seger
20.	Lager Hk1010
21.	O-ring
22.	Behuizing
23.	Simmering
24.	Afdichting
25.	Vulstuk
26.	Moer
27.	Veer
28.	Drukkring
29.	Vulstuk
30.	Tandwiel # 2
31.	Afschermpak
32.	As
33.	Lager 629
34.	Schroef M5x15
35.	Veerring
36.	Potentiometer
37.	Pen
38.	Pen
39.	O-ring
40.	Draaiknop van de snelheid
41.	Schroef M6x30
42.	Hefboom
43.	Lager 6201ZZ
44.	Rotor
45.	Lager 6000ZZ
46.	Schroef ST4.8x70
47.	Stator
48.	Deksel
49.	Behuizing
50.	Schroef M6x60
51.	Vulstuk
52.	Veerring
53.	Typeplaat
54.	Koolborstel
55.	Borsteldekseel
56.	Schroef ST4.2x16
57.	Achterste scherm
58.	Schroef ST4.2x25
59.	Achterste greep
60.	Band op de handgreep
61.	Schroef ST4.2x19

62.	Afschermkap van de handgreep links
63.	Schroef ST4.2x25
64.	Zekering
65.	Borstelhouder
66.	Schroef ST4.2x25
67.	Drukplaat
68.	Kabelbuis
69.	Stekker
70.	Schroef ST4.2x32
71.	Afschermkap van de handgreep rechts
72.	Schakelaar
73.	Slang met de koppeling
74.	Platte sleutel
75.	Inbussleutel

Afb. B, DED7622:

1.	Afdichtingsring
2.	Afdichting
3.	Schroef M5x25
4.	Veerring ϕ 5
5.	Ring
6.	O-ring
7.	Deksel
8.	Spindel
9.	Gleuf 8x20
10.	Seger
11.	Rollager 6025Z
12.	Behuizing reductor
13.	Tandwiel # 6
14.	Rollager 604ZZ
15.	Binnenste deksel
16.	Zeskantbout M6x25
17.	Rollager 6202Z
18.	Rollager 6201ZZ
19.	Tandwiel # 2
20.	Tandwiel # 3
21.	Gleuf 4x12
22.	Tandwiel # 5
23.	Gleuf 5x25
24.	Veerring A
25.	Veerring B
26.	Beveiliging-sluitring
27.	Sluitring
28.	Deksel
29.	Tandwiel # 4
30.	Moer M16x1.5
31.	Aansluiting van de slang 1/4"
32.	Gleuf 10x120
33.	Rotor
34.	Zeskantbout M5x75
35.	Stator
36.	Rollager
37.	Beveiliging-sluitring
38.	Behuizing
39.	Typeplaat
40.	Borstelhouder
41.	Koolborstel
42.	Zeskantbout M5x16
43.	Schroef M5x16
44.	Schroef M5x8
45.	Deksel
46.	Schroef M5x8
47.	Afschermkap van de schakelaar
48.	Schakelaar
49.	Behuizing van de schakelaar
50.	Schroef M5x20
51.	Veerring ϕ 5
52.	Kabelbuis
53.	Netsnoer
54.	Schroef M4x14
55.	Klem van het netsnoer
56.	Behuizing hefmechanisme
57.	Schroef M8x25
58.	Schroef M8x20
59.	Buis
60.	Knop
61.	Moer M8x10
62.	Draaiknop
63.	Aansluitlijst gemiddeld
64.	Aansluitlijst klein
65.	Bekleding
66.	Moer M14
67.	Schroef M4x16
68.	Schroef M4x6
69.	Hefboom
70.	Lijst A
71.	Lijst B
72.	Seger ϕ 17
73.	Rollager 6003Z
74.	As
75.	Vertanding

76.	Slede
77.	Zeskantbout M12x75
78.	Bout
79.	Seger ϕ 10
81.	As
82.	Schroef M6x30
83.	Hefboom
84.	Schroef M8x12
85.	Afschermkap
86.	Veerring ϕ 6
87.	Aansluiting van de slang
88.	Onderbouw
89.	Zeskantmoer M16
90.	Schroef M16x70
91.	Inbussleutel 5mm
92.	Inbussleutel 6mm
93.	Inbussleutel 8mm
94.	Platte sleutel
95.	Aardlekschakelaar

15. INFORMATIES VOOR DE GEBRUIKERS OVER HET VERWIJDEREN VAN ELEKTRISCHE EN ELEKTRONISCHE APPARATEN.

(betreft particuliere huishoudens)



Het symbool op het product of in de gevoegde documenten betekent dat de defecte elektrische en elektronische producten niet bij het huishoudelijk afval mogen worden weggegooid. De correcte behandeling tijdens de verwijdering, hergebruik of recycling van de

componenten berust op het leveren van het product bij de aangewezen inzamelingspunt, waar het gratis worden aangenomen. Informatie over de locatie van de inzamelingspunt van verbruikte apparatuur worden door de lokale overheden bv. op hun websites gepubliceerd.

Het correcte verwijderen van het apparaat maakt mogelijk dat de waardevolle onderdelen worden bespaard en de negatieve effecten op de gezondheid en het milieu worden vermeden, dat door een onjuiste verwerking van afval zou kunnen worden bedreigd.

Het niet correcte verwijderen van het afval veroorzaakt de oplegging van boetes als in de relevante nationale wetgeving voorzien.

Gebruikers in de Europese Unie

Bij verwijderen van elektrische en elektronische apparaten neem contact op met een nabij gelegen verkooppunt of een leverancier voor aanvullende informatie.

De verwijdering van het afval buiten de Europese Unie

Dit symbool heeft uitsluitend betrekking op de Europese Unie. Bij het verwijderen van dit product neem contact met lokale overheden of de verkoper voor aanvullende informatie hoe verder te handelen.

Vertaling van de originele handleiding

DE

Inhaltsverzeichnis

1. Bilder und zeichnungen
 2. Ausführliche Regelungen zur Arbeitssicherheit
 3. Beschreibung des Gerätes
 4. Bestimmung des Gerätes
 5. Benutzungsbeschränkungen
 6. Technische Daten
 7. Vorbereiten zur Inbetriebnahme
 8. Anschluss an das Stromnetz
 9. Einschalten und Benutzung des Gerätes
 10. Benutzung des Gerätes
 11. Laufende Bedienungstätigkeiten
 12. Störungen selbstständig beheben
 13. Stückliste des Gerätes, Schlussbemerkungen
 14. Teileverzeichnis für die Zusammenstellungszeichnung
 15. Nutzerinformationen über die Abgabe von gebrauchten elektro- und elektronik-altgeräten
 16. Garantiekarte
- UE-Übereinstimmungsbescheinigung – dem Gerät als gesondertes Dokument beigelegt.
- Allgemeine Sicherheitsbedingungen – dem Gerät beigelegte Broschüre

ACHTUNG Beim Gebrauch sind immer zum Schutz gegen elektrischen Schlag, Verletzungs- und Brandgefahr grundsätzliche Sicherheitsmaßnahmen zu beachten. Die Bedienungsanleitung ist vor der ersten Inbetriebnahme sorgfältig und vollständig zu lesen. Bewahren Sie bitte die Bedienungsanleitung, Sicherheitshinweise und Konformitätserklärung sorgfältig auf. Äußerst strenge Beachtung der darin enthaltenen Sicherheitshinweise und Anweisungen wird sich positiv auf die Verlängerung der Lebensdauer Ihrer Fliesenschneidemaschine auswirken.

ACHTUNG Während der Arbeit sind unbedingt die Sicherheitshinweise zu beachten. Die Sicherheitshinweise sind dem Gerät als gesonderte Broschüre beigelegt und sie ist sorgfältig aufzubewahren, Bei Übergabe des Gerätes an weitere Nutzer sind auch die Bedienungsanleitung, die Sicherheitshinweise und die Konformitätserklärung mitzugeben. Die Firma Dedra Exim haftet nicht für Unfälle, zu denen es infolge der Nichtbeachtung der Sicherheitsmaßnahmen kommt. Alle Sicherheitshinweise und die Bedienungsanleitung sind sorgfältig zu lesen. Die Nichtbeachtung der Warnungen und der Anleitung kann einen elektrischen Schlag, Brand und/oder andere ernsthafte Verletzungen zu Folge haben. Alle Bedienungsanleitungen, Sicherheitshinweise und die Übereinstimmungserklärung für zukünftige Bedürfnisse sind aufzubewahren.

2. AUSFÜHRLICHE REGELUNGEN ZUR ARBEITSSICHERHEIT

Warnhinweise zum Betrieb einer elektrischen Bohranlage:

- **Beim Bohren mit Wasser, das Wasser aus dem Arbeitsbereich des Bedieners ablassen oder ein Flüssigkeitssammelgerät verwenden.** Solche vorbeugenden Maßnahmen stellen sicher, dass der Arbeitsplatz des Bedieners trocken ist und das Risiko eines Stromschlags verringert wird.
- **Das Elektrowerkzeug sollte mit isolierten Griffen gesteuert werden bei Arbeiten, bei denen die Schneidausrüstung mit verdeckten Kabeln oder mit einer eigenen Versorgungsleitung in Kontakt kommen könnte.** Der Kontakt der Schneidausrüstung mit der spannungsführenden Leitung kann dazu führen, dass die freiliegenden Metallteile des Gerätes unter Spannung gelangen und der Bediener elektrischen Schlag erleiden wird.
- **Verwenden Sie Gehörschutz für Diamantbohrungen.** Lärmbelastung kann zum Hörverlust führen.
- **Wenn die Spitze eingeklemmt ist, mit dem Andrücken aufhören und das Gerät ausschalten.** Die Ursachen der Verklemmung prüfen und Korrekturmaßnahmen anwenden, um diese Ursachen zu beseitigen.
- **Beim Wiederanfahren des Diamantbohrers zunächst im Werkstück sicherstellen, dass sich die Spitze frei dreht.** Die verklemmte Spitze kann möglicherweise nicht rotieren, überlastet das Gerät, oder führt dazu, dass der Diamantbohrer aus dem Werkstück herauskommt.
- **Falls Sie den Ständer des Bohrers mit Ankern und Klammern am Werkstück befestigen, vergewissern Sie sich, dass die Verankerung die Maschine während des Betriebes hält.** Wenn das Werkstück schlecht oder porös ist, kann sich der Anker lösen, so dass sich der Ständer des Bohrers vom Element loslassen wird.
- **Falls Sie den Ständer des Bohrers mit Hilfe eines Saugnapfes an dem Werkstück befestigen, sollten Sie den Saugnapf auf eine glatte, saubere und porenfreie Oberfläche aufstellen. Nicht an laminierten Oberflächen, wie Fliesen und Verbundverkleidungen, anbringen.** Wenn das Werkstück nicht glatt, flach oder fest angebracht ist, kann sich der Saugnapf von solchem Bauteil lösen.
- **Ausreichenden Unterdruck vor und während des Bohrvorgangs gewähren.** Bei unzureichendem Unterdruck kann sich der Saugnapf vom Element lösen
- **Das, nur am Saugnapf montierte Gerät, kann ausschließlich zum Bohren nach unten verwendet werden.** Beim Verlust des Unterdrucks, löst sich der Saugnapf vom Element los.
- **Beim Bohren durch Wände oder Decken auf den Schutz von Personen und Arbeitsbereichen auf der anderen Seite achten.** Die Spitze kann durch das Loch herauskommen oder auf die andere Seite fallen.
- **Das Gerät darf nicht zum Bohren über dem Kopf bei Wasserversorgung verwendet werden.** Wasser, das in das Elektrogerät eindringt, erhöht das Risiko eines elektrischen Schlages.
- **Verwenden Sie immer den in der Anleitung beschriebenen Wassertank zum Bohren über dem Kopf des Bedieners. Lassen Sie kein Wasser in das Gerät eindringen.** Wasser, das in das Elektrogerät eindringt, erhöht das Risiko eines elektrischen Schlages.

3.MASCHINENBESCHREIBUNG (ABB.A)

1. Bürstensitz, 2.Hebel, 3. HINWEIS: Stellschrauben, 4. Schraube mit Zentrierbohrung, 5. Schalter, 6.Wasserventil

4.BESTIMMUNG DES GERÄTES

Es ist zulässig, das Gerät bei Bau- und Renovierungsarbeiten, in Reparaturwerkstätten und bei Amateurarbeiten unter gleichzeitiger Einhaltung der Verwendungsbedingungen und zulässigen Arbeitsbedingungen, die in der Bedienungsanleitung enthalten sind, zu nutzen. Die elektrische Betonbohrmaschine ist zum Bohren von Löchern in allen keramischen Baumaterialien bestimmt. Die Maschine ermöglicht Bohrarbeiten mit Diamantbohrkronen im Durchmesserbereich von 32 - 90

mm - DED7621; 80 - 205 mm - DED7622. Die Betonbohrmaschine ist für die Verwendung mit Wasser als Kühlmittel und zur Abführung von Bohrmaterial ausgelegt. Ein Trockenbetrieb wird nicht empfohlen. Der Bohrer ist mit einem Ständer ausgestattet, der die Verwendung als Säulenbohrer ermöglicht.

5. BENUTZUNGSBESCHRÄNKUNGEN

Der Bohrer darf nur in Übereinstimmung mit den folgenden "Zulässigen Arbeitsbedingungen" verwendet werden. Die Maschine darf nur mit diamantbestückten Kronenbohrern verwendet werden, die später in diesem Handbuch beschrieben werden. Weitere Informationen finden Sie unter "Empfohlene Kronenbohrer". Das Gerät muss an das Wasserversorgungssystem angeschlossen werden. Vermeiden Sie Trockenarbeit oder mit geringen Mengen von Wasser. Alle Änderungen an der Maschine (Mechanik- oder Elektrostruktur) sowohl etwaige Modifikationen und alle in der Bedienungsanleitung nicht aufgeführten Bedientätigkeiten gelten als rechtswidrig und haben den sofortigen Verlust der Garantieverträge zur Folge.

Nur das verwendungsgerechte Gebrauch von Werkzeugen ist gestattet. Die unsachgemäße Verwendung oder die Verwendung im Widerspruch mit dieser Bedienungsanleitung führt zum sofortigen Verlust der Garantie.

ZULÄSSIGE ARBEITSBEDINGUNGEN

S2 10 min

Die Maschine darf nur in geschlossenen Räumen mit effizienter Lüftung betrieben werden. Es ist nicht für den Einsatz in offenen Räumen vorgesehen. Vor Regen und Feuchtigkeit schützen.

6.TECHNISCHE DATEN

Betonbohrmaschine-Modell	DED7622	DED7621
Elektromotor	Einphasiger Kommutator	
Arbeitsspannung	230 V~ 50Hz	
Nenn-Motorleistung	2500W	1500 W
Anzahl der Gänge	1	3
Drehgeschwindigkeit	700 obr/min	880/1980/3960 obr/min
Bodenfreiheit des Bohrers auf dem Stativ	450 mm	
Vorschubschritt auf dem Stativ	450 mm	
Durchmesser des Befestigungsgewindes	1 1/4 cala	1 1/4 cala
Gesamtmasse mit Stativ	23,8 kg	20 kg
Durchmesser der gebohrten Löcher	80 - 205 mm	32 - 90 mm
Geräuschemission (nach ISO 7960 Anhang A 2/95):		
LPA Schalldruckpegel	88,6 dB (A)	
LWA Schalleistungspegel	101,6 dB (A)	
Unsicherheit beim Messen Kpa, Kwa	3 dB(A)	
Schutzgrad	Ip20	
Schwingungspegel des Längsvorschubhebels	2,03 m/s ²	
Messunsicherheit	1,5 m/s ²	
Klasse des Werkzeugs	I	

Information über Lärm und Schwingungen.

Die Lärmemission wurde gemäß der Norm EN 61029-1 festgestellt, die Werte wurden in der vorstehenden Tabelle angegeben.

Der Lärm kann Gehörschaden verursachen, deswegen soll man während des Betriebs immer Gehörschutz tragen!

Der Schwingungsemissionswert ah sowie die Unsicherheit wurden gemäß der Norm EN 61029-1 festgestellt und in der Tabelle angegeben.

Der angegebene Lärmemissionswert ist nach einem genormten Prüfverfahren gemessen worden und kann zum Vergleich eines Elektrogeräts mit einem anderen verwendet werden. Der angegebene Lärmemissionswert kann auch zu einer einleitenden Einschätzung der Beeinträchtigung verwendet werden.

Der Lärmpegel während der tatsächlichen Nutzung des Geräts kann sich von den angegebenen Werten unterscheiden, abhängig von der Art und Weise, in der das Elektrogerät verwendet wird, insbesondere von der Art des zu bearbeitenden Stoffes sowie der Notwendigkeit der Bestimmung von Schutzausrüstung des Benutzers. Um die Aussetzung unter tatsächlichen Betriebsbedingungen genau einzuschätzen, sind alle Anteile des Betriebszyklus zu berücksichtigen, einschließlich Zeiten, in denen das Elektrogerät abgeschaltet ist, und solche, in denen es zwar eingeschaltet ist, aber nicht einsatzbereit ist.

7.VORBEREITUNG ZUR ARBEIT

Nach der Entfernung aus der Verpackung führen Sie folgende Schritte aus:

1. Zum Transportzweck werden die Bohrständersäule (Abb. C - 22 - DED7621; Abb. B - 76 - DED7622) und das Gestell (Abb. C - 40 - DED7621; Abb. B - 88 - DED7622) umgekehrt montiert. Nach der Entfernung aus der Verpackung die 2 Säulenbefestigungsschrauben, die die Säule mit dem Gestell verbinden, lösen (Abb. C - 36 - DED7621, Abb. B - 77 - DED7622), die Säule mit dem angebauten Bohrfutter um 180° drehen und das Gestell wieder festziehen, so dass die Zahnstange nach draußen zeigt. Sicher festziehen.

2. Den Längsvorschubhebel (Abb. C - 37 + 18 - DED7621, Abb. B - 69 + 59 - DED7622) befestigen. Den Hebelarm in das dafür bestimmte Loch

schieben und mit der Kunststoffmutter sichern. HINWEIS: Die Hülse, in die der Hebelarm eingesetzt wird, kann je nach Bedarf auf beiden Seiten der Bohrständersäule montiert werden. Die Hülsenschraube lösen, die Hülse nach unten schieben und auf der gegenüberliegenden Seite der Säule montieren.

3. Die Maschine sollte in einem geschlossenen Raum auf einer entsprechend vorbereiteten Oberfläche und an einem gut beleuchteten Ort aufgestellt werden. Um die Bohranlage mit der Säule zu stabilisieren, sollte die Säule in dem zu bohrenden Substrat verankert werden (zentrale Längsbohrung im Gestell der Bohrmaschine). Der Anker ist im Lieferumfang der Bohrmaschine nicht enthalten. Nach dem Fixieren des Gestells mit dem Anker alle 4 am Gestell der Bohrständersäule befindlichen Schrauben (Abb. C - 38 - DED7621; Abb. B - 90 - DED7622) festziehen und gleichzeitig ausrichten (senkrecht zum Untergrund ausrichten).

4. Prüfen Sie, ob die beweglichen Teile nicht beschädigt sind. Stellen Sie durch Drehen der Spindel sicher, dass das Antriebssystem nicht blockiert ist (die Spindel dreht sich mit Widerstand).

5. Den Drehknopf für den vertikalen Vorschub lösen, die gewünschte Höhe einstellen und erneut verriegeln. Den Diamantbohrer am Bohrgriff montieren und mit den flachen Schlüsseln - Bohrgriff 32 mm und Krone 41 mm oder 46 mm - je nach Größe der Krone festziehen.

8. ANSCHLUSS AN DAS STROMNETZ

Vor dem Anschluss der Maschine an das Stromnetz vergewissern Sie sich, dass die Spannung auf dem Datenschild mit der vorhandenen Spannung übereinstimmt. Die Versorgungsanlage des Gerätes muss allen grundlegenden Anforderungen an elektrische Installationen entsprechen und die Anforderungen an die Sicherheit der Nutzer erfüllen. Die Parameter des Mindestquerschnitts der Versorgungsleitung und des Mindestwertes der Sicherung wurden in der nachstehenden Tabelle in Abhängigkeit von der Kraft des Gerätes angegeben. Die Installation muss von einem qualifizierten Elektriker durchgeführt werden. Bei Benutzung eines Verlängerungskabels ist auf den Querschnitt der Ader zu achten, er darf nicht geringer sein als der geforderte Querschnitt (siehe Tabelle). Die elektrische Leitung ist so zu legen, dass sie während der Arbeit nicht gefährdet ist, durchgeschnitten zu werden. Beschädigte Verlängerungskabel dürfen nicht verwendet werden. Überprüfen Sie in regelmäßigen Abständen den technischen Zustand des Netzkabels. Nicht am Netzkabel ziehen.

Machinenleistung [W]	Min. Drahtschnitt [mm ²]	Min. Sicherungsgröße Typ C [A]
<700	0,75	6
700+1400	1	10
1400+2300	1,5	16
>2300	2,5	16

9. EINSCHALTEN DES GERÄTES

Gilt für DED7621:

Der Bohrmaschinenschalter befindet sich am Griff. Das Schalterdesign ermöglicht es, den Schalter der Bohrmaschine in der "Ein"-Position zu arretieren. Die Haupttaste bis zum Anschlag drücken und dann die Verriegelungstaste drücken, um die Haupttaste zu arretieren. Um die Sperre aufzuheben und die Maschine auszuschalten, die Taste des Hauptschalters erneut bis zum Anschlag drücken. Die Sperre wird freigegeben. Die Bohrmaschine hat drei Gänge, um folgende Drehzahlen zu erreichen: 880 U/Min. im ersten Gang, 1980 U/Min. im zweiten Gang und 3960 U/Min. im dritten Gang. Der Schaltknopf befindet sich auf der Seite des Bohrmaschinenkörpers. Nur nach dem vollständigen Anhalten des Motors schalten.

Gilt für DED7622:

Der Bohrmaschinenschalter befindet sich oben am Maschinenkörper. Die grüne Taste, die mit I markiert ist, wird zum Starten der Maschine verwendet, während die rote Taste, die mit 0 markiert ist, zum Stoppen. Im Falle eines Stromausfalls und erneuter Stromeinschaltung bleibt die Maschine ausgeschaltet, bis die grüne Taste, die mit I markiert ist, erneut betätigt wird. Im Falle eines Stromausfalls muss der Bediener die rote Taste 0 (deaktiviert) drücken und den Stecker aus der Steckdose ziehen. Sobald die Ursache für den Stromausfall ermittelt und behoben wurde, kann der Stecker wieder in die Steckdose gesteckt und den Betrieb fortgesetzt werden.

ACHTUNG Das an Stromnetz eingeschaltete Gerät soll nie unbeaufsichtigt gelassen werden. Bei Betriebsunterbrechung oder nach Fertigstellung der Arbeit das Gerät vom Netz trennen, indem der Stecker aus der Steckdose gezogen wird.

10. BENUTZUNG DES GERÄTES

1. Anschluss an das Wasserversorgungsnetz

Die Wasserleitung an die Wasserversorgung anschließen. Der Wasseranschluss an der Maschine ist mit einer Schnellkupplung zum Anschluss von Gartenschläuchen ausgestattet. Ein Ventil am Schlauch ermöglicht es, die Wasserzufuhr zu unterbrechen. Die Stellung des Drehknopfes des Ventils parallel zur Leitung bedeutet "offen" und die Querstellung "geschlossen". Der Knopf kann in Zwischenpositionen eingestellt werden, wodurch die Wasserzufuhr unabhängig von dem Wasserleitungsdruck eingestellt wird.

2. Drehgeschwindigkeitseinstellung - Drehgeschwindigkeitswahl (DED7621)

Auf der Seite des Bohrmaschinenkörpers befindet sich ein mit den Ziffern 1 bis 3 gekennzeichnete Drehzahlregler. Der Drehknopf in Position 1 (Gang I) ermöglicht die Drehzahl der Bohrspindel von 880 U/Min. Die Einstellung des Knopfes in Position 2 (Gang II) ermöglicht die Drehzahl der Bohrspindel von 1980 U/Min. und an Position 3 (Gang III) 3960 U/Min. Mit dem Schaltknopf die geeignete Bohrgeschwindigkeit einstellen. Die Auswahl des Getriebes und damit der Drehzahl der Bohrmaschine ist ein sehr wichtiger Parameter beim Bohren mit Bohrkronen von unterschiedlichen Durchmessern. Für kleinere Durchmesser (ca. 32 mm, 42 mm, 52 mm) soll der Gang II oder III (Spindeldrehzahl 1980 und 3960 U/Min.) gewählt werden und bei größeren Durchmessern von Bohrkronen (ca. 62 mm, 68 mm, 72 mm, 82 mm) auf Gang I (880 U/Min.) schalten.

Die Getriebeübersetzung erst nach dem vollständigen Stillstand des Motors ändern.

3. Fixieren des Diamantkronenbohrers (DED7621 und DED7622)

Je nach Bedarf aus dem Einsatzbereich der jeweiligen Betonbohrmaschine einen Diamantkronenbohrer mit dem entsprechenden Durchmesser (DED 7621 - 32 mm - 90 mm, DED7622 - 80 - 205 mm) wählen und in der Bohrmaschine mit den Flachschlüsseln fixieren - Griff 32 mm und die Krone 41 mm oder 46 mm, je nach Größe des Kronenbohrers. Sicher festziehen.

Vertikales Bohren

Das Bohrloch markieren. Aus dem Einsatzbereich der jeweiligen Betonbohrmaschine einen Diamantkronenbohrer mit dem entsprechenden Durchmesser (DED 7621 - 32 mm - 90 mm, DED7622 - 80 - 205 mm) wählen und in der Bohrmaschine mit den Flachschlüsseln fixieren. Verankern Sie das Stativ der Bohrmaschine, wie in "Vorbereitung auf die Arbeit" beschrieben, sodass der Kronenbohrer genau auf die markierte Bohrstelle trifft. Die Wasserleitung an die Wasserversorgung anschließen. Der Wasseranschluss an der Maschine ist mit einer Schnellkupplung zum Anschluss von Gartenschläuchen ausgestattet. Ein Ventil am Schlauch ermöglicht es, die Wasserzufuhr zu unterbrechen. Die Stellung des Drehknopfes des Ventils parallel zur Leitung bedeutet "offen" und die Querstellung "geschlossen". Der Knopf kann in Zwischenpositionen eingestellt werden, wodurch die Wasserzufuhr unabhängig von dem Wasserleitungsdruck eingestellt wird. Mit einer so vorbereiteten Bohrmaschine kann gebohrt werden. Die Wasserzufuhr öffnen, den Wasserventilhebel an der Maschine einstellen und die Bohrmaschine durch das Drücken des Schalters einschalten. Den Drehknopf für den vertikalen Vorschub lösen und durch Betätigung des Vorschubhebels den Kronenbohrer vorsichtig in das Material einführen.

ACHTUNG Vor der Versenkung des Kronenbohrers in Material wird das Wasser rund um die Bohrstelle gespritzt. Achten Sie darauf, dass Sie nicht ausrutschen und dass Sie Schuhe mit rutschfester Sohle tragen.

Nach der Versenkung des Kronenbohrers in Material wird das Wasser weniger spritzen, wird aber weiterhin durch die Mitte des Kronenbohrers geliefert. Falls erforderlich, die Wasserzufuhr durch Drehen des Wasserventilhebels ändern (beschränken). Arbeiten Sie aber nicht unter mangelnder Zufuhr von Wasser. Den Bohrer langsam und ohne großen Vorschub in das Material zu führen. Vorsichtig drücken und bei großen Kronendurchmesser den Vorschub auf Minimum zu begrenzen. Nach dem Bohren die Maschine ausschalten, die Wasserzufuhr durch Drehen des Wasserdrehknopfes schließen und erst dann die Krone anheben und den vertikalen Vorschubknopf verriegeln. Den Anker entfernen und die Bohrmaschine bis zur nächsten Bohrstelle versetzen.

Horizontales Bohren

Markieren Sie die Bohrstelle an der Wand und bereiten Sie die Maschine wie beim vertikalen Bohren vor. Den ganzen Bohrer mit dem Stativ ausrichten. Die vier Schrauben am Gestell des Bohrständers drehen, bis die gewünschte Position des Kronenbohrers zur Wand erreicht wird. Der Bohrvorgang selbst ist ähnlich wie beim vertikalen Bohren. Keine großen Vorschubschritte verwenden, jedoch berücksichtigen, dass die Spannkraft beim horizontalen Bohren größer sein muss als bei vertikalen Bohren.

11. LAUFENDE BETRIEBSTÄTIGKEITEN

ACHTUNG Alle Bedienungstätigkeiten sind beim aus der Netzsteckdose herausgezogenen Stecker durchzuführen.

Immer vor Beginn der Arbeit mit der Betonbohrmaschine den Zustand des Arbeitswerkzeugs überprüfen. Jeder Defekt, Bruch oder jedes fehlende Diamantsegment des Kronenbohrers disqualifiziert das Werkzeug. Ein neues fehlerfreies Werkzeug ist zu verwenden. Informationen zur Werkzeugspannung finden Sie in Kapitel 6 "Vorbereitung auf die Arbeit" und Kapitel 11 "Einspannen und Ersetzen von Kronenbohrern".

Halten Sie die Bohrmaschine sauber und vermeiden Sie starke Verschmutzungen. Reinigen Sie die Bohrmaschine nach jedem Gebrauch mit einem feuchten Tuch und dann wischen Sie sie trocken. Verwenden Sie keine Chemikalien. Regelmäßig reinigen Sie die Lüftungsöffnungen des Motors. Diese Tätigkeiten am besten mit Druckluft ausführen.

Kontrollieren Sie den Zustand von Kohlenbürsten. Wenn sie kürzer als 5 mm sind, müssen sie durch neue ersetzt werden. Um die Bürsten auszutauschen, schrauben Sie die Kappe der Bürste (Abb. A - 1) ab und entfernen Sie die abgenutzte Bürste. Setzen Sie eine neue Bürste ein und schrauben Sie die Kappe fest. Mit dem anderen Bürstenpaar ist das Gleiche zu tun. In regelmäßigen Zeitabständen legen Sie je nach Bedarf eine kleine Menge vom Fett, z. B. LT4, auf die Zahnleiste des Bohrgestells. Reinigen

Sie das Stativ mit einem feuchten Tuch und wischen Sie es trocken. Bewegliche Elemente mit WD40 einsprühen.

Beachten Sie, dass die Reste von Keramikmaterialien korrosiv wirken. Lassen Sie die Maschine nach der Beendigung der Arbeit nie ungeräumt. Dies kann zu Korrosion der einzelnen Elemente der Betonbohrmaschine führen.

Einspannen und Austauschen von Diamantkronenbohrern

Die Bohrmaschinen DED7621 und DED7622 sind so konstruiert, dass nur 1 und 1/4 Zoll Gewindebohrer montiert werden können. Die Einspannung des Bohrers wird durch das Aufschrauben des Bohrers auf die Bohrspindel erreicht (das Gewinde im Uhrzeigersinn). Nach dem Aufschrauben mit einem Flachschlüssel den Kronenbohrer auf der Spindel festziehen. Ein 41-mm- oder 46-mm-Flachschlüssel dient zum Festziehen der Kronenbohrer, ein 32-mm-Flachschlüssel zum Arretieren der Spindel. Sicher festziehen. Zum Ausspannen oder Austauschen der Bohrer die gleichen Flachschlüssel verwenden.

12. SELBSTÄNDIGE FEHLERBESEITIGUNG

PROBLEM	URSACHE	LÖSUNG
Die Bohranlage funktioniert nicht	Das Versorgungskabel ist falsch angeschlossen oder beschädigt In der Steckdose gibt es keine Netzspannung Verbrauchte Motorbürsten Beschädigter Einschalter	Den Stecker tiefer in die Steckdose hineindrücken, das Versorgungskabel überprüfen Die Spannung in der Steckdose überprüfen, ob die Sicherung angesprochen hat Die Bürsten gegen neue austauschen Das Elektrowerkzeug zur Reparatur übergeben
Die Bohranlage startet mit Mühe	Festgefressene Motorlager	Das Elektrowerkzeug zur Reparatur übergeben
Der Motor überhitzt sich	Verstopfte Lüftungsöffnungen Zulässige Arbeitsparameter sind überschritten Ein allzu großer Werkzeuganpressdruck	Öffnungen reinigen Das Elektrowerkzeug einschalten, die Arbeit so lange unterbrechen, bis die Maschine ganz abgekühlt ist Den Anpressdruck vermindern

13. KOMPLETTIERUNG DES GERÄTES, SCHLUSSBEMERKUNGEN

Komplettierung :

DED7621: 1. Stativ mit Gestell und Handgriff der Bohrmaschine 2. Vorschubhebelarm 3. Hebelarmmutter 4. Mutter mit Zentrierbohrung 5. Inbusschlüssel 4, 5, 6 mm 6. Flachschlüssel x2 7. Satz von Kohlenbürsten.

DED7622: 1. Stativ mit Gestell und Handgriff der Bohrmaschine 2. Vorschubhebelarm 3. Hebelarmmutter 4. Mutter mit Zentrierbohrung 5. Inbusschlüssel x2 6. Flachschlüssel x2 7. Satz von Kohlenbürsten.

Schlussbemerkungen

Bei Bestellung der Ersatzteile geben Sie die Nummer der PARTIE an, die auf dem Betriebsschild angebracht ist. Wir bitten, den beschädigten Teil beschreiben, indem Sie den angenäherten Einkaufstermin des Gerätes bekannt geben. Während der Garantiezeit werden Reparaturen nach den in der Garantiekarte angegebenen Grundsätzen ausgeführt. Das reklamierte Produkt übergeben Sie zwecks Reparatur am Einkaufsort (der Verkäufer ist dazu verpflichtet, das reklamierte Produkt entgegenzunehmen) oder übersenden es an den Zentralen Service von DEDRA - EXIM. Wir bitten Sie, die durch den Importeur ausgestellte Garantiekarte beizufügen. Ohne dieses Dokument wird die Reparatur wie eine Reparatur nach dem Ablauf der Garantie behandelt. Nach Ablauf der Garantiezeit wird die Reparatur durch den Zentralen Service ausgeführt. Das beschädigte Produkt ist an den Service zu schicken (die Versandkosten werden durch den Benutzer getragen).

14. TEILEVERZEICHNIS FÜR DIE ZUSAMMENSTELLUNGSZEICHNUNG

DED7621, (Abb.C)

1.	Anschlussleiste
2.	Leistenverkleidung
3.	M8 Mutter
4.	M8x20 Schraube
5.	Drehknopf
6.	Hubmechanismusgehäuse
7.	Einlass
8.	Griffhalterung des Bohrmaschine
9.	M8x25 Schraube
10.	Seegerring
11.	Rad ML3-205-34
12.	Welle ML3-205-23
13.	Abdeckung der Hubmechanismusgehäuse

14.	Lager 603ZZ
15.	Seegerring
16.	Welle
17.	Vorschubhebelhülse
18.	Vorschubhebelknopf
19.	M4x12 Schraube
20.	Mutter M4
21.	Schraube
22.	Stativsäule
23.	Anschlussleiste B
24.	Mittlere Anschlussleiste
25.	M4x6 Schraube
26.	Kleine Anschlussleiste
27.	M8x30 Schraube
28.	Federscheibe
29.	Sicherungsscheibe
30.	M8x12 Schraube
31.	M6x20 Schraube
32.	Federscheibe
33.	M6x25 Schraube
34.	Handgriff
35.	Sicherungsscheibe
36.	M12x70 Schraube
37.	Vorschubhebel
38.	M16x70 Schraube
39.	M16 Mutter
40.	Gestell

(Abb.D)

1.	Spindel
2.	Stahlkugel
3.	Feder
4.	Einlass
5.	Seegerring
6.	Lager 6005RZ
7.	Seegerring
8.	Sicherungsscheibenabdeckung
9.	Simmering
10.	Halterung
11.	Reduzierhülse
12.	Rohrverbinder
13.	Schlauchanschluss
14.	Simmering
15.	Zahnrad # 8
16.	Wellendichtring
17.	Zahnrad # 6
18.	Zahnrad # 4
19.	Seegerring
20.	Lager HK1010
21.	Die O-Ring
22.	Gehäuse
23.	Simmering
24.	Dichtung
25.	Sicherungsscheibe
26.	Mutter
27.	Feder
28.	Pressring
29.	Sicherungsscheibe
30.	Zahnrad # 2
31.	Abdeckung
32.	Welle
33.	Lager 629
34.	M5x15 Schraube
35.	Federscheibe
36.	Potentiometer
37.	Dübel
38.	Dübel
39.	O-Ring
40.	Geschwindigkeitsregler
41.	M6x30 Schraube
42.	Griff
43.	Lager 6201ZZ
44.	Rotor
45.	Lager 6000ZZ
46.	ST4.8x70 Schraube
47.	Stator
48.	Abdeckung
49.	Gehäuse
50.	M6x60 Schraube
51.	Sicherungsscheibe
52.	Federscheibe
53.	Typenschild
54.	Kohlenbürste
55.	Bürstenabdeckung
56.	ST4.2x16 Schraube
57.	Hintere Abdeckung
58.	ST4.2x25 Schraube
59.	Hinterer Griff
60.	Griffaufsatz
61.	ST4.2x19 Schraube
62.	Linker Handgriffschutz

63.	ST4.2x25 Schraube
64.	Sicherung
65.	Bürstenhalter
66.	ST4.2x25 Schraube
67.	Pressplatte
68.	Kabelhülle
69.	Stecker
70.	ST4.2x32 Schraube
71.	Rechter Handgriffschutz
72.	Schalter
73.	Schlauch mit Anschlussstück
74.	Flachschlüssel
75.	Inbusschlüssel

(Abb.B), DED7622:

1.	Dichtungsring
2.	Dichtung
3.	M5x25 Schraube
4.	Federscheibe $\phi 5$
5.	Ring
6.	O-Ring
7.	Abdeckung
8.	Spindel
9.	Einlass 8x20
10.	Seegerring
11.	Wälzlager 6025Z
12.	Reglergehäuse
13.	Zahnrad # 6
14.	Wälzlager 604ZZ
15.	Zentralabdeckung
16.	M6x25 Sechskantschraube
17.	Wälzlager 6202Z
18.	Wälzlager 6201ZZ
19.	Zahnrad # 2
20.	Zahnrad # 3
21.	Einlass 4x12
22.	Zahnrad # 5
23.	Einlass 5x25
24.	Federscheibe A
25.	Federscheibe B
26.	Sicherungsscheibe
27.	Unterlegescheibe
28.	Abdeckung
29.	Zahnrad # 4
30.	M16x1,5 Mutter
31.	Schlauchanschluss 1/4 "
32.	Einlass 10x120
33.	Rotor
34.	M5x75 Sechskantschraube
35.	Stator
36.	Wälzlager
37.	Sicherungsscheibe
38.	Gehäuse
39.	Typenschild
40.	Bürstenhalter
41.	Kohlenbürste
42.	Sechskantschraube M5x16
43.	M5x16 Schraube
44.	M5x8 Schraube
45.	Abdeckung
46.	M5x8 Schraube
47.	Schalterabdeckung
48.	Schalter
49.	Schaltergehäuse
50.	M5x20 Schraube
51.	Federring $\phi 5$
52.	Kabelhülle
53.	Netzkabel
54.	M4x14 Schraube
55.	Netzkabelanschluss
56.	Gehäuse des Hubmechanismus
57.	M8x25 Schraube
58.	M8x20 Schraube
59.	Buchse
60.	Knauf
61.	M8x10 Mutter
62.	Drehknopf
63.	Mittlere Anschlussleiste
64.	Kleine Anschlussleiste
65.	Verkleidung
66.	M14 Mutter
67.	M4x16 Schraube
68.	M4x6 Schraube
69.	Hebel
70.	Leiste A
71.	Leiste B
72.	Seegerring $\phi 17$
73.	Wälzlager 6003Z
74.	Welle
75.	Kettenrad
76.	Führungsschiene

77.	M12x75 Sechskantschraube
78.	Schraube
79.	Seegerring $\phi 10$
81.	Welle
82.	M6x30 Schraube
83.	Griff
84.	M8x12 Schraube
85.	Abdeckung
86.	Federscheibe $\phi 6$
87.	Schlauchanschluss
88.	Gestell
89.	M16 Sechskantmutter
90.	M16x70 Schraube
91.	Inbusschlüssel 5 mm
92.	Inbusschlüssel 6 mm
93.	Inbusschlüssel 8 mm
94.	Flachschlüssel
95.	Fehlerstrom-Schutzschalter

15. NUTZERINFORMATIONEN ÜBER DIE ABGABE VON GEBRAUCHTEN ELEKTRO- UND ELEKTRONIK-ALTGERÄTEN

(betrifft Haushalte)



Das hier abgebildete Symbol auf Produkten oder auf der beigefügten Dokumentation informiert, dass man gebrauchte Elektro- und Elektronik-Altgeräte nicht mit dem Haushaltsmüll wegwerfen darf. Das richtige Verhalten im Falle von Beseitigung, erneuter Benutzung

oder Recycling von Unterbauelementen besteht in der Übergabe von gebrauchten Elektro- und Elektronik-Altgeräten an Fachabnahmepunkte, wo sie kostenlos abgenommen werden. Informationen über die Fachabnahmepunkte bekommen Sie bei der lokalen Behörde. Die richtige Verwertung der Geräte erlaubt wichtige Rohstoffe zu behalten und die negative Einwirkung auf die Gesundheit und die Umwelt zu vermeiden. Die unsachgemäße Verwertung wird mit Strafen laut den entsprechenden Lokalvorschriften bestraft.

Nutzer in den EU-Ländern

Wenn Sie die Elektro- und Elektronische Geräte abgeben möchten, melden Sie sich bitte einem nächst gelegenen Verkaufspunkt oder bei dem Lieferanten, der Ihnen weitere Informationen erteilt.

Das Entsorgen von Abfällen in Ländern außerhalb der EU

Dieses Symbol betrifft nur EU-Länder.

Wenn Sie die Elektro- und Elektronische Geräte abgeben möchten, melden Sie sich bitte einem nächst gelegenen Verkaufspunkt oder bei dem Lieferanten, der Ihnen weitere Informationen erteilt.

Übersetzung der Originalanleitung

Karta gwarancyjna

na
WIERTNICA ELEKTRYCZNA
Nr katalogowy: **DED7621/22**

Numer partii:
(zwany dalej **Produktem**)

Data zakupu Produktu:

Pieczęć sprzedawcy:

Data i podpis sprzedawcy:

Oświadczenie Użytkownika:

Potwierdzam, że zostałem poinformowany o warunkach gwarancji oraz skutkach nieprzebrzegania wytycznych zawartych w Instrukcji obsługi i Karcie gwarancyjnej. Warunki niniejszej gwarancji są mi znane, co potwierdzam własnoręcznym podpisem:

.....
data i miejsce

.....
podpis Użytkownika

I. Odpowiedzialność za Produkt:

- Gwarant** - DEDRA EXIM sp. z o.o. z siedzibą w Pruszkowie, adres: ul. 3 Maja 8, 05-800 Pruszków, KRS 0000062517, Sąd Rejonowy dla m.st. Warszawy w Warszawie, XIV Wydział Gospodarczy Krajowego Rejestru Sądowego, NIP 527-020-49-33, Kapitał zakładowy: 100 980.00 zł.
- Na warunkach określonych w niniejszej Karcie gwarancyjnej Gwarant udziela gwarancji na Produkt, pochodzący z dystrybucji Gwaranta.
- Odpowiedzialność z tytułu gwarancji obejmuje tylko wady powstałe z przyczyn tkwiących w Produkcie w momencie jego wydania Użytkownikowi.
- Z tytułu gwarancji Użytkownik, uzyskuje prawo do bezpłatnej naprawy Produktu, o ile wada ujawniła się w okresie gwarancji. Sposób naprawy Produktu (metoda wykonania naprawy) zależy od decyzji Gwaranta. W przypadku stwierdzenia przez Gwaranta braku możliwości naprawy Gwarant zastrzega sobie prawo wymiany wadliwego elementu albo całego Produktu na wolny od wad, obniżenia ceny Produktu lub odstąpienia od umowy.
- W stosunku do Użytkownika, który nie jest konsumentem w rozumieniu ustawy z dnia 23 kwietnia 1964r. Kodeks cywilny, odpowiedzialność odszkodowawcza Gwaranta za szkody wynikające z niniejszej gwarancji i/lub w związku z jej zawarciem i wykonywaniem, bez względu na tytuł prawny, jest ograniczona maksymalnie do wysokości wartości wadliwego Produktu.

II. Okres gwarancji:

Elementy Produktu objęte gwarancją	Czas trwania ochrony gwarancyjnej
WIERTNICA ELEKTRYCZNA DED7621/22 (wraz z akcesoriami)	24 miesiące, licząc od daty zakupu Produktu uwidocznionej w niniejszej Karcie gwarancyjnej

III. Warunki skorzystania z gwarancji:

- Przedstawienie przez Użytkownika wypełnionej Karty gwarancyjnej Produktu oraz uprawdopodobnienie przez Użytkownika okoliczności zakupu Produktu, np. poprzez przedstawienie paragonu, faktury, itd. W celu sprawnego przeprowadzenia reklamacji zaleca się aby Użytkownik przekazał wraz z Produktem do reklamacji wszystkie elementy określone w „Kompletacji” Produktu zawartej w Instrukcji obsługi.
- Stosowanie się przez Użytkownika do zaleceń zawartych w Instrukcji obsługi i Karcie gwarancyjnej.
- Gwarancja obejmuje tylko obszar Rzeczypospolitej Polskiej i UE.

IV. Gwarancja nie obejmuje wad Produktu powstałych w szczególności na skutek:

- Nieprzebrzegania przez Użytkownika warunków określonych w Instrukcji obsługi, w szczególności w zakresie prawidłowej eksploatacji, konserwacji i czyszczenia;
- Zastosowania przez Użytkownika środków czyszczących lub konserwujących niezgodnych z Instrukcją obsługi;
- Nieodpowiedniego przechowywania i transportu Produktu przez Użytkownika;
- Samowolnych zmian i/lub przeróbek Produktu przez Użytkownika, które nie były uzgadniane z Gwarantem;
- Zastosowania przez Użytkownika w Produkcji materiałów eksploatacyjnych niezgodnych z Instrukcją obsługi.

Użytkownik, który nie jest konsumentem w rozumieniu ustawy z dnia 23 kwietnia 1964r. Kodeks cywilny, traci gwarancję na Produkt, w którym:

- numery seryjne, oznaczenia dat i tabliczki znamionowe zostały usunięte, zmienione lub uszkodzone przez Użytkownika;

- plomby zostały uszkodzone przez Użytkownika lub noszą ślady manipulacji Użytkownika.

Uwaga! Czynnności związane z codzienną obsługą Produktu, wynikające m.in. z Instrukcji obsługi Użytkownik wykonuje we własnym zakresie i na swój koszt.

V. Procedura reklamacyjna:

- W przypadku stwierdzenia nieprawidłowej pracy Produktu, przed dokonaniem zgłoszenia reklamacyjnego należy upewnić się czy wszystkie czynności określone w szczególności w Instrukcji obsługi zostały wykonane w sposób prawidłowy.
- Zgłoszenie reklamacji zaleca się dokonać niezwłocznie, najlepiej w terminie 7 dni od daty zauważenia wady Produktu. Użytkownik, który nie jest konsumentem w rozumieniu ustawy z dnia 23 kwietnia 1964r. Kodeks cywilny traci uprawnienia wynikające z niniejszej gwarancji w przypadku niezgłoszenia reklamacji w terminie 7 dni.
- Zgłoszenie reklamacji można dokonać m.in. w punkcie zakupu Produktu, w serwisie gwarancyjnym lub pisemnie na adres: DEDRA EXIM sp. z o.o., ul. 3 Maja 8, 05-800 Pruszków. Użytkownik może złożyć reklamację przy wykorzystaniu formularza dostępnego na stronie internetowej www.dedra.pl. („Formularz zgłoszenia reklamacji z tytułu gwarancji”). Adresy serwisów gwarancyjnych dla poszczególnych krajów dostępne są na stronie www.dedra.pl. W przypadku braku serwisu gwarancyjnego dla danego kraju zgłoszenia reklamacyjne z tytułu gwarancji zaleca się kierować na adres: DEDRA EXIM sp. z o.o. ul. 3 Maja 8, 05-800 Pruszków (Polska).
- Mając na uwadze bezpieczeństwo Użytkownika zakazuje się korzystania z wadliwego Produktu. Uwaga!!! Korzystanie z wadliwego Produktu jest niebezpieczne dla zdrowia i życia Użytkownika.
- Wykonanie obowiązków wynikających z gwarancji nastąpi w terminie 14 dni roboczych, licząc od dnia dostarczenia reklamowanego Produktu przez Użytkownika.
- Przed dostarczeniem wadliwego Produktu do reklamacji zaleca się jego oczyszczenie. Reklamowany Produkt zaleca się dokładnie zabezpieczyć przed uszkodzeniami w transporcie (zaleca się dostarczyć reklamowany Produkt w oryginalnym opakowaniu).
- Okres gwarancji ulega przedłużeniu o czas, w ciągu którego skutek wady Produktu objętego gwarancją Użytkownik nie mógł z niego korzystać.
- Gwarancja nie wyłącza, nie ogranicza ani nie zawieszają uprawnień Użytkownika wynikających z przepisów o rękojmi za wady rzeczy sprzedanej.

**Záruční list**

pro
ELEKTRICKÁ VRTAČKA
Katalogové číslo: **DED7621/22**
Sériové číslo:
(dále jen **výrobek**)

Datum zakoupení výrobku:

Razítko prodávajícího:

Datum a podpis prodávajícího:.....

Prohlášení uživatele:

Potvrzují, že jsem byl seznámen se záručními podmínkami a důsledky nedodržení pokynů uvedených v návodu k obsluze a záručním listu. Se záručními podmínkami souhlasím, což potvrzují vlastnoručním podpisem:

.....
datum a místo

.....
podpis uživatele

I. Odpovědnost za výrobek:

- Ručitel** – DEDRA EXIM Sp. z o.o. se sídlem v Pruszkowie, adresa: ul. 3 Maja 8, 05-800 Pruszków, KRS 0000062517, Obvodní soud pro hl. město Varšavu ve Varšavě, XIV. Hospodářský odbor Celostátního soudního rejstříku, DIČ 527-020-49-33, Základní kapitál: 100 980.00 zł.
- Podle podmínek stanovených v tomto záručním listu ručitel poskytuje záruku na výrobek, pocházející z distribuce ručitele.
- Záruční odpovědnost za vady se týká pouze vad vzniklých z příčin tkvících ve výrobku v okamžiku jeho vydání uživateli.
- Uživatel má nárok na bezplatnou záruční opravu výrobku, pokud vada byla zjištěna v záruční době. Provedení opravy výrobku (způsob opravy) závisí na rozhodnutí ručitele. Pokud ručitel nemůže provést opravu, vyhrazuje si právo na výměnu vadné součásti nebo celého výrobku za bezvadný, snížení ceny výrobku nebo odstoupení od smlouvy.
- Vůči uživateli, který není spotřebitelem ve smyslu zákona ze dne 23. dubna 1964 občanský zákoník, je odpovědnost Ručitele za škody

vyplývajúci z této záruky a/nebo v souvislosti s jejím uzavřením a plněním, bez ohledu na právní titul, omezena maximálně do výše hodnoty vadného výrobku.

II. Záruční doba:

Součásti výrobku, na které se vztahuje záruka	Doba trvání záruční ochrany
ELEKTRICKÁ VRTAČKA DED7621/22 (společně s příslušenstvím)	24 měsíců, počítáno od data nákupu výrobku uvedeného v tomto záručním listu

III. Podmínky uplatňování záruky:

- Předložení vyplněného záručního listu pro výrobek a doložení okolností nákupu výrobku, např. předložením paragonu, faktury atd. Pro správné vyřízení reklamace se doporučuje, abyste společně s výrobkem předali všechny součásti stanovené v kapitole „Kompletace“ výrobku uvedené v návodu k obsluze.
- Dodržování pokynů uvedených v návodu k obsluze a záručním listu.
- Záruka platí pouze na území Polska a EU.

IV. Záruka se nevztahuje na vady výrobku vzniklé zejména v následku:

- Nedodržování podmínek stanovených v návodu k obsluze, zejména v rozsahu správného provozování, údržby a čištění;
- Používání čisticích nebo ošetřovacích prostředků v rozporu s návodem k obsluze;
- Nevhodného skladování a přepravování výrobku;
- Svépomocných změn a/nebo úpravy výrobku, které nebyly dohodnuty s ručitelem;
- Používání ve výrobku provozních materiálů v rozporu s návodem k obsluze.

Uživatel, který není spotřebitelem ve smyslu zákona ze dne 23. dubna 1964 občanský zákoník, ztratí záruku na výrobek, na kterém:

- odstranil, změnil nebo poškodil sériové číslo, označení údajů a výkonové štítky;
- plomby zůstaly uszkodzone przez Użytkownika lub noszą ślady manipulacji Użytkownika.

Upozornění! Činnosti spojené s každodenní obsluhou výrobku, vyplývající mj. z návodu k obsluze, provádí uživatel ve vlastní režii a na své náklady.

V. Postup při reklamaci:

- V případě zjištění nesprávného provozu výrobku se před nahlášením reklamace ujistěte, že jste provedli správně všechny činnosti podrobně popsané v návodu k obsluze.
- Reklamaci nahláste ihned, nejlépe do 7 dnů od data zjištění vady výrobku. Uživatel, který není spotřebitelem ve smyslu zákona ze dne 23. dubna 1964 občanský zákoník, ztratí nárok na uplatnění záruky v případě nenahlášení reklamace do 7 dnů.
- Reklamaci můžete nahlásit v místě zakoupení výrobku, v záručním servisu nebo písemně na adresu: DEDRA EXIM Sp. z o.o., ul. 3 Maja 8, 05-800 Pruszków. Reklamaci můžete nahlásit prostřednictvím formuláře dostupného na stránkách www.dedra.pl („Formulář pro nahlášení reklamace“). Adresy záručních servisů v jednotlivých státech jsou dostupné na stránkách www.dedra.pl. Pokud v daném státě není uveden servis, reklamační formulář zašlete na adresu: DEDRA EXIM Sp. z o.o., ul. 3 Maja 8, 05-800 Pruszków (Polska).
- Z bezpečnostních důvodů je zakázáno používat vadný výrobek. Upozornění!!! Používání vadného výrobku ohrožuje zdraví a život uživatele.
- Povinnosti vyplývající ze záruky budou splněny do 14 pracovních dnů, počítáno ode dne doručení reklamovaného výrobku.
- Vadný výrobek před odevzdáním do servisu vyčistěte. Reklamovaný výrobek důkladně zabezpečte proti poškození při přepravě (doporučuje se předat reklamovaný výrobek v originálním obalu).
- Záruční doba se prodlužuje o dobu, během níž uživatel z důvodu vady výrobku, na kterou se vztahuje záruka, nemohl výrobek používat.
- Záruka nevylučuje, neomezuje ani nepozastavuje nároky uživatele vyplývající z ručení za vady prodané věci.

SK

Záručný list

na
ELEKTRICKÉ VRŤACIE ZARIADENIE
Katalógové č.: DED7621/22
Číslo šarže:.....
(ďalej len **Výrobok**)

Dátum nákupu výrobku:

Pečiatka predajcu:

Dátum a podpis predajcu :

Vyhlasenie Užívateľa:

Potvrďujem, že som bol oboznámený so záručnými podmienkami, ako aj s následkami nedodržovania pokynov a odporúčaní, ktoré sú uvedené v užívateľskej príručke a v záručnom liste. Záručné podmienky sú mi známe, čo potvrdzujem vlastnoručným podpisom:

.....
dátum a miesto

.....
podpis Užívateľa

I. Zodpovednosť za Výrobok:

- Ručiteľ** - spoločnosť „DEDRA EXIM sp. z o.o.“ sídliača v meste: Pruszków, na adrese: ul. 3 Maja 8, 05-800 Pruszków, Poľsko, zapísaná do obchodného registra pod číslom KRS 0000062517 vedenom oblasťným súdom pre hlavné mesto Varšava vo Varšave, 14. ekonomické oddelenie Štátneho súdneho registra, IČ DPH: PL 5270204933, základné imanie: 100 980,00 PLN.
- Podľa podmienok stanovených týmto záručným listom Ručiteľ udeľuje záruku na Výrobok, pochádzajúci z distribúcie Ručiteľa.
- Zodpovednosť na základe záruky sa vzťahuje iba na chyby, ktoré vznikli následkom príčin nachádzajúcich sa vo Výrobku v momente jeho vydania Užívateľovi.
- Na základe záruky Užívateľ získava právo na bezplatnú opravu výrobku, ak sa chyba objaví počas trvania záručnej lehoty. Spôsob opravy Výrobku (metóda vykonania opravy) závisí od rozhodnutia Ručiteľa. V prípade, ak Ručiteľ uzná, že Výrobok sa nedá opraviť, Ručiteľ si vyhradzuje právo vymeniť chybný prvok alebo celý Výrobok na výrobok bez chýb, právo na zníženie ceny Výrobku alebo právo na odstúpenie od dohody.
- Voči Užívateľovi, ktorý nie je konzumentom v zmysle zákona z 23. apríla 1964 Občiansky zákoník, zodpovednosť Ručiteľa za škody vyplývajúce z tejto záruky a/alebo ktoré súvisia s jej uzatvorením a realizáciou, bez ohľadu na právny základ, je obmedzená maximálne do výšky hodnoty chybného Výrobku.

II. Záručná lehota:

Prvky Výrobku na ktoré sa vzťahuje záruka	Trvanie záručnej ochrany
ELEKTRICKÉ VRŤACIE ZARIADENIE DED7621/22 (spolu s príslušenstvom)	24 mesiacov od dňa nákupu Výrobku, ktorý je uvedený v tomto záručnom liste

III. Podmienky využitia záruky:

- Przedstawienie Użytkiciel jest obowiązany przedstawić wypełniony Załącznik listu do gwarancji, jako aj należyty dowód o nakupe Výrobku, napr. predstavením pokladničného bloku, faktúry ap. Aby reklamačný proces prebiehal efektívne odporúčame, aby Užívateľ spolu s reklamovaným výrobkom doručil všetky prvky vymenované v kapitole užívateľskej príručky výrobku „Diely a časti“.
- Užívateľ je povinný dodržiavať pokyny a odporúčania uvedené v užívateľskej príručke a v záručnom liste.
- Záruka platí iba na území Poľskej republiky a členských štátov EÚ.

IV. Záruka sa nevzťahuje na chyby, ktoré vznikli (predovšetkým) následkom:

- Nedodržania podmienok určených v užívateľskej príručke, predovšetkým podmienok správneho používania, prevádzky, údržby a čistenia
- Použitia na čistenie alebo na údržbu nevhodných prípravkov, nezhodne s užívateľskou príručkou;
- Nevhodného uchovávania a prepravy výrobku;
- Vykonania neautorizovaných zmien a/alebo iných zásahov do výrobku, na ktoré výrobca nevyjadril súhlas;
- Použitím vo výrobku/s výrobkom nevhodných prevádzkových materiálov, nezhodne s užívateľskou príručkou.

Uživatel, který nie je konzumentom v zmysle zákona z 23. apríla 1964 Občiansky zákoník, stráca záručné práva na výrobok, v ktorom:

- sériové číslo, označenia dátumov a výrobné štítky boli odstránené, zmenené alebo poškodené;
- boli poškodené plomby alebo sú na nich viditeľné stopy manipulácie.

Pozor! Činnosti súvisiace s každodennou obsluhou výrobku, vyplývajúce medzi iným z užívateľskej príručky, Užívateľ vykonáva vlastnými silami a na vlastné náklady.

Produkta iegādes datums:

Pārdevēja zīmogs:

Datums un pārdevēja paraksts:.....

Lietotāja apliecinājums:

Ar šo apliecinu, ka saņēmu informāciju par garantijas nosacījumiem, kā arī par Lietošanas instrukcijas un Garantijas talona norādījumu neievērošanas sekām. Garantijas nosacījumi ir man zināmi, ko apliecinu ar savu rokraksta parakstu:

.....
datums un vieta Lietotāja paraksts

I. Atbildība par Produktu:

- 3 Maja 8, 05-800 Pruszków, Polija, reģistrācijas numurs KRS 0000062517, Varšavas Rajona Tiesa Varšavā, Valsts tiesas reģistra XIV. Saimnieciskā nodaļa, NMR kods (NIP) 527-020-49-33, Pamatkapitāls: 100 980,00 PLN.
- Saskaņā ar noteikumiem, minētiem šajā Garantijas talonā, Garants piešķir garantiju Produktam, kuru izplata Garants:
- Garantijas atbildība attiecas tikai uz defektus, izraisītu pēc iemesliem, esošiem Produktā Lietotājam nodošanas laikā.
- Sakarā ar garantiju Lietotājam ir tiesības prasīt bezmaksas uzlabot Produktu, ja defekts tiks konstatēts garantijas laikā. Produkta uzlabošanas veids (remonta izdarīšanas metode) ir atkarīgs no Garanta uzskata. Gadījumā, kad Garants konstatēs, ka remonts nav iespējams, Garantam ir tiesības mainīt bojātu elementu vai visu Produktu uz brīvu no defektiem, samazināt Produkta cenu vai atteikties no līguma.
- Attiecībā uz Lietotājam, kas nav patērētājs 1964. gada 23. aprīļa Likuma "Civillikums" izpratnē, Garanta kompensācijas atbildība par zaudējumiem, savienotiem ar garantiju un/vai sakarā ar noslēgšanu un izpildīšanu, neatkarīgi no tiesiskām attiecībām, ir ierobežota tikai līdz nekvalitatīva Produkta vērtībai.

II. Garantijas laiks:

Produkta elementi, ņemti ar garantiju	Garantijas aizsardzības laiks
ELEKTRISKS URBSĀNAS AGREGĀTS DED7621/22 (kopā ar aksesuāriem)	24 mēneši, skaitot no Produkta iegādes datuma norādīta Garantijas talonā

III. Garantijas lietošanas nosacījumi:

- Aizpildīts Lietotāja Produkta Garantijas talons ar Lietotāja dokumentu, apliecināšanu Produkta iegādi, piem. kases kvīts, faktūrrēķins utt. Efektīvas reklamācijas realizācijai ieteicams, lai Lietotājs nodotu kopā ar reklamētu Produktu visus elementus, minētus Produkta "Komplektācija" Lietošanas instrukcijas daļā.
- Lietošanas Instrukcijas un Garantijas talona norādījumu ievērošana.
- Garantija ir derīga tikai Polijas Republikas un ES teritorijā.

IV. Garantija neapņem Produkta defektus, ierosinātus, starp citiem, sekojošos gadījumos:

- Lietotājs neievēro Lietošanas instrukcijas noteikumus, sevišķi pareizas ekspluatācijas, konservācijas un tīrīšanas jomā;
- Lietotājs lieto tīrīšanas vai konservācijas līdzekļus, kas neatbilst Lietošanas Instrukcijas norādījumiem;
- Lietotājs neatbilstīgi glabā un transportē Produktu;
- Lietotājs patstāvīgi izdara Produkta izmaiņas un/var pārveidojumus, bez saskaņošanas ar Garantu;
- Lietotājs lieto Produktā ekspluatācijas materiālus, kas neatbilst Lietošanas Instrukcijas norādījumiem.

Lietotājs, kas nav patērētājs 1964. gada 23. aprīļa Likuma "Civillikums" izpratnē, zaudē garantijas tiesības attiecībā uz Produktam, kurā, Lietotāja darbības rezultātā:

- tika likvidēti, mainīti vai bojāti sērijas numuri, datu apzīmējumi vai nominālas tabuliņas;
- tika bojātas vai mainītas plombas.

Uzmanību! Darbību, savienotu ar Produkta ikdienas apkalpošanu, ja izriet no Lietošanas instrukcijas, Lietotājs veic patstāvīgi un pēc savām izmaksām.

V. Reklamācijas procedūra:

- Produkta nepareizas darbības konstatēšanas gadījumā, pirms reklamācijas paziņošanas, Lietotājam ir pienākums pārbaudīt, vai visa darbība, tostarp aprakstīta Lietošanas instrukcija, tika pareizi veikta.
- Reklamācijas paziņojumu ieteicams sniegt nekavējoties, vislabāk 7 dienu laikā no Produkta defekta konstatēšanas dienas. Lietotājs, kas nav

patērētājs 1964. gada 23. aprīļa Likuma "Civillikums" izpratnē, zaudē garantijas tiesības attiecībā uz Produktam, ja nesniegs reklamācijas paziņojumu 7 dienu laikā.

- Reklamācijas paziņojums var būt sniegts, starp citiem, Produkta iegādes vietā, garantijas servisā vai rakstiski uz adresi: DEDRA EXIM sp. z o.o., ul. 3 Maja 8, 05-800 Pruszków, Polija.
Lietotājs var arī sniegt reklamācijas paziņojumu, izmantojot formulāru, pieejamu mājaslapā www.dedra.pl. („Reklamācijas paziņošanas formulārs garantijas ietvaros”).
Servisu adreses atsevišķām valstīm atrodas mājaslapā www.dedra.pl.
Gadījumā, kad attiecīgajā valstī nav garantijas servisa, reklamācijas paziņojumi jābūt sniegti uz adresi: DEDRA EXIM sp. z o.o., ul. 3 Maja 8, 05-800 Pruszków (Polija).
- Ņemot vērā Lietotāja drošību, bojāta Produkta lietošana ir aizliegta. Uzmanību!!! Bojāta Produkta lietošana ir bīstama Lietotāja veselībai un dzīvei.
Garantijas pienākums tiks izpildīts 14 darba dienu laikā, skaitot no dienas, kad Lietotājs piegādās bojātu Produktu.
- Pirms bojāta Produkta nodošanas reklamācijai ieteicam to notīrīt. Rekomendējam rūpīgi pasargāt reklamētu Produktu no bojājumiem transportēšanas laikā (ieteicama Produkta piegāde oriģinālā iepakojumā).
- Garantijas laiks tiek pagarināts uz laiku, kurā, sakarā ar Produkta defektu, apņemtu ar garantiju, Lietotājs nevarēja to lietot.
- Garantija neizslēdz, neierobežo un neaptur Lietotāja tiesību, kas izriet no atbildības par pārdotu produkta neatbilstību likumam.

HU

Garanciajegy

ELEKTROMOS OSZLOPOS FŰRÓGÉP

Katalógusszám: DED7621/22

Gyártási tétel száma:
(a továbbiakban: **Termék**)

A termék vásárlásának dátuma:

.....

Az eladó pecsétje:

Dátum és az eladó aláírása:

A felhasználó nyilatkozata:

Igazolom, hogy tájékoztatásra kerültem a garanciális feltételekről, valamint a Kezelési útmutatóban és a Garanciajegyben leírt utasítások be nem tartásából eredő következményekről. A jelen garanciális feltételekkel megismerkedtem, amit aláírással igazolok:

.....
kelt és helye

.....
a Felhasználó aláírása

I. A termékért felelős:

- Kezes** - DEDRA EXIM sp. z o.o., székhelye Pruszków, címe: ul. 3 Maja 8, 05-800 Pruszków, KRS 0000062517, Varsó fővárosi Körzeti Bíróság Varsóban; az Országos Bírósági Nyilvántartás XIII Gazdasági Osztálya, adószáma: 527-020-49-33, törzstörke: 100 980.00 zł.
- A jelen Garanciajegyben meghatározott feltételekkel a Kezes garanciát nyújt a Kezes forgalmazásából származó Termékre
- A garanciából eredő felelősség kizárólagosan a Termékben a Felhasználónak való átadás pillanatában rejlő hibákra vonatkozik.
- A garancia címén a Felhasználó jogosult a Termék díjmentes megjavítására, amennyiben a hiba a garanciális időszak során kelentkezik. A Termék megjavításának módja (a javítás módszere) a Kezes döntésétől függ. Amennyiben a Kezes megállapítása szerint ni lehetőség a megjavításra, a Kezes fenntartja magának a jogot a hibás alkatrészt vagy az egész Termék hibátlana cseréléséhez, a Termék árának csökkentéséhez, vagy a szerződéstől történő elálláshoz.
- Azzal a Felhasználóval szemben, amelyek nem számít fogyasztónak az 1964 április 23-i, a Polgári Törvénykönyvről szóló törvény szerint, a Kezes jelen garanciából eredő és/vagy a garancia megkötésével és teljesítésével kapcsolatos kártérítési felelőssége, a jogi címtől függetlenül, a hibás Termék értékének összegére korlátozódik.

II. Garanciális időszak:

A garanciával rendelkező alkatrészek	A garanciális védelem időtartama
ELEKTROMOS OSZLOPOS FŰRÓGÉP DED7621/22 (tartozékokkal együtt)	24 hónap, a Termék vásárlásának napjától számítva a jelen Garanciajegyben megjelölve

III. A garancia alkalmazásának feltételei:

1. A Felhasználó felmutatja a Termék kitöltött Garanciajegyét és valószínűsíti a Termék vásárlásának körülményeit, pl. felmutatva a pénztár blokkot, számlát, stb. A reklamáció hatékony lebonyolításának érdekében ajánlott, hogy a Felhasználó a reklamált Termékkel együtt adja át a Kezelési útmutatóban leírt készlet tartalmát.
2. A Felhasználó betartja a Kezelési útmutatóban és a Garanciajegyen feltüntetett utasításokat.
3. A garancia csak a Magyar Köztársaság és az EU területén érvényes.

IV. A garancia nem terjed ki a Termék következő okokból keletkező meghibásodásaira:

1. A Felhasználó nem tartotta be a Kezelési útmutatóban meghatározott, különösen a megfelelő használatra, karbantartásra és tisztításra vonatkozó feltételeket; A Felhasználó a Kezelési útmutatóban nem megfelelő tisztító és karbantartó szereket alkalmazott;
2. A Felhasználó nem megfelelő módon tárolja és szállítja a Terméket;
3. A Felhasználó önállóan, a Kezessel való egyeztetés nélkül módosította és/vagy átalakította a Terméket;
4. A Felhasználó a Kezelési útmutatóban nem megfelelő üzemeltetési anyagokat használt a Termékhez.

Az a Felhasználó, amelyik nem számít fogyasztónak az 1964 április 23-i, a Polgári Törvénykönyvről szóló törvény szerint, elveszíti a jelen garanciából eredő jogait, ha a Terméken:

1. a számszámok, dátum jelölések és a típuscímkék a Felhasználó által eltávolításra, kicserélésre vagy megrongálásra kerültek;
2. a plombák a Felhasználó által megrongálásra kerültek, vagy a Felhasználó beavatkozásának nyomait viselik.

Figyelem! A Termék mindennapos kezelésével kapcsolatos, többek között a Kezelési útmutatóból eredő műveleteket a Felhasználó saját hatáskörébe és saját költségére végzi el.

V. Reklamációs eljárás:

1. A Termék helytelen működésének észrevételekor, a reklamáció bejelentése előtt ellenőrizze, hogy a Kezelési útmutatóban meghatározott valamennyi művelet a megfelelő módon került végrehajtásra.
2. Ajánlott a reklamációt haladéktalanul bejelenteni, a legjobb a Termék hibája észrevételétől számított 7 napon belül. Az a Felhasználó, amelyik nem számít fogyasztónak az 1964 április 23-i, a Polgári Törvénykönyvről szóló törvény szerint, elveszíti a jelen garanciából eredő jogait, ha nem jelenti be 7 napon belül a reklamációt.
3. A reklamációs bejelentés megtehető a Termék vásárlásának helyén, a garanciális szervizben, vagy írásban az alábbi címen: DEDRA EXIM sp. z o.o., ul. 3 Maja 8, 05-800 Pruszków.
A Felhasználó a reklamációt a www.dedra.pl weboldalon található űrlap segítségével jelentheti be. („Garanciális reklamáció bejelentési űrlap”).
Az egyes országok szerviz címei a www.dedra.pl weboldalon elérhetőek. Amennyiben az adott országban nincs garanciális szervíz, a reklamációs bejelentést ajánljuk a következő címre küldeni: DEDRA-EXIM Sp. z o.o., ul. 3 Maja 8, 05-800 Pruszków (Lengyelország).
4. A Felhasználó biztonságára való tekintettel a hibás Termék használata tilos.
Figyelem!!! A hibás Termék veszélyes a Felhasználó egészségére és életére.
5. A garanciából eredő kötelezettségek ellátására a reklamált Terméknek a Felhasználó általi leadásának napjától számított 14 munkanapon belül kerül sor.
6. A terméket reklamációra küldése előtt ajánlott megtisztítani. Ajánlott a reklamált terméket gondosan bebiztosítani a szállítási károk elkerülése érdekében (ajánlott a reklamált Terméket az eredeti csomagolásban elküldeni).
7. A garanciális időszak meghosszabbításra kerül azzal az idővel, mely alatt a Felhasználó a Termék meghibásodásából eredően nem tudta az használni.
8. A garancia nem zárja ki, nem korlátozza és nem függeszti fel a Felhasználó eladott termékek hibáira vonatkozó kezességi szabályokból eredő jogait.



Carte de garantie FOREUSE ELECTRIQUE

No de catalogue: **DED7621/22**

Numéro du lot:
(dit ensuite **Produit**)

Date de l'achat du Produit:

Cachet du vendeur:

Date et signature du vendeur:

Déclaration de l'Utilisateur:

Je confirme que j'ai été informé sur les conditions de garantie et les conséquences du non respect des instructions comprises dans le Mode d'emploi et la Carte de garantie. Les conditions de la présente garantie me sont connues ce que j'approuve par ma signature manuscrite :

.....
Date et lieu

.....
signature de l'Utilisateur

I. Responsabilité pour le Produit

1. **Le Garant** - DEDRA EXIM sp. z o.o. avec son siège social à Pruszków, adresse: ul. 3 Maja 8, 05-800 Pruszków, KRS 0000062517, Tribunal de District pour la ville capitale de Varsovie à Varsovie, XIV^e Section de Commerce du Registre National Judiciaire, NIP 527-020-49-33, Capital social : 100 980.00 PLN.
2. Conformément aux conditions définies dans la présente Carte de garantie, le Garant donne la garantie pour le Produit originaire de la distribution du Garant.
3. La responsabilité à titre de la garantie ne couvre que les défauts résultant des causes inhérentes au Produit au moment de sa délivrance à l'Utilisateur.
4. En vertu de la garantie, l'Utilisateur obtient le droit à la réparation gratuite du Produit si le défaut se fait apparaître lors de la période de garantie. Les modalités de réparation du Produit (méthode de réparation) dépend de la décision du Garant. En cas de constater par le Garant l'impossibilité de la réparation, le Garant se réserve le droit d'échanger l'élément défectueux ou tout le Produit contre celui exempt de défauts, de baisser le prix du Produit ou de se rétracter du contrat.
5. A l'égard de l'Utilisateur n'étant pas consommateur au sens de la loi du 23 avril 1964 Code civil, la responsabilité d'indemnisation du Garant pour préjudice résultant de la présente garantie et/ou dans le cadre de sa conclusion et réalisation, nonobstant le titre légal, est limitée à la valeur du Produit défectueux au maximum.

II. Période de garantie :

Eléments du Produit couverts par la garantie	Durée de la protection de garantie
FOREUSE ELECTRIQUE DED7621/22 (avec accessoires)	24 mois à compter de la date d'achat du Produit indiquée dans la présente Carte de garantie

III. Conditions de profiter de la garantie :

1. La présentation de la Carte de garantie du Produit remplie par l'Utilisateur et la justification des circonstances d'achat faite par l'Utilisateur à savoir p.ex. en voie de présentation du reçu, de la facture etc. Afin de procéder à la réclamation rapidement, il est conseillé à l'Utilisateur qu'il transmette avec le Produit réclamé tous les éléments définis dans la « Complétion » du Produit contenue dans le Mode d'emploi.
2. Respecter les instructions par l'Utilisateur comprises dans le Mode d'emploi et la Carte de garantie.
3. La garantie couvre uniquement le territoire de la République de Pologne et UE.

IV. La garantie ne couvre pas les défauts survenus notamment à la suite de:

1. Le non respect par l'Utilisateur des conditions définies dans le Mode d'emploi et en particulier concernant l'exploitation, l'entretien et le nettoyage corrects ;
2. L'application par l'Utilisateur des produits de nettoyage ou d'entretien non conformes au Mode d'emploi ;
3. Le stockage et le transport inadéquats du Produit faits par l'Utilisateur ;
4. Les changements et/ou les modifications autonomes du Produit faits par l'Utilisateur qui n'ont pas été convenus avec le Garant ;
5. L'utilisation des matériaux d'exploitation par l'Utilisateur dans le Produit non conformes au Mode d'emploi..

L'Utilisateur n'étant pas consommateur au sens de la loi du 23 avril 1964 Code civil perd la garantie pour le Produit dans lequel :

1. numéros de série, indications des dates et plaques signalétiques ont été supprimés ou endommagés par l'Utilisateur ;
2. scellés ont été endommagés par l'Utilisateur ou portent les traces de manipulations faites par l'Utilisateur.

Attention! Les opérations d'entretien quotidiennes du Produit résultant du Mode d'emploi sont effectuées par l'Utilisateur lui-même et à ses frais.

V. Procédure de réclamation:

1. En cas de constater le fonctionnement irrégulier du Produit, avant de notifier la réclamation, il faut s'assurer que toutes les opérations déterminées notamment dans le Mode d'emploi ont été réalisées correctement.
2. En cas de constater le fonctionnement irrégulier du Produit, avant de notifier la réclamation, il faut s'assurer que toutes les opérations

déterminées notamment dans le Mode d'emploi ont été réalisées correctement.

3. Il est possible de faire la réclamation entre autres dans le lieu d'achat du Produit, dans le service de garantie ou par écrit à l'adresse: DEDRA EXIM sp. z o.o., ul. 3 Maja 8, 05-800 Pruszków.
- L'Utilisateur peut faire la réclamation avec le formulaire disponible sur le site web www.dedra.pl. („Formulaire de réclamation à titre de la garantie”). Les adresses de services de garantie sont disponibles pour les pays particuliers sur le site web www.dedra.pl. En cas d'absence du service de garantie pour un pays donné, il est recommandé d'adresser la réclamation à titre de la garantie à l'adresse : DEDRA EXIM sp. z o.o. ul. 3 Maja 8, 05-800 Pruszków (Polska).
- Vu la sécurité de l'Utilisateur, il est proscrit d'exploiter le Produit défectueux.
- Attention!!! L'exploitation du Produit défectueux est dangereux pour la santé et la vie de l'Utilisateur.
4. La réalisation des obligations résultant de la garantie aura lieu dans 14 jours ouvrables à compter du jour de fournir le Produit réclamé par l'Utilisateur.
5. Avant de fournir le Produit défectueux pour la réclamation, il est conseillé de le nettoyer. Il est recommandé de protéger soigneusement le Produit réclamé contre les endommagements dans le transport (il est conseillé de livrer le Produit réclamé dans l'emballage d'origine).
6. La période de garantie est prorogée de la durée pendant laquelle l'Utilisateur n'a pas pu profiter du Produit couvert par la garantie à cause de son défaut.
7. La garantie n'exclut pas, ne limite pas ni ne suspend pas les droits de l'Utilisateur résultant des dispositions concernant la caution des défauts de l'article vendu.

ES

Hoja de garantía

para
PERFORADORA ELÉCTRICA
 Nº. De catálogo: **DED7621/22**
 Número de serie:
 (en lo sucesivo, denominado Producto)

Fecha de compra:

Sello del vendedor:

Fecha y firma del vendedor:

Declaración del Usuario:

Confirmando, que he sido instruido sobre las condiciones de garantía y las consecuencias por no cumplir las indicaciones que contiene este manual y la hoja de garantía. Las condiciones de esta garantía son conocidas por mí, y las confirmo con mi propia firma:

.....
 Fecha y lugar firma del Usuario

I. Responsabilidad por el Producto:

- Garante** - DEDRA EXIM sp. z o.o. z con la sede en Pruszkow, adres: ul. 3 Maja 8, 05-800 Pruszków, KRS 0000062517, Tribunal Regional en la ciudad de Varsovia, Departamento Comercial XIV del Registro Judicial Nacional, NIP 527-020-49-33, Capital inicial 100 980.00 zł.
- En las condiciones determinados en la presente Hoja de Garantía se otorga la garantía al Producto procedente de la distribución del garante.
- La responsabilidad de la garantía cubre solo los defectos causados por causas inherentes al producto en el momento de su entrega al usuario.
- Con esta garantía el Usuario obtiene el derecho a la reparación gratuita del Producto, si el defecto fue revelado durante el período de garantía. El modo de reparación del Producto (el método de ejecución de la reparación) depende de la decisión del Garante. En caso de comprobar, por el Garante, que no hay posibilidad de realizar la reparación, El Garante se reserva el derecho de reemplazar el artículo defectuoso o el Producto completo sin defectos, reducir el precio del Producto o rescindir del contrato.
- En relación con el Usuario que no es un consumidor en el sentido de la Ley de 23 de abril de 1964. El Código Civil, de la responsabilidad del Garante por los daños resultantes de esta garantía y / o en relación con su celebración y rendimiento, independientemente del título legal, se limita al valor máximo del Producto defectuoso.

II. Periodo de garantía:

Elementos que abarca la garantía.	Duración de la protección de la garantía
PERFORADORA ELÉCTRICA DED7621/22 (incluidos los accesorios)	24 meses, contando desde la fecha de compra que aparece en la presente Hoja de garantía

III. Condiciones para el uso de la garantía:

- Presentación por parte del Usuario de la Hoja de Garantía completada del Producto y comprobación por parte del Usuario de las circunstancias de la compra del Producto, por ejemplo presentando un recibo, factura, etc. para realizar una reclamación de manera eficiente, se recomienda que el Usuario suministre junto con el Producto todos los elementos especificados en el "Equipamiento" del Producto en el Manual de instrucciones.
- El cumplimiento de las indicaciones que contiene el Manual de instrucciones por parte del Usuario.
- La Garantía abarca únicamente el territorio de la República de Polonia y UE.

IV. La garantía no cubre defectos del Producto que surjan en particular como resultado de:

- Incumplimiento de las condiciones presentadas del Manual de instrucciones por parte del Usuario, en particular en el marco del uso correcto, mantenimiento y limpieza;
- Uso de los productos de limpieza por parte del Usuario o el mantenimiento incorrecto;
- Almacenamiento y el transporte incorrecto del Producto por parte del Usuario;
- Cambios no autorizados y / o alteraciones del Producto por parte del Usuario, que no fueron acordados con el Garante;
- Uso de los productos de limpieza por parte del Usuario o el mantenimiento incorrecto;

En relación con el Usuario que no es un consumidor en el sentido de la Ley de 23 de abril de 1964. Código Civil, pierde la garantía el Producto, en el cual:

- el número de serie, fechas y placas del fabricante fueron sacadas, cambiadas o dañadas por el Usuario;
- Los precintos fueron dañados o poseen marcas de ser manipulados por el Usuario.

¡Atención! Actividades vinculadas con el mantenimiento diario del Producto, que surgen del Manual de instrucciones y el Usuario las realiza por su propia cuenta.

V. Procedimiento de reclamo:

- En caso de comprobar el funcionamiento incorrecto del Producto, antes de presentar el reclamo, hay que asegurarse de que todas las actividades especificadas en particular en el Manual del Usuario se hayan llevado a cabo correctamente.
- Se recomienda presentar el reclamo de inmediato, preferiblemente dentro de los 7 días a partir de la fecha de notar el defecto del Producto. En relación con el Usuario que no es un consumidor en el sentido de la Ley de 23 de abril de 1964. El Código Civil pierde los derechos resultantes de esta garantía en el caso de no presentar un reclamo dentro de los 7 días.
- El reclamo se puede presentar, entre otros; en el momento de la compra del Producto, en un servicio de garantía o por escrito a la siguiente dirección: Dedra Exim Sp. z o.o. 3 Maja 8, 05-800 Pruszków. El usuario puede presentar un reclamo utilizando el formulario disponible en el sitio web www.dedra.pl. („Formulario de reclamo de la garantía”).

Las direcciones de servicio para cada país están disponibles en la página www.dedra.pl. En caso de ausencia del servicio de garantía en un país determinado, las reclamaciones de garantía deben enviarse a la siguiente dirección: Dedra Exim Sp. z o.o. 3 Maja 8, 05-800 Pruszków

- Teniendo en cuenta la seguridad del Usuario, está prohibido utilizar el Producto defectuoso.
¡Atención! Usar un Producto defectuoso es peligroso para la salud y la vida del Usuario.
- Las obligaciones derivadas de la garantía se cumplirán dentro de los 14 días hábiles a partir de la fecha de entrega del Producto reclamado por el Usuario.
- Antes de entregar el Producto defectuoso, se recomienda limpiarlo Se recomienda proteger cuidadosamente el producto reclamado contra daños durante el tránsito (se recomienda entregar el Producto reclamado en el embalaje original)
- El período de garantía se extiende por el tiempo durante el cual debido a un defecto del Producto cubierto por la garantía, el Usuario no pudiera usarlo.
- La garantía no excluye, limita o suspende los derechos del Usuario que surgen de las disposiciones de la garantía por defectos en el artículo vendido.

Certificat de garanție

pentru
MAȘINA ELECTRICĂ DE CAROTAT

Nr. de catalog: **DED7621/22**

Număr de lot:.....
(denumit în continuare Produs)

Data de cumpărare a produsului:

.....

Ștampila vânzătorului:

Data și semnătura vânzătorului:

.....

Declarația Utilizatorului:

Confirm, că am fost informat în ceea ce privește condițiile de garanție și efectele nerespectării orientărilor cuprinse în manualul de utilizare și în Certificatul de garanție. Condițiile prezentei garanției îmi sunt cunoscute ce afirm cu semnătura mea de mână:

.....
Data și locul semnătura Utilizatorului

I. Responsabilitatea pentru produs:

- Garant** - DEDRA EXIM sp. z o.o. cu sediul în Pruszkow, adresa: ul. 3 Maja 8, 05-800 Pruszków, KRS 0000062517, Sąd Rejonowy dla m.st. Warszawy w Warszawie, XIV Wydział Gospodarczy Krajowego Rejestru Sądowego, [Judecătoria Raională pentru o.c. Varșovia în Varșovia, Departamentul al XIV-a Economic al Registrului Național Juridic] NIP [CIF] 527-020-49-33, Kapital zakładowy [capital social]: 100 980.00 zł.
- În condițiile menționate în prezentul Certificat de garanție Garantul acordă garanție la produsul derivat din distribuția Garantului.
- Responsabilitatea cu titlu de garanție cuprinde numai defectele care sau ivit din cauze datorate Produsului în momentul livrării acestuia Utilizatorului.
- Cu titlu de garanție, Utilizatorul, obține dreptul la repararea gratis a Produsului, dacă defecțiunea s-a ivit în perioada de garanție. Modul de reparare a Produsului (metoda de executare a reparării) depinde de decizia Garantului. Dacă Garantul constată că Produsul nu poate fi reparat, Garantul își rezervă dreptul de a schimba piesa defectă sau total Produsul cu altul fără defecte sau de a micșora prețul Produsului ori de a se retrage de la Contract.
- Față de Utilizatorul, care conform cu legea din data de 23 aprilie 1964 din Codul Civil, nu este un consumator, răspunderea Garantului pentru dauna rezultate din prezenta garanție și/ sau în legătură cu încheierea și executarea acesteia, indiferent de dreptul legal, este limitată maxim până la valoarea Produsului defect.

II. Perioada de garanție:

Componentele Produsului acoperite de garanție	Durata de protecție a garanției
MAȘINA ELECTRICĂ DE CAROTAT DED7621/22 (împreună cu componente)	24 luni, de la data cumpărării Produsului, înscrisă în prezentul Certificat de garanție

III. Condițiile de utilizare a garanției:

- Prezentarea de către Utilizator a Certificatului completat de garanție a Produsului și dovedirea împrejurărilor de cumpărare a Produsului de ex. prin prezentarea chitanței, facturii, etc. Pentru a efectua în mod eficient reclamația, se recomandă că Utilizatorul să trimită împreună cu Produsul reclamat, toate componentele menționate la "Completarea" Produsului în manualul de utilizare.
- Respectarea de către Utilizator a recomandările din Manualul de utilizare și din Certificatul de garanție.
- Garanția acoperă numai teritoriul Republicii Polonă și UE.

IV. Garanția nu acoperă defecțiunile Produsului apărute în special din cauza:

- Nerespectării de către Utilizator a condițiilor indicate în Manualul de utilizare, în special în domeniul de utilizare, întreținere și curățare corectă.
- Utilizarea de către Utilizator a unor produse de curățare sau substanțe de conservare care sunt neadecvate cu Manualul de utilizare;
- Depozitare necorespunzătoare și transportul necorespunzător al Produsului de către Utilizator;
- Modificări și/sau reconstrucții arbitrare a Produsului de către Utilizator;;

- Utilizarea în Produs de către Utilizator a unor materiale consumabile neconforme cu manualul de utilizare.

Utilizatorul care conform cu legea din data de 23 aprilie 1964 din Codul Civil nu este un consumator, pierde garanția pentru Produsul, în care:

- numerele de serie, marcarea datelor și plăcuțele cu datele tehnice au fost îndepărtate de către Utilizator.
- sigiliile existente au fost deteriorate de Utilizator sau au urme rămase din manipularea de către utilizator la acestea.

Atenție! Operațiile legate cu utilizarea de fiecare zii, descrise în manualul de utilizare, Utilizatorul execută singur pe costul său.

V. Procedura de reclamație:

- Dacă se constată că Produsul nu funcționează corect, Înainte de a depune reclamația trebuie să Vă asigurați dacă toate operațiunile descrise în manualul de utilizare au fost executate corect.
- Sesizați imediat reclamația, cel mai bine în termen de 7 zile de la data la care ați observat defectul produsului. Utilizatorul care conform cu legea din data de 23 aprilie 1964 din Codul Civil nu este un consumator, pierde garanția pentru Produs dacă reclamația nu depune în termen de până de 7 zile.
- Sesizarea reclamației se face de ex. la la punctul de cumpărare a Produsului, la service-ul de garanție sau se poate trimite în scris pe adresa: DEDRA EXIM sp. z o.o., ul. 3 Maja 8, 05-800 Pruszków.
- Utilizatorul poate să depună reclamația prin formularul accesibil pe pagina de internet www.dedra.pl. ("Formular pentru sesizarea reclamației cu titlu de garanție").
- Adresele service-urilor de garanție din fiecare stat sunt accesibile pe pagina www.dedra.pl. Dacă service-ul lipsește în statul adecvat, trimiteți sesizările de reclamație cu titlu de garanție pe adresa: DEDRA EXIM sp. z o.o. ul. 3 Maja 8, 05-800 Pruszków (Polonia).
- Luând în considerare siguranța Utilizatorului se interzice utilizarea Produsului defect. Atenție!!! Utilizarea Produsului defect este periculos pentru sănătatea și viața Utilizatorului.
- Executarea obligațiilor rezultate din garanție va avea loc în termen de 14 zile lucrătoare, calculate de la data furnizării de către Utilizator a Produsului reclamat.
- Înainte de furnizare a Produsului reclamat se recomandă curățirea acestuia. Se recomandă de a se asigura bine Produsul împotriva distrugerii în timpul transportului (se recomandă să trimiteti produsul reclamat în ambalajul original).
- Perioada de garanție va fi prelungită cu durata în care, din cauza defectului Produsului acoperit de garanție Utilizatorul nu l-a putut să-l utilizeze,
- Garanția nu oprește, nu limitează nu suspendează drepturile Utilizatorului rezultate din dispozițiile privind garanția pentru vicle produsului vândut.

GARANTIEKAART

na

KERNBOORMACHINE

Catalogusnr. **DED7621/22**

Partijnummer:
(verder **het Product te noemen**)

Aankoopdatum van het Product:

.....

Stempel van de verkoper:

Datum en handtekening van de verkoper:

.....

Verklaring van de Gebruiker:

Ik bevestig hiermee over de garantievoorwaarden en over de gevolgen van het niet naleven van de in de Gebruiksaanwijzing en de Garantiekaart bepaalde regels ingelicht te zijn. Ik ken de garantievoorwaarden wat ik met mijn eigenhandige handtekening bevestig:

.....

.....

datum en plaats

handtekening van de Gebruiker

I. Aansprakelijkheid voor het Product:

- Garant** - DEDRA EXIM sp. z o.o. met zetel te Pruszków, adres: ul. [straat] 3 Maja 8, 05-800 Pruszków, KRS [landelijk gerechtsregister van de ondernemingen] 0000062517, Sąd Rejonowy [Arrondissementsrechtbank] voor de hoofdstad van Warszawa te Warszawa XIV Wydział Gospodarczy Krajowego Rejestru Sądowego [Afdeling voor economie van het landelijke gerechtsregister], NIP [fiscaal nummer] 527-020-49-33, Maatschappelijk kapitaal: 100 980.00 zł.

2. Beachtung der in der Bedienungsanleitung und Garantiekarte enthaltenen Anweisungen vom Benutzer.
3. Die Garantie umfasst nur das Gebiet der Republik Polen und der EU.

IV. Die Garantie umfasst nicht die Mängel des Produkts, die infolge von folgenden Ursachen entstanden sind:

1. Nichtbeachtung der in der Bedienungsanleitung bestimmten Bedingungen vom Benutzer, insbesondere in Bezug auf richtige Nutzung, Wartung und Reinigung;
2. Verwendung von Reinigungs- oder Wartungsmitteln vom Benutzer, die im Widerspruch zu der Bedienungsanleitung stehen;
3. Unrichtige Aufbewahrung und unrichtiger Transport des Produkts vom Benutzer;
4. Eigenmächtige Veränderungen und/oder Umbauten am Produkt vom Benutzer, die mit dem Garant nicht abgestimmt wurden;
5. Verwendung von Betriebsmaterialien und Ersatzteilen vom Benutzer, die im Widerspruch zu der Bedienungsanleitung stehen.

Der Benutzer, der kein Verbraucher im Sinne des Gesetzes vom 23. April 1964 Zivilgesetzbuch ist, verliert Garantieansprüche für das Produkt, an dem:

1. Seriennummer, Datumsangaben und Typenschilder vom Benutzer entfernt, verändert oder beschädigt wurden;
2. Plomben vom Benutzer beschädigt wurden oder Spuren des Hantierens an ihnen tragen.

Achtung! Die mit täglicher Bedienung des Produkts verbundenen Tätigkeiten, die sich u.a. aus der Bedienungsanleitung ergeben, sind vom Benutzer auf eigene Rechnung und eigene Kosten auszuführen.

V. Reklamationsverfahren:

1. Falls unrichtige Arbeit des Produkts festgestellt wird, soll man sich vor der Anmeldung der Reklamation vergewissern, dass alle insbesondere in der Bedienungsanleitung bestimmten Bedientätigkeiten richtig ausgeführt wurden.
2. Die Reklamation soll man unverzüglich, am besten innerhalb von 7 Tagen ab Feststellung des Mangels am Produkt anmelden. Der Benutzer, der

kein Verbraucher im Sinne des Gesetzes vom 23. April 1964 Zivilgesetzbuch ist, verliert Garantieansprüche für das Produkt, im Falle, wenn die Reklamation nicht innerhalb von 7 Tagen angemeldet wird.

3. Die Reklamation kann u.a. am Verkaufsort, an dem das Produkt gekauft wurde, beim Garantieservice oder schriftlich auf folgende Adresse angemeldet werden: DEDRA EXIM sp. z o.o., ul. 3 Maja 8, 05-800 Pruszków.

Der Benutzer kann die Reklamation unter Verwendung des Formulars anmelden, das auf der Internet www.dedra.pl zugänglich ist. ("Formular zur Anmeldung der Reklamation aufgrund der Garantie").

Die Adressen von Garantieservice-Stellen für jeweilige Länder sind auf der Internetseite www.dedra.pl zugänglich. Im Falle, wenn keine Garantieservice-Stelle im jeweiligen Land vorhanden ist, soll man die Reklamationsanmeldung aufgrund der Garantie an folgende Adresse richten: DEDRA EXIM sp. z o.o. ul. 3 Maja 8, 05-800 Pruszków (Polska).

4. Im Hinblick auf die Sicherheit des Benutzers ist die Nutzung eines mangelhaften Produkts untersagt.

Achtung!!! Nutzung eines mangelhaften Produkts gefährdet der Gesundheit und dem Leben des Benutzers.

Erfüllung der sich aus der Garantie ergebenden Pflichten erfolgt innerhalb von 14 Werktagen ab der Rückgabe des beanstandeten Produkts vom Benutzer.

5. Vor der Rückgabe des mangelhaften Produkts zur Reklamation soll man es reinigen. Das beanstandete Produkt soll sorgfältig vor möglichen Beschädigungen während des Transports abgesichert werden (es wird empfohlen das beanstandete Produkt in Originalverpackung zu bringen).
6. Die Garantiezeit wird um die Zeit verlängert, in der der Benutzer das mit der Garantie umfasste Produkt infolge des Mangels nicht benutzen konnte.
7. Die sich aus den Vorschriften über die Gewährleistung für Mängel von verkauften Sachen ergebenden Rechte des Benutzers werden von dieser Garantie weder ausgeschlossen noch eingeschränkt oder eingestellt.

ADNOTACJE O DOKONANYCH NAPRAWACH/ ZÁZNAMY O PROVĚDENÝCH OPRÁVÁCH/ PASTABOS APIE ATLIKŲ REMONTŲ/ FELJEGYZÉSEK AZ ELVÉGZETT JAVÍTÁSOKRÓL/ ANNOTATIONS DES REPARTIONS REALISEES/ ANOTACIONES DE LAS REPARACIONES REALIZADAS/ MENȚIUNI CU PRIVIRE LA REPARAȚIILE EFECTUATE/ AANTEKENINGEN OVER UIGEVOERDE REPARATIES/ VERMERKE ÜBER AUSGEFÜHRTE REPARATUREN

<p>Data zgłoszenia do naprawy/ Datum nahlášení k opravě/ Dátum odovzdania do opravy/ Atidavimo remontui data/ Produkta nodošanas remontā datums/ A javításra történő bejelentés dátuma/ Date de la déclaration de réparation/ Fecha de presentación a la reparación/ Data predării la reparație/ Datum voor het opgeven voor de reparație/ Datum der Anmeldung zur Reparatur</p>	<p>Data wykonania naprawy/ Datum provedeni opravy/ Dátum vykonania opravy/ Remonto data/ Remonta datums/ A javítás dátuma/ Date de la réalisation de réparation/ Fecha de realización de la reparación/ Data efectuării reparației/ Uitvoeringsdatum van de reparație/ Datum der Ausführung der Reparatur</p>	<p>Zakres naprawy, opis czynności naprawczych/ Rozsah opravy, popis úkonů/ Rozsah opravy, opis vykonaných opravných činností/ Remonto darbu aprašymas/ Remonta apjoms, remontdarbu apraksts/ A javítás tartalma, a javítási műveletek leírása/ Etendue de réparation (définition des causes)/ Alcance de la reparación, descripción de las actividades de reparación / Domeniul de reparație, descrierea operațiilor de reparație/ De reikvijsde van reparație, een beschrijving van toegepaste reparație-activiteiten/ Umfang der Reparatur , Beschreibung der Tätigkeiten</p>	<p>Podpis wykonującego naprawę/ Podpis opraváře/ Podpis osoby vykonávající opravu/ Remontą atliekancio asmens parašas/ Remonta veicēja paraksts/ A javítást végző aláírása/ Signature de la personne faisant la réparation/ Firma de la persona que realizó la reparación/ Semnătura persoanei care a efectuat reparația/ Handtekening van de uitvoerende persoon/ Unterschrift der die Reparatur ausführenden Person</p>